



Руководство Пользователя



Возможности этого аппарата	1
Начало работы	2
Копир	3
Факс	4
Печать	5
Сканирование	6
Сервер документов	7
Web Image Monitor	8
Добавление бумаги и тонера	9
Устранение неполадок	10
Приложение	11

По поводу информации, которой нет в данном руководстве, см. файлы HTML/PDF на поставляемом диске.



Перед началом эксплуатации аппарата внимательно прочитайте данное руководство и храните его поблизости для дальнейшего использования. Для безопасного и правильного использования обязательно прочтите раздел "Техника безопасности" руководства "Прочтите это в первую очередь".





СОДЕРЖАНИЕ



Как пользоваться руководствами.....	6
Используемые в руководствах обозначения.....	6
Информация по моделям.....	7
Наименования основных функций.....	8

1. Возможности этого аппарата

Экономия бумаги.....	9
Легкий перевод документов в электронные форматы.....	10
Регистрация адресатов.....	11
Эффективное использование аппарата.....	12
Настройка окна [Начальный экран].....	13
Для копирования можно использовать разнообразные функции.....	14
Печать данных с помощью разнообразных функций.....	15
Использование сохраненных документов.....	16
Факсимильные сообщения можно получать и отправлять без использования бумаги.....	17
Отправка и получение факсов через Интернет.....	19
Аппарат позволяет передавать и принимать факсимильные сообщения без установленного факсимильного модуля.....	21
Использование факса и сканера в сетевой среде.....	22
Предотвращение утечек информации (функции безопасности).....	23
Мониторинг состояния и настройка аппарата с помощью компьютера.....	24
Предотвращение несанкционированного копирования.....	25

2. Начало работы

Перечень названий и функций компонентов.....	27
Описание компонентов  Регион А (главным образом страны Европы и Азии).....	27
Описание компонентов  Регион Б (главным образом страны Северной Америки).....	29
Описание функций опций аппарата.....	33
Описание функций внешних опций аппарата  Регион А (главным образом Европа и Азия)....	33
Описание функций внешних опций аппарата  Регион Б (главным образом Северная Америка)	34
Описание названий и функций элементов панели управления аппарата.....	35
Изменение языка дисплея.....	38
Как пользоваться экраном [Начальный экран].....	39
Добавление значков в экран [Начальный экран].....	40

Регистрация функций в программе.....	45
Пример программ.....	47
Включение/выключение питания.....	50
Включение основного питания.....	50
Выключение основного питания.....	50
Когда отображается экран аутентификации.....	52
Аутентификация кода пользователя с помощью панели управления.....	52
Вход в систему с помощью панели управления.....	52
Выход из системы с помощью панели управления.....	53
Размещение оригиналов.....	54
Размещение оригиналов на стекле экспонирования  Регион А (в основном Европа и Азия).....	54
Размещение оригиналов на стекле экспонирования  Регион Б (в основном страны Северной Америки).....	55
Размещение оригиналов в автоматическом податчике документов.....	55

3. Копир

Основные операции.....	57
Уменьшение или увеличение оригиналов.....	59
Предустановленный коэффициент уменьшения/увеличения.....	59
Масштаб.....	60
Автовыбор масштаба.....	61
Двустороннее копирование.....	64
Установка ориентации оригинала и копии.....	66
Объединенное копирование.....	67
Объединение на одной стороне.....	68
Объединение на двух сторонах.....	69
Копирование на бумагу нестандартного размера из обходного лотка.....	72
Копирование на конверты.....	73
Сортировка.....	75
Изменение количества комплектов.....	76
Сохранение данных на сервере документов.....	77

4. Факс

Основная процедура передачи документов (Передача из памяти).....	79
Передача оригиналов со стекла экспонирования (Передача из памяти).....	80

Регистрация адресата факса.....	81
Удаление адресата факса.....	82
Передача документов с проверкой соединения с адресатом (прямая передача).....	84
Отправка документов со стекла экспонирования (Прямая передача).....	85
Отмена передачи.....	86
Отмена передачи до сканирования оригинала.....	86
Отмена передачи во время сканирования оригинала.....	86
Отмена передачи после окончания сканирования (во время передачи).....	87
Отмена передачи после окончания сканирования (до начала передачи).....	87
Отправка в указанное время (отправка с задержкой).....	89
Сохранение документа.....	90
Отправка сохраненных документов.....	91
Печать журнала вручную.....	93

5. Печать

Быстрая установка.....	95
Просмотр свойств драйвера принтера.....	96
Стандартная печать.....	97
С использованием драйвера PCL 6.....	97
Блокированная печать.....	98
Отправка файла заблокированной печати.....	98
Печать файла заблокированной печати с помощью панели управления.....	98
Удержанная печать.....	100
Отправка файла удержанной печати.....	100
Печать файла удержанной печати с помощью панели управления.....	100
Сохраненная печать.....	102
Отправка файла сохраненной печати.....	102
Печать файла сохраненной печати с помощью панели управления.....	103

6. Сканирование

Основная процедура при использовании функции сканирования в папку.....	105
Создание совместно используемой папки на компьютере под управлением ОС Windows/ подтверждение информации о компьютере.....	106
Регистрация папки SMB.....	108
Удаление зарегистрированной папки SMB.....	111

Ввод пути к адресату вручную.....	112
Основная процедура отправки отсканированных файлов по электронной почте.....	113
Регистрация электронной почты адресата.....	114
Удаление электронной почты адресата.....	115
Ввод адреса электронной почты вручную.....	116
Основная процедура сохранения отсканированных файлов.....	117
Проверка выбранного из списка сохраненного файла.....	118
Указание типа файла.....	119
Установка настроек отправки.....	120

7. Сервер документов

Сохранение данных.....	121
Печать сохраненных документов.....	123

8. Web Image Monitor

Просмотр начальной страницы.....	125
Просмотр принятых факсимильных документов с помощью приложения Web Image Monitor.....	127

9. Добавление бумаги и тонера

Загрузка бумаги в лотки для бумаги.....	129
Загрузка бумаги в обходной лоток.....	131
Печать из обходного лотка с помощью функции принтера.....	132
Загрузка двусторонней бумаги или бумаги с фиксированной ориентацией.....	137
Рекомендуемые размеры и типы бумаги.....	140
Плотная бумага.....	147
Конверты.....	148
Добавление тонера.....	152
Передача факсов или отсканированных документов при отсутствии тонера.....	154
Утилизация отработанного тонера.....	154

10. Устранение неполадок

Индикаторы.....	157
Если загорается индикатор клавиши [Проверка статуса].....	158
Звук с панели.....	161
Действия при возникновении неполадок во время эксплуатации аппарата.....	163
Вывод сообщений на панели управления.....	172
Сообщения, выводимые при использовании функции копира/сервера документов.....	172

Сообщения, выводимые при использовании функции факса.....	176
Сообщения, выводимые при использовании функции принтера.....	198
Сообщения, выводимые при использовании функции сканера.....	215
Сообщения, выводимые на экран компьютера.....	233
Сообщения, выводимые при использовании функции сканера.....	233

11. Приложение

Товарные знаки.....	241
---------------------	-----

ИНДЕКС	243
---------------------	-----

Как пользоваться руководствами

Используемые в руководствах обозначения

В данном руководстве используются следующие обозначения:

Важно

Обозначает информацию, на которую следует обратить внимание при эксплуатации аппарата, а также сведения о наиболее вероятных причинах замятия бумаги, повреждения оригиналов или потери данных. Обязательно прочитайте эти пояснения.

Примечание

Обозначает дополнительные сведения о функциях аппарата и указания по устранению ошибок пользователя.

Ссылки

Этот символ располагается в конце разделов. Он обозначает места, где содержится дополнительная информация по теме.



Обозначает названия клавиш, отображаемых на дисплее аппарата или на панелях управления.



Указывает на инструкции, записанные на прилагаемом компакт-диске.

 **Регион А** (главным образом страны Европы и Азии)

 **Регион Б** (главным образом страны Северной Америки)

Разница в функциях региона А и региона Б обозначается двумя символами. Прочтите информацию, обозначенную символом, соответствующим региону, в котором используется данная модель. Для получения дополнительной информации о том, какой символ соответствует вашей модели, см. стр. 7 "Информация по моделям".

Информация по моделям

В данной главе описано, каким образом можно определить регион, к которому относится аппарат.

На задней стороне аппарата имеется наклейка, расположение которой указано ниже. На наклейке приведены данные, определяющие регион, к которому относится аппарат. Прочтите данные на наклейке.

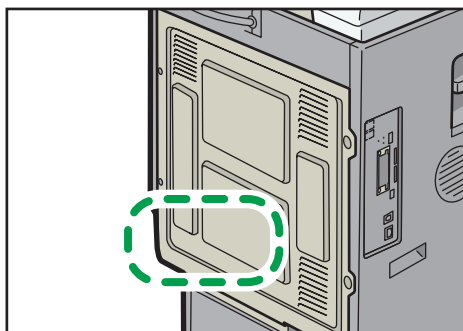

CSL001

Следующая информация зависит от региона. Прочтите информацию под символом, соответствующему региону использования аппарата.

 **Регион А** (главным образом страны Европы и Азии)

Если на этикетке имеется следующая информация, ваше устройство является моделью для региона А:

- КОД XXXX -27, -29
- 220-240 В

 **Регион Б** (главным образом страны Северной Америки)

Если на наклейке имеется следующая информация, ваш аппарат является моделью для региона Б:

- КОД XXXX -17
- 120-127 В

Примечание

- Размеры в этом руководстве даются в двух системах единиц измерения: метрической и дюймовой. Если аппарат является моделью для региона А, то используется метрическая система. Если аппарат является моделью для региона Б, то используется дюймовая система.

Наименования основных функций

В данном руководстве основные функции аппарата обозначаются следующим образом:

- Устройство автоматической подачи документов → АПД

1. Возможности этого аппарата

Найти описание можно путем ввода желаемого действия.

Экономия бумаги

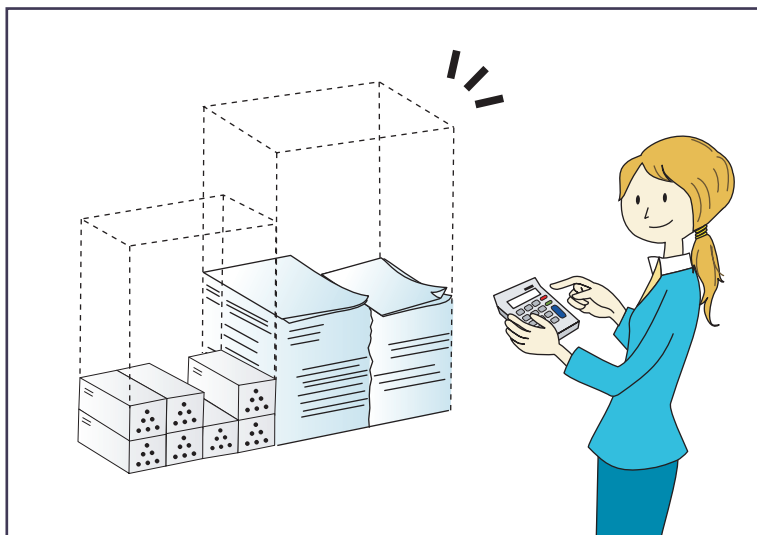

BRL059S

Печать многостраничных документов на обеих сторонах листа (Дупл.копия)

⇒ См. "Копир/сервер документов" .

Печать многостраничных документов и полученных факсов на одном листе (Объедин. (Копир/Факс))

⇒ См. руководство "Копир/сервер документов" .

⇒ См. "Факс" .

Печать полученных факсов на обеих сторонах листа (2-сторонняя печать)

⇒ См. "Факс" .

Преобразование полученных факсов в электронные форматы (безбумажный факс)

⇒ См. "Факс" .

Отправка файлов с компьютера без выполнения их печати (LAN-Fax)

⇒ См. "Факс" .

Контроль экономии бумаги (экран [Информация])

⇒ См. "Начало работы" .

Легкий перевод документов в электронные форматы

1



BQX138S

Отправка файлов сканирования

⇒ См. руководство "Сканирование" .

Отправка URL папки, в которой хранятся отсканированные файлы

⇒ См. руководство "Сканирование" .

Сохранение отсканированных файлов в общей папке

⇒ См. руководство "Сканирование" .

Сохранение отсканированных файлов на носителях

⇒ см. "Сканирование" .

Преобразование переданных факсов в электронные форматы и отправка их на компьютер

⇒ См. руководство "Факс" .

Управление и использование документов, преобразованных в электронные форматы (Сервер Документов)

⇒ См. руководство "Копир/сервер документов" .

Регистрация адресатов

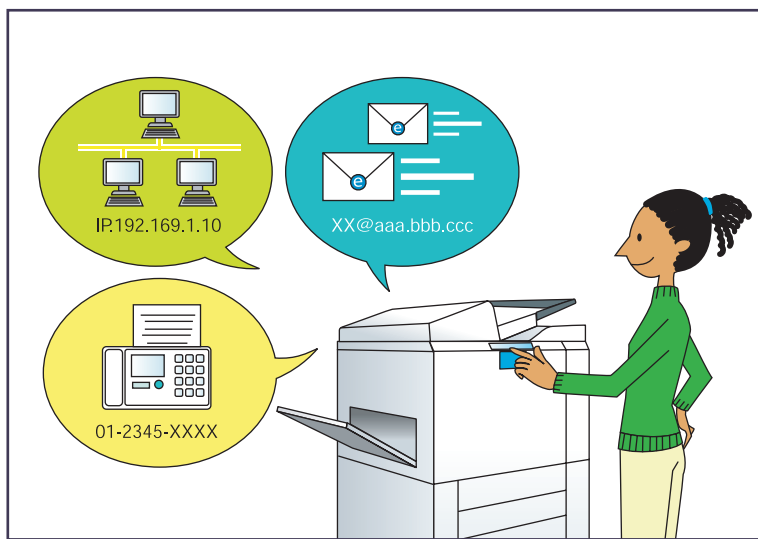

Использование панели управления для регистрации адресатов в настройке Адрес.книга

⇒ См. "Факс" .

⇒ См. руководство "Сканирование" .

Использование Web Image Monitor для регистрации адресатов с компьютера

⇒ См. руководство "Факс" .

Загрузка зарегистрированных в устройстве адресатов в список адресатов драйвера ЛВС-Факс

⇒ См. руководство "Факс" .

Эффективное использование аппарата

1



BQX139S

Регистрация и использование часто используемых параметров (Программа)

⇒ См. руководство "Необходимые функции" .

Регистрация часто используемых параметров в виде исходных (Прогр.по умолч. (копир/ сервер документов/ факс/ сканер))

⇒ См. руководство "Необходимые функции" .

Регистрация часто используемых параметров печати в драйвере принтера

⇒ См. руководство "Печать" .

Замена начальных параметров драйвера принтера на часто используемые параметры печати

⇒ См. руководство "Печать" .

Добавление ярлыков для часто используемых программ или веб-страниц

⇒ См. руководство "Необходимые функции" .

Изменение порядка функций и значков ярлыков

⇒ См. руководство "Необходимые функции" .

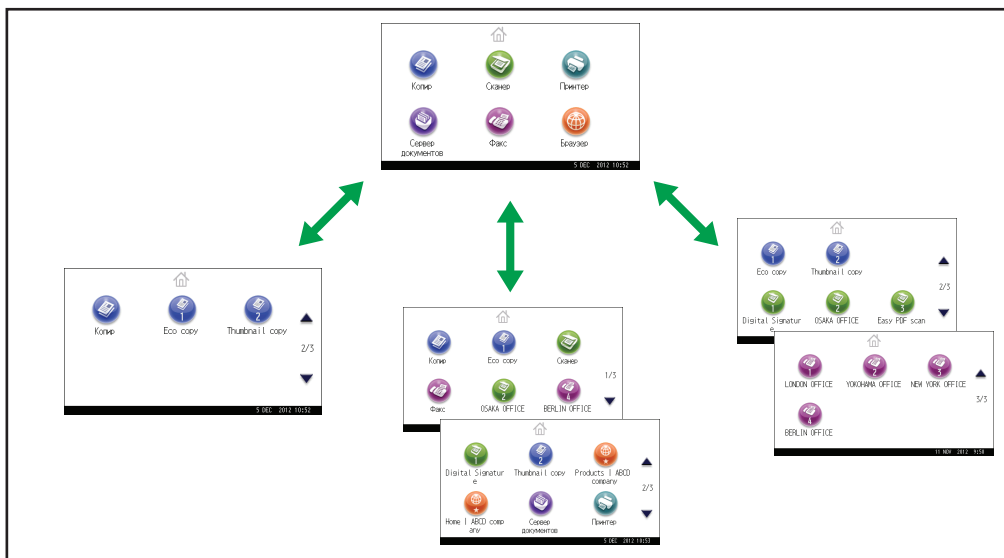

Настройка окна [Начальный экран]

В окне [Начальный экран] отображаются значки всех функций.



- В окне [Начальный экран] можно добавлять ярлыки часто используемых программ или веб-страниц. Для вызова программ или веб-страниц достаточно нажать на соответствующий ярлык.
- Можно настроить вывод только тех значков функций и ярлыков, которые фактически используются.
- Можно изменять порядок значков функций и ярлыков.

Ссылки



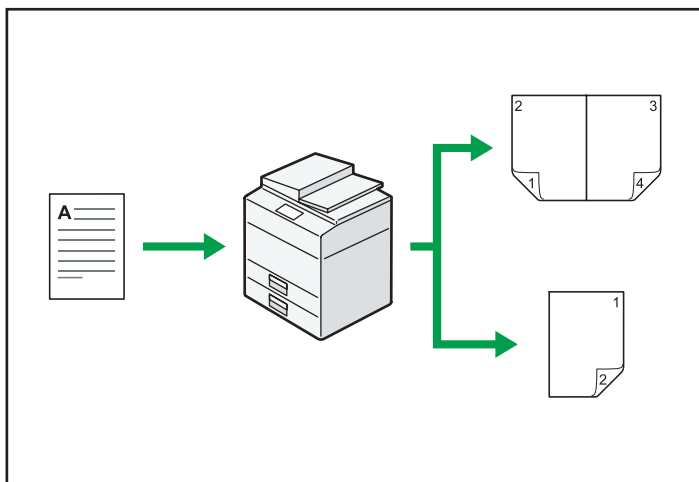

- Для получения подробной информации о функциях в окне [Начальный экран] см. "Начало работы" .
- Подробнее о настройке окна [Начальный экран] см. в руководстве "Необходимые функции" .

Для копирования можно использовать разнообразные функции

1





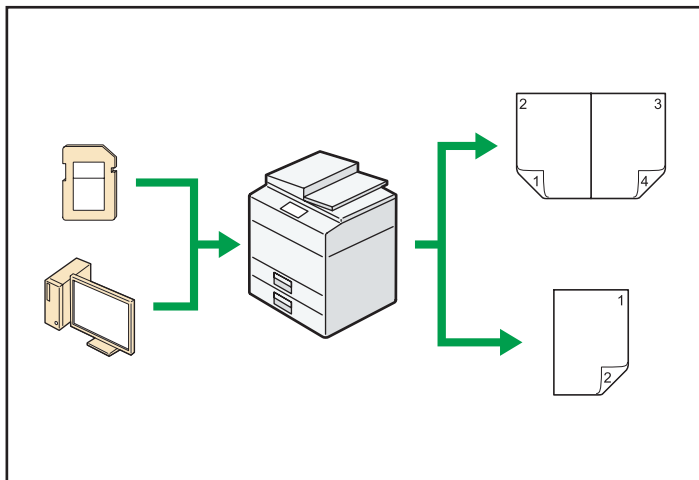

CMQ002

- Копируемое изображение можно уменьшить или увеличить. Если функция Авто ум./Ув. включена, размеры оригинала определяются на аппарате автоматически. Коэффициент масштабирования при этом также выбирается автоматически с учетом заданного формата бумаги. Если ориентация оригинала не соответствует ориентации бумаги для копирования, оригинал поворачивается на аппарате на 90 градусов для согласования ориентации.
⇒ См. "Копир/сервер документов" .
- Функции копирования, такие как Двуст.печ. и Объедин. печать, позволяют сэкономить бумагу путем копирования нескольких страниц на один лист.
⇒ См. "Копир/сервер документов" 
⇒ См. руководство "Копир/сервер документов" .
- Можно копировать на различные типы бумаги, например на конверты и ОНР-пленки.
⇒ См. "Копир/сервер документов" .
- Есть возможность сортировки копий.
⇒ См. "Копир/сервер документов" .

Печать данных с помощью разнообразных функций



СМ0004

- Данным устройством поддерживаются локальные и сетевые подключения.
- Можно посылать pdf-файлы непосредственно на аппарат для распечатки, не открывая приложения, работающего с pdf-файлами.
⇒ См. "Печать" .
- Можно напечатать или удалить задания на печать, хранящиеся на жестком диске аппарата, которые были ранее отправлены с компьютера при помощи драйвера принтера. Можно выбрать следующие типы заданий на печать: Пробная печать, Блокированная печать, Удержанная печать и Сохраненная печать.
⇒ См. "Печать" .
- Есть возможность сортировки напечатанных листов.
⇒ См. "Печать" .
- Возможна печать файлов с внешнего носителя с указанием параметров печати, таких как качество печати и размер копий.
⇒ См. "Печать" .

Использование сохраненных документов



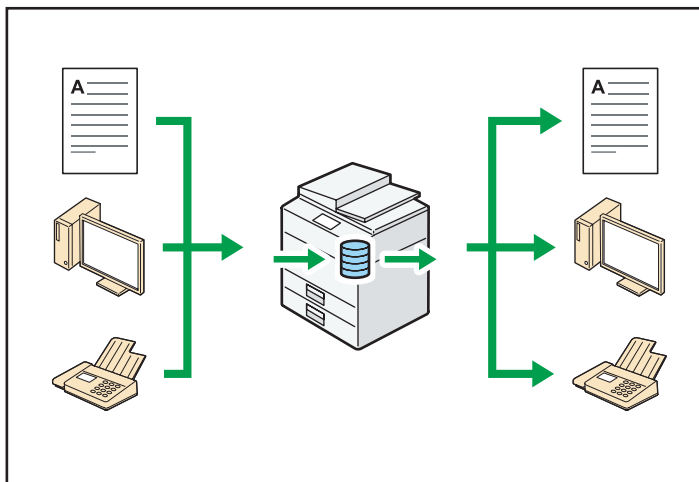

1

Файлы, отсканированные в режиме копира, факса, принтера или сканера, можно хранить на жестком диске аппарата. С помощью Web Image Monitor на компьютере можно выполнять поиск сохраненных файлов, просматривать, распечатывать и удалять их, а также передавать по сети. Также можно изменить параметры печати и распечатать несколько документов (Сервер документов).



- Сохраненные документы, отсканированные в режиме сканера, можно извлекать на компьютер.
- С помощью приложения преобразования форматов файлов можно скачивать на свой компьютер документы, сохраненные в режиме копира, сервера документов или принтера.

Ссылки

- Для получения подробных сведений об использовании функции копирования Сервер документов см. "Копир/Сервер документов" .
- Подробные сведения об использовании функции Сервер документов в режиме копира см. "Копир/Сервер документов" .
- Подробные сведения об использовании функции Сервер документов в режиме принтера см. "Печать" .
- Подробные сведения об использовании функции Сервер документов в режиме факса см. "Факс" .
- Подробные сведения об использовании функции Сервер документов в режиме сканирования см. руководство "Сканирование" .

Факсимильные сообщения можно получать и отправлять без использования бумаги

Прием

Полученные по факсу документы можно сохранять и хранить в электронном формате на жестком диске аппарата, не распечатывая их.

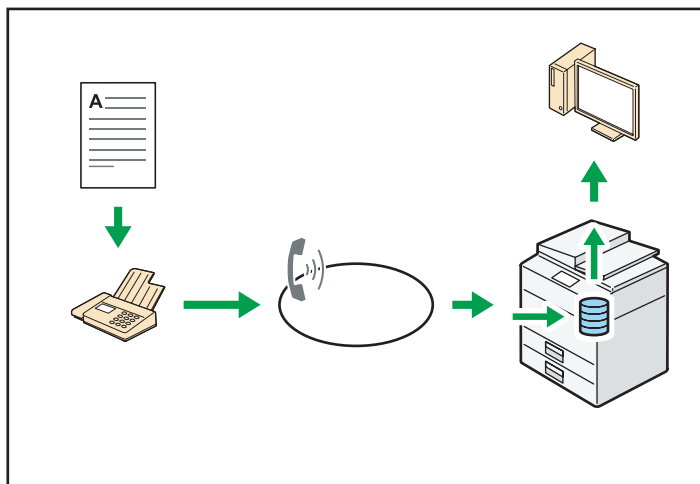

CJQ604

Для поиска, печати, удаления, открытия и загрузки документов при помощи компьютера можно использовать приложение Web Image Monitor (хранение полученных документов).

Ссылки

- См. "Факс" .

Передача

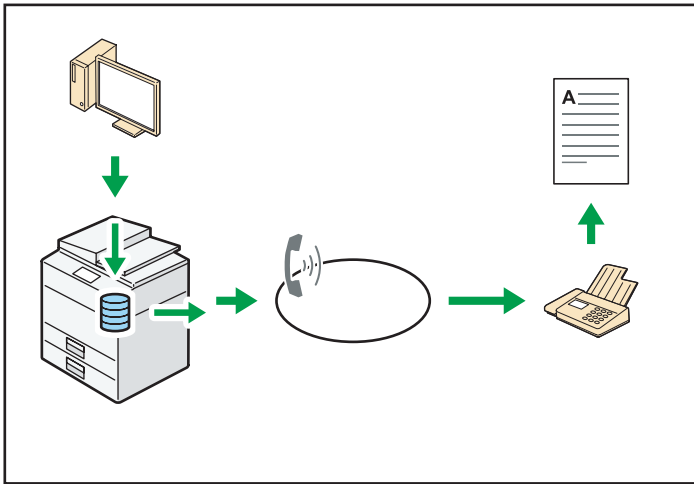

Вы можете отправить факс с компьютера на данное устройство по сети (Ethernet или беспроводная ЛВС), а затем переадресовать факс на телефонную линию (ЛВС-Факс).



CJQ605

- Чтобы отправить факсимильное сообщение, распечатайте информацию из используемого приложения Windows, выбрав в качестве принтера ЛВС-Факс и указав адресата.
- Вы также можете проверить отправленное изображение.

Ссылки

- Для получения подробных сведений о параметрах настройки аппарата см. "Подсоединение аппарата/Настройки системы" .
- Для получения подробных сведений об использовании этой функции см. "Факс" .

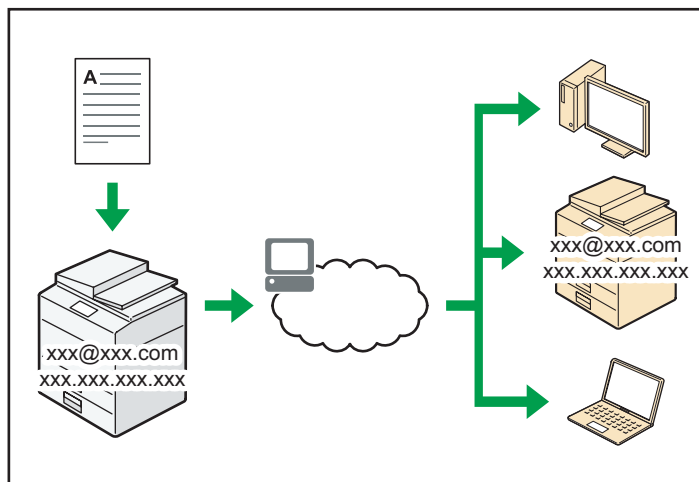

Отправка и получение факсов через Интернет



CJO606

Отправка и получение электронной почты

Изображения отсканированных документов преобразуются на аппарате в формат данных электронной почты, которые затем передаются и принимаются по сети Интернет.

- Чтобы отправить документ, вместо набора телефонного номера укажите адрес электронной почты получателя (передача Инт. факса и электронных сообщений).
⇒ См. "Факс" .
- Данное устройство поддерживает прием сообщений электронной почты от других компьютеров или через функцию Инт. факс (получение и печать сообщений электронной почты и Инт.Факс).
⇒ См. "Факс" .
- Получать сообщения по почте с использованием функции Инт.Факс могут совместимые с функцией Инт.Факс устройства и компьютеры, имеющие адрес электронной почты.

IP-факс

Функция IP-Fax используется для передачи и приема документов между двумя факсимильными аппаратами непосредственно по сети TCP/IP.

- Чтобы передать документ, укажите IP-адрес или имя узла вместо номера факса (Передача IP-факс).
⇒ См. "Факс" .
- Данный аппарат поддерживает прием документов, отправленных с использованием функции Инт.Факс (Прием через IP-факс).

⇒ См. "Факс" .

- Данное устройство поддерживает отправку на подключенные к коммутируемой телефонной линии факсимильные аппараты G3 с использованием шлюза IP-телефонии.

Ссылки

- Для получения подробных сведений о параметрах настройки аппарата см. "Подсоединение аппарата/Настройки системы" .

Аппарат позволяет передавать и принимать факсимильные сообщения без установленного факсимильного модуля

1

Получать и отправлять факсы можно через другие факсимильные функции аппарата по сети (Удаленный факс).

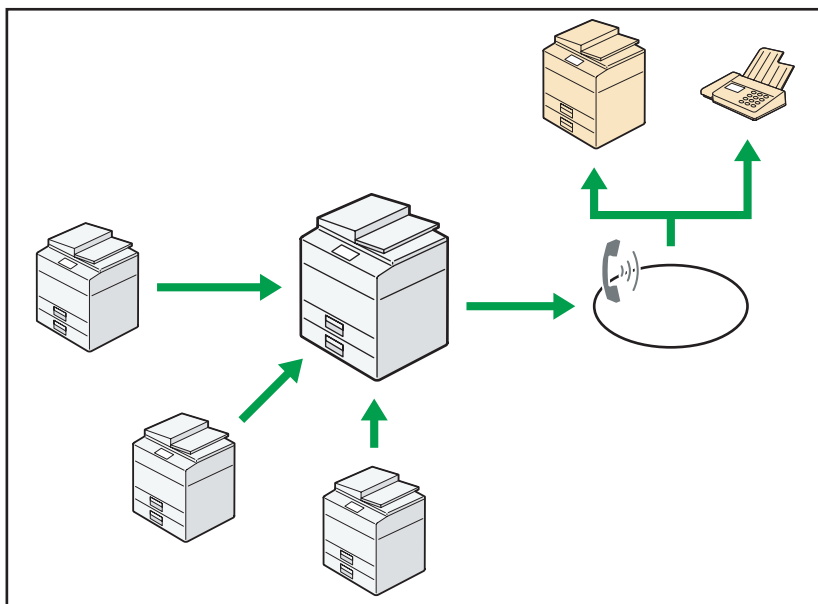

CJ0612

- Для включения функции удаленного факса установите модуль факса на клиентском и удаленном аппарате.
- Процедура отправки факсимильных сообщений не отличается от процедуры, используемой при работе с аппаратом, оборудованным модулем факса. После выполнения задания следует подтвердить результаты, выведенные в истории отправок или распечатанные в отчетах.
- Принятые документы можно перенаправить с помощью функции удаленного факса с удаленного аппарата на клиентский.

Ссылки





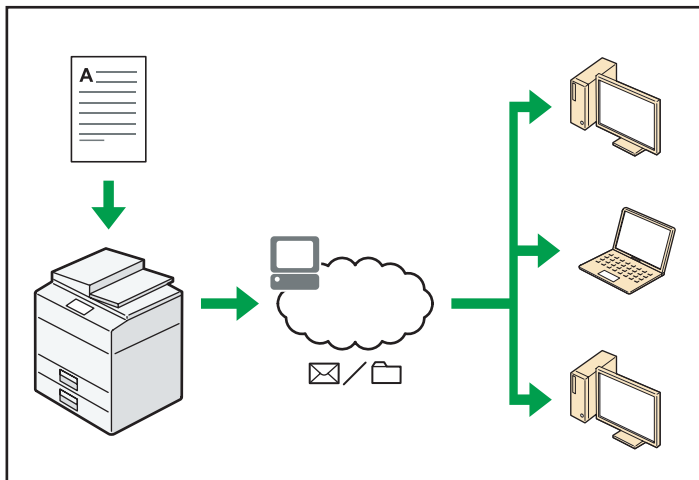

- Для получения подробных сведений см. "Факс" .

Использование факса и сканера в сетевой среде

1



CJ0607

- Отсканированные файлы можно отправить по электронной почте на указанный адрес (отправка отсканированных файлов по электронной почте).
⇒ См. руководство "Факс" 
⇒ См. руководство "Сканирование" 
- Отсканированные файлы можно отправлять непосредственно в папки (отправка отсканированных файлов с помощью функции сканирования в папку).
⇒ См. руководство "Факс" 
⇒ См. руководство "Сканирование" 
- Этот аппарат можно использовать в качестве сканера доставки для программного обеспечения доставки ScanRouter^{*1} (сканер сетевой доставки). Файлы сканирования можно сохранить на сервере доставки или передать их в папку на компьютере в той же сети.
⇒ См. руководство "Сканирование" 
- Вы можете использовать web-сервисы на устройствах (WSD) для отправки файлов сканирования на компьютер клиента.
⇒ См. руководство "Сканирование" 

*1 Программное обеспечение доставки ScanRouter снято с продажи.

Предотвращение утечек информации (функции безопасности)

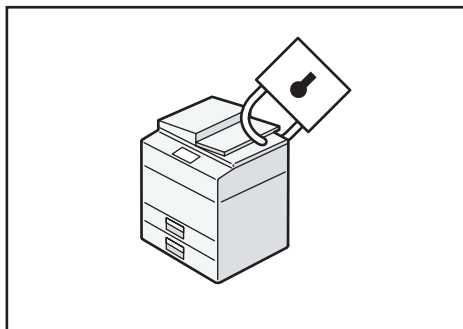

CJ0608

- Пользователь может защитить документы от несанкционированного доступа и запретить их копирование без разрешения.
- Пользователь может контролировать работу устройства, а также не допускать несанкционированного изменения его параметров.
- Задавая пароли, пользователь может предотвратить несанкционированный доступ через сеть.
- Пользователь может удалить или зашифровать данные на жестком диске, чтобы уменьшить вероятность утечки информации.
- Для каждого пользователя можно установить лимит на использование функций.

Ссылки

- См. "Руководство по безопасности" .

Мониторинг состояния и настройка аппарата с помощью компьютера

1

С помощью Web Image Monitor можно проверить состояние аппарата и изменить настройки.

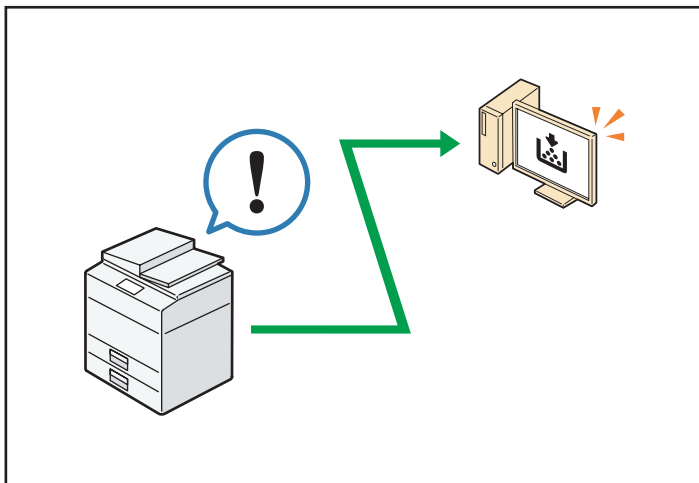

CJ0609

Предусмотрена возможность проверки наличия достаточного количества бумаги в лотке, регистрации информации в настройке Адрес.книга, определения сетевых настроек, конфигурирования и изменения параметров настройки системы, управления заданиями, распечатки истории заданий и конфигурирования параметров настройки аутентификации.

Ссылки

- См. "Подключение устройства/Настройки системы" .
- См. справку Web Image Monitor.

Предотвращение несанкционированного копирования

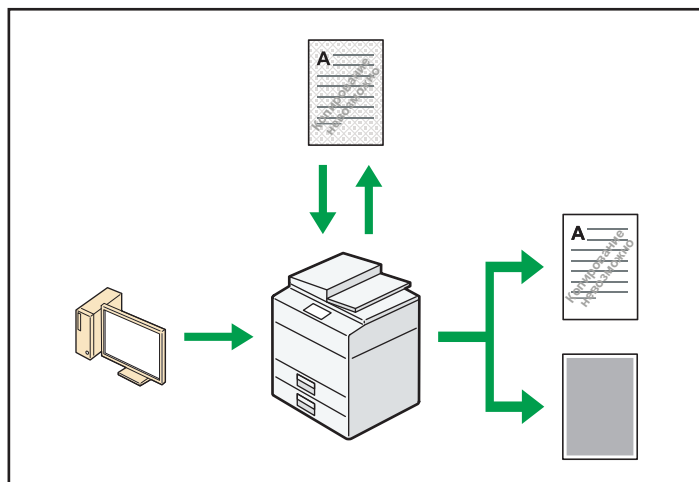

Во избежание несанкционированного копирования можно вместе с документами распечатывать встроенные шаблоны.



RU C-J0613

- Используя параметры драйвера принтера, в распечатываемый документ можно внедрить специальный шаблон. Если документ копируется на аппарат при помощи модуля Защита данных при копировании (the Copy Data Security), то защищенные страницы будут копироваться сплошным серым цветом. С помощью этого можно уменьшить риск копирования конфиденциальной информации. Защищенные факсимильные сообщения затемяются перед их передачей или сохранением. Если документ, защищенный от несанкционированного копирования, копируется на аппарате, на котором установлен модуль защиты данных от несанкционированного копирования, то аппарат подает звуковой сигнал, уведомляя о том, что была попытка несанкционированного копирования.
Если документ копируется на аппарате, на котором не установлен модуль защиты данных от несанкционированного копирования, скрытый текст печатается на копии, указывая на несанкционированное копирование.
- С помощью драйвера принтера вы можете вставить текст в печатаемый документ для предотвращения несанкционированного копирования. Если документ копируется, сканируется или сохраняется на сервере документов с помощью копира или МФУ, то вставленный текст печатается на копии, указывая на несанкционированное копирование.

Ссылки

- См. руководство "Печать" .
- Для получения подробной информации см. справку к драйверу принтера и руководство по безопасности .

2. Начало работы

В этом разделе описывается начало работы с данным устройством.

Перечень названий и функций компонентов

2

Описание компонентов  Регион **A** (главным образом страны Европы и Азии)

ВНИМАНИЕ

- Не закрывайте вентиляционные отверстия устройства. Это может привести к риску возникновения пожара в результате перегрева внутренних компонентов устройства.

Вид спереди и слева

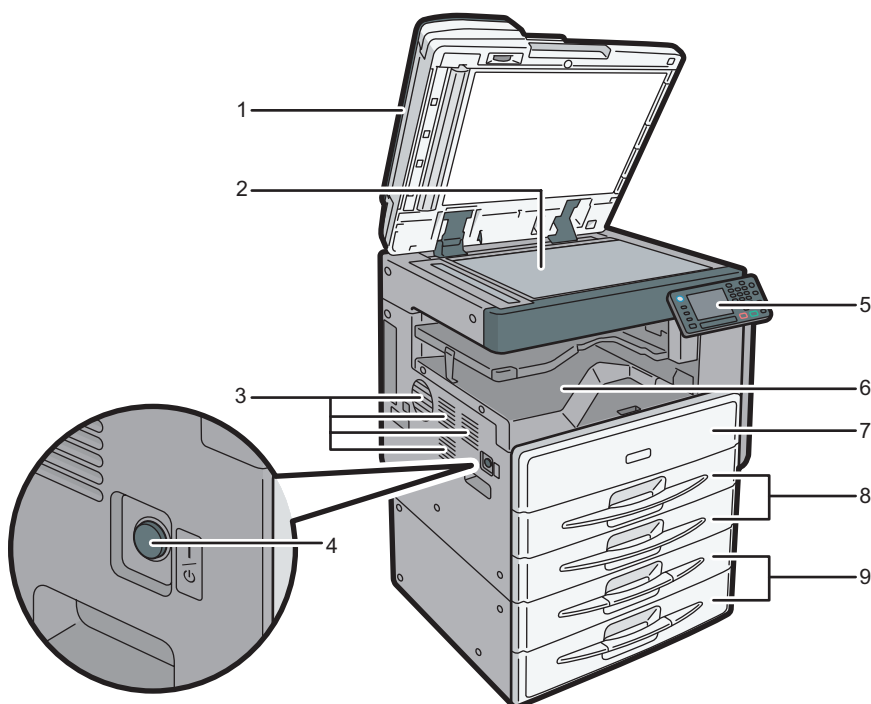

CSL002

1. Крышка стекла экспонирования или АПД

(На рисунке показано устройство автоматической подачи документов).

Опустите крышку стекла экспонирования или АПД на оригиналы, помещенные на стекло экспонирования.

При загрузке стопки оригиналов в АПД, документы будут автоматически подаваться один за одним.

2. Стекло экспонирования

Сюда помещаются оригиналы лицевой стороной вниз.

3. Вентиляционные отверстия

Предотвращают перегрев устройства.

4. Основной переключатель питания

Чтобы использовать аппарат, необходимо включить главный переключатель. Если он выключен, включите выключатель.

5. Панель управления

См. стр. 35 "Описание названий и функций элементов панели управления аппарата".

6. Внутренний лоток 1

Сюда выводятся копии, напечатанные документы и факсимильные сообщения.

7. Передняя крышка

Откройте для доступа к внутренней части устройства.

8. Лотки для бумаги

Место для загрузки бумаги.

Модель типа 1 оснащается одним лотком для бумаги.

9. Нижние лотки для бумаги

Место для загрузки бумаги.

Для получения сведений см. стр. 33 "Описание функций опций аппарата".

Вид спереди и справа

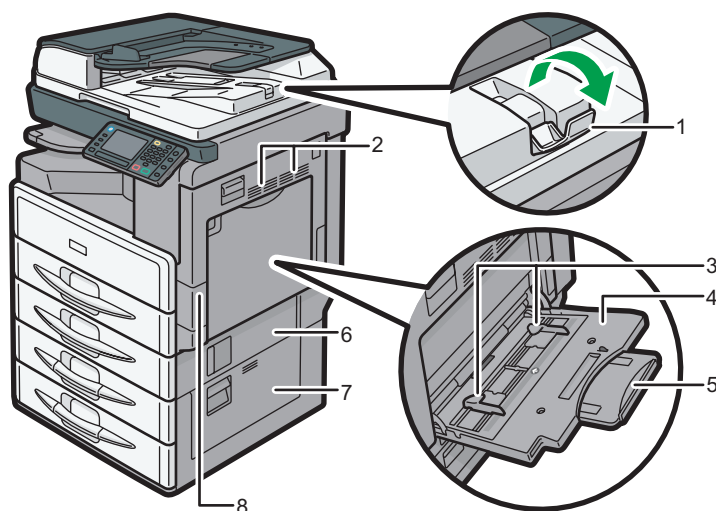

CSL003

1. Удлинитель

Воспользуйтесь удлинителем для поддержки листов большого размера.

2. Вентиляционные отверстия

Предотвращают перегрев устройства.

3. Направляющие для бумаги

При укладке бумаги в обходной лоток выровняйте направляющие по листам бумаги.

4. Обходной лоток

Используется для копирования или печати на плотной бумаге, прозрачных пленках, конвертах и бумаге для этикеток (наклеек).

5. Удлинитель

Вытяните данный удлинитель при загрузке бумаги формата A4□, 8¹/₂ × 11□ или большего размера в обходной лоток.

6. Нижняя правая крышка

Откройте эту крышку при замятии бумаги.

7. Правая крышка нижнего лотка для бумаги

Откройте эту крышку при замятии бумаги.

8. Правая крышка

Откройте эту крышку для удаления замятой бумаги из лотка для бумаги.

Описание компонентов  Регион Б (главным образом страны Северной Америки)

 ВНИМАНИЕ

- Не закрывайте вентиляционные отверстия устройства. Это может привести к риску возникновения пожара в результате перегрева внутренних компонентов устройства.

Вид спереди и слева

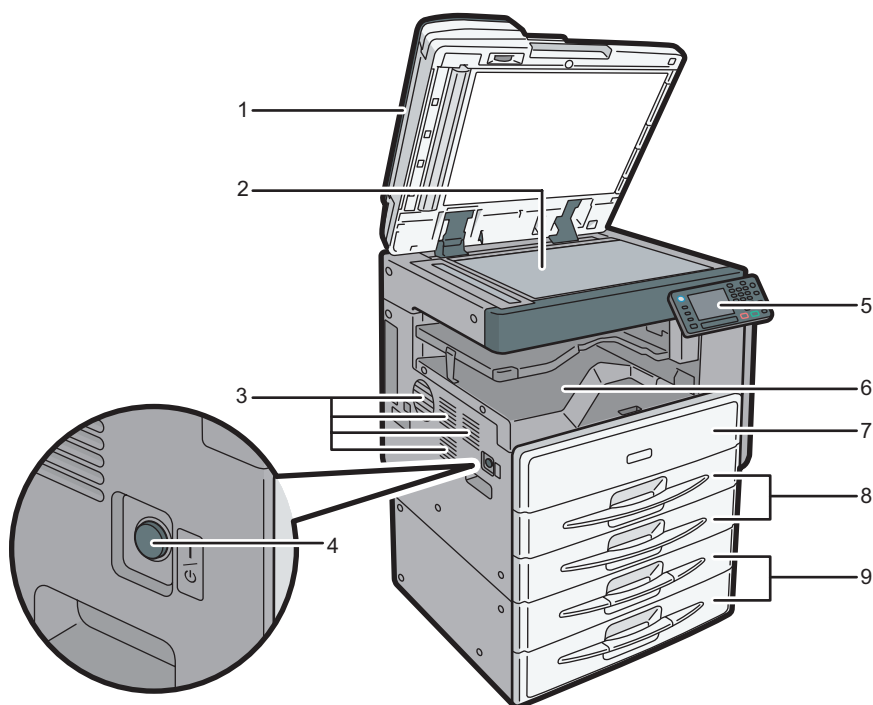

CSL002

1. АПД

Опустите устройство АПД на оригиналы, помещенные на стекло экспонирования.

При загрузке стопки оригиналов в АПД, документы будут автоматически подаваться один за одним.

2. Стекло экспонирования

Здесь помещаются оригиналы лицевой стороной вниз.

3. Вентиляционные отверстия

Предотвращают перегрев устройства.

4. Основной переключатель питания

Чтобы использовать аппарат, необходимо включить главный переключатель. Если он выключен, включите выключатель.

5. Панель управления

См. стр. 35 "Описание названий и функций элементов панели управления аппарата".

6. Внутренний лоток 1

Здесь выводятся копии, напечатанные документы и факсимильные сообщения.

7. Передняя крышка

Откройте для доступа к внутренней части устройства.

8. Лотки для бумаги

Место для загрузки бумаги.

9. Нижние лотки для бумаги

Место для загрузки бумаги.

Для получения сведений см. стр. 33 "Описание функций опций аппарата".

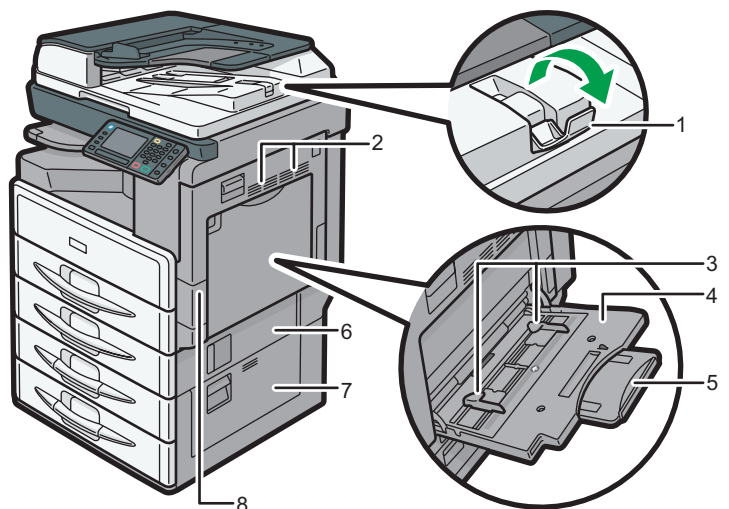
Вид спереди и справа

CSL003

1. Удлинитель

Воспользуйтесь удлинителем для поддержки листов большого размера.

2. Вентиляционные отверстия

Предотвращают перегрев устройства.

3. Направляющие для бумаги

При укладке бумаги в обходной лоток выровняйте направляющие по листам бумаги.

4. Обходной лоток

Используется для копирования или печати на плотной бумаге, прозрачных пленках, конвертах и бумаге для этикеток (наклеек).

5. Удлинитель

Вытяните данный удлинитель при загрузке бумаги формата A4, 8 1/2 × 11 или большего размера в обходной лоток.

6. Нижняя правая крышка

Откройте эту крышку при замятии бумаги.

7. Правая крышка нижнего лотка для бумаги

Откройте эту крышку при замятии бумаги.

8. Правая крышка

Откройте эту крышку для удаления замятой бумаги из лотка для бумаги.

Описание функций опций аппарата

Описание функций внешних опций аппарата  Регион **A** (главным образом Европа и Азия)

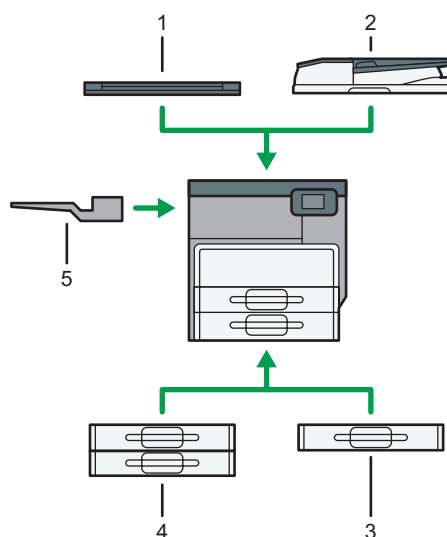

CSL004

1. Крышка стекла экспонирования

Опустите крышку на оригиналы.

2. АД

Сюда загружается стопка оригиналов. Они будут подаваться автоматически.

3. Нижний лоток для бумаги

Поддерживает до 500 листов бумаги.

4. Нижние лотки для бумаги

Состоит из двух лотков. Поддерживает до 1000 листов бумаги. Каждый из лотков для бумаги поддерживает до 500 листов.

5. Внутренний лоток 2

При выборе этого лотка в качестве выходного копии, распечатанные документы или факсимильные сообщения выводятся в него лицевой стороной вниз.

Описание функций внешних опций аппарата Регион Б (главным образом Северная Америка)

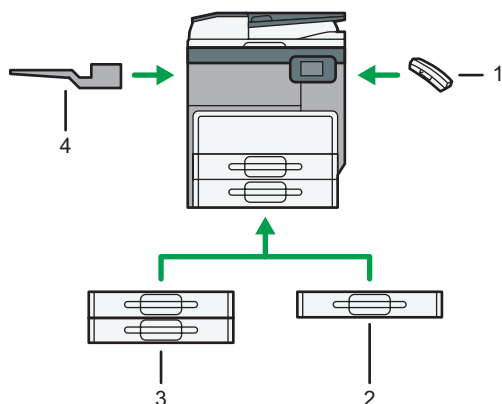

CSL005

1. Трубка

Используется в качестве приемника в случае установки блока факсимильной связи.

Позволяет пользоваться функциями набора номера без снятия трубки и ручного набора. Позволяет также использовать аппарат в качестве телефона.

2. Нижний лоток для бумаги

Поддерживает до 500 листов бумаги.

3. Нижние лотки для бумаги

Состоит из двух лотков. Поддерживает до 1000 листов бумаги. Каждый из лотков для бумаги поддерживает до 500 листов.

4. Внутренний лоток 2

При выборе этого лотка в качестве выходного копии, распечатанные документы или факсимильные сообщения выводятся в него лицевой стороной вниз.

Описание названий и функций элементов панели управления аппарата

На этом рисунке показана панель управления устройства со всем установленным опциям.

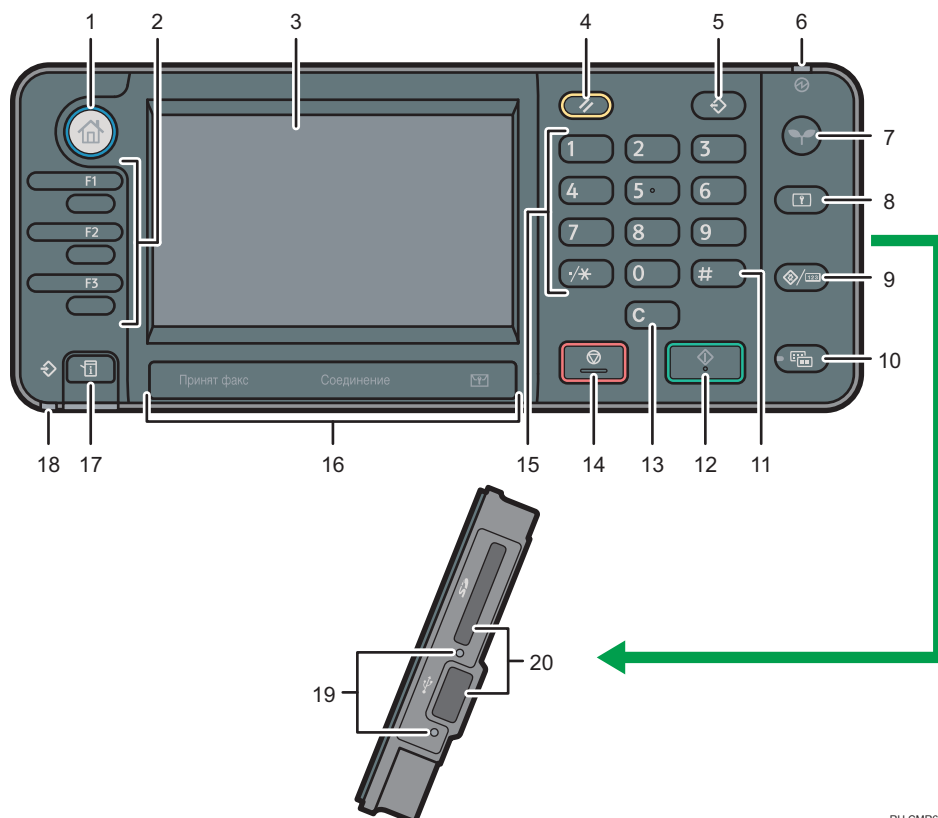

2

1. Кнопка [Начальный экран]

Нажмите для отображения окна [Начальный экран]. Для получения сведений см. стр. 39 "Как пользоваться экраном [Начальный экран]".

2. Функциональные клавиши

Настроек по умолчанию у функциональных клавиш нет. Пользователь может назначить часто используемые функции, программы и веб-страницы. Для получения подробных сведений см. "Начало работы" .

3. Дисплей



Используется для отображения клавиш для каждой функции, рабочего состояния или сообщений. См. руководство "Начало работы" .

4. Кнопка [Сброс]

Служит для сброса текущих параметров.

RU CMR606

5. Клавиша [Программа] (режим копира, сервера документов, факса и сканера)

- Нажмите для регистрации часто используемых настроек или для вызова зарегистрированных настроек.
См. руководство "Необходимые функции" .
- Используется для программирования значений по умолчанию для первоначального отображения при очистке, сбросе режимов или сразу после включения главного выключателя питания.
См. руководство "Необходимые функции" .

6. Индикатор основного питания

Индикатор основного питания светится при включении основного выключателя питания.



7. Клавиша [Энергосбережение]

Используется для переключения в спящий режим и обратно. См. руководство "Начало работы" . В спящем режиме клавиша [Энергосбережение] медленно мигает.

8. Клавиша [Вход в систему/Выход из системы]

Нажмите для входа в систему или выхода из нее.

9. Клавиша [Инструменты пользователя/Счетчик]

- Инструменты пользователя
Служит для изменения заданных по умолчанию параметров в соответствии с требованиями пользователя. См. руководство "Подсоединение аппарата/Настройки системы" .
- Счетчик
Служит для проверки или распечатки показаний счетчика. См. руководство "Техническое обслуживание и характеристики" .

Предусмотрена возможность выяснить, где можно заказать дополнительные расходные материалы, а также телефоны, по которым нужно звонить в случае возникновения неисправностей. Эти данные можно также распечатать. См. руководство "Техническое обслуживание и характеристики" .

10. Клавиша [Упрощенный экран]

Нажмите для переключения на упрощенный экран. См. руководство "Начало работы" .

11. Клавиша [#] (Клавиша "Ввод")

Используется для подтверждения введенных значений или выбранных элементов.

12. Клавиша [Пуск]

Используется для запуска процесса копирования, печати, сканирования или отправки.

13. Клавиша [Сброс]

Нажмите для удаления введенного числа.



14. Клавиша [Стоп]

Нажмите для прекращения выполнения текущего задания, такого как копирование, сканирование, факсимильная связь или печать.

15. Цифровые клавиши

Используется для ввода числа копий, факсимильных номеров и данных для выбранной функции.

16. Индикаторы принятого факса, соединения и конфиденциального файла

- Индикатор принятого факса
Постоянно светится в процессе приема и сохранения данных в памяти факса (кроме данных персональной ячейки или файла блокировки памяти).
См. руководство "Факс" .
- Индикатор соединения
Во время передачи и приема данных светится постоянно.
- Индикатор "Конфиденциальный файл"
Постоянно светится в процессе приема данных персонального ящика.
Мигает в процессе приема файла блокировки памяти.
См. "Факс" .

17. Клавиша [Проверить статус]

Нажмите, чтобы проверить статус системы аппарата, рабочий статус каждой функции и текущие задания. Можно также отобразить историю выполнения заданий и информацию по обслуживанию аппарата.

18. Индикатор поступления данных (режим принтера и факсимильной связи)

Мигает при получении заданий на печать или документов по ЛВС-факсу от компьютера. См. "Факс"  и "Принтер" .

19. Индикатор доступа внешнего носителя

Загорается при подсоединении к аппарату запоминающего устройства.

20. Разъемы для носителей

Используйте для работы с SD картами или USB-устройствами флэш-памяти.

Изменение языка дисплея

Можно изменить язык, используемый при отображении информации на дисплее. Значение по умолчанию: Английский.

2

1. Нажмите клавишу [Инструменты пользователя/Счетчик].

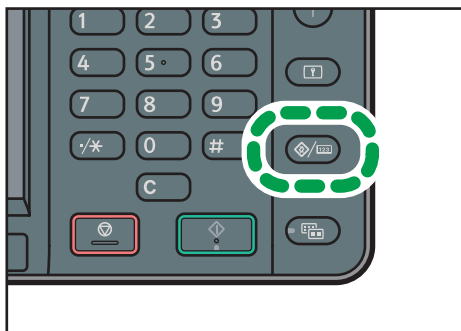

CMR633

2. Нажмите [▼].
3. Нажимайте клавишу языка до появления требуемого языка дисплея.
4. Нажмите клавишу [Инструменты пользователя/Счетчик].

Как пользоваться экраном [Начальный экран]

В окне [Начальный экран] отображаются значки всех функций.

В окно [Начальный экран] можно добавлять ярлыки часто используемых программ или веб-страниц. Добавленные ярлыки отображаются в [Начальный экран]. Для вызова программ или веб-страниц достаточно нажать на соответствующий ярлык.

Чтобы открыть [Начальный экран], нажмите клавишу [Начал].

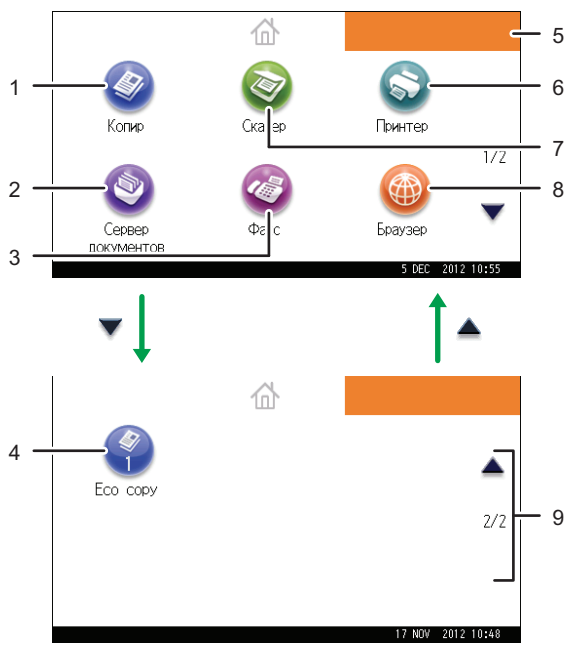

RU CSL014

1. [Копир]

Нажмите для создания копий.

Для получения подробных сведений об использовании функции копирования см. руководство "Копир/Сервер документов".

2. [Сервер Докум.]

Нажмите для сохранения или печати документов на жестком диске аппарата.

Для получения подробных сведений об использовании функции копирования Сервер документов см. руководство "Копир/Сервер документов".

3. [Факс]

Нажмите для отправки или приема факса.

Для получения подробных сведений об использовании функции факса см. "Факс".

4. Краткий путь к функции

Краткий путь к программам и веб-страницам можно добавлять в окно [Начальный экран]. Для получения подробной информации о регистрации иконок см. стр. 40 "Добавление значков в экран [Начальный экран]". Номер программы отображается в нижней части ярлыка.

5. Изображение на начальном экране

В окне [Начальный экран] можно отображать рисунок, например, логотип компании. Для получения сведений об изменении изображения см. руководство "Необходимые функции" .

6. [Принтер]

Нажмите, чтобы выполнить настройки аппарата для его использования в качестве принтера.

Для получения подробных сведений о настройке функции принтера см. руководство "Печать" .

7. [Сканер]

Нажмите для сканирования оригиналов и сохранения изображений в виде файлов.

Для получения подробных сведений об использовании функции сканера см. руководство "Сканирование" .

8. [Браузер]

Нажмите для отображения веб-страниц.

Для получения подробных сведений о пользовании функцией браузера устройств см. документ "Необходимые функции" .

9. Клавиши ▲/▼

Нажмите для смены страниц, если значки не умещаются на одной странице.





Добавление значков в экран [Начальный экран]

Существует возможность добавления ярлыков программ, сохраненных в режимах копира, факса или сканера, а также веб-страниц, зарегистрированных в папке Избранное с помощью функции браузера.

Можно также просматривать значки функций и встроенного ПО, удаленных из окна [Начальный экран].

Примечание

- Ярлыки программ, сохраненных в режиме сервера документов, нельзя зарегистрировать на экране [Начальный экран].
- На стандартном экране возможно отображение названий ярлыков, состоящих не более чем из 32 символов. Если название ярлыка состоит более чем из 32 символов, вместо 32-го символа отображается многоточие ("..."). На упрощенном экране отображается не более 30 символов. Если название ярлыка состоит более чем из 30 символов, вместо 30-го символа отображается многоточие ("...").
- Для получения сведений о составлении программ см. стр. 45 "Регистрация функций в программе".

- Для получения дополнительных сведений о процедуре регистрации веб-страниц в папке Избранное см. руководство "Необходимые функции" .
- Ярлыки веб-страниц, зарегистрированных в папке Избранное пользователя, нельзя зарегистрировать в окне [Начальный экран]. Чтобы зарегистрировать ярлык, зарегистрируйте веб-страницы в папку Общее избранное. Для получения дополнительных сведений о папке Избранное см. руководство "Необходимые функции" .
- Для получения дополнительных сведений о процедуре регистрации ярлыка с помощью экрана [Программа] см. руководство "Необходимые функции" .
- Можно зарегистрировать до 72 функций и ярлыков. Если достигнут предел, удалите неиспользуемые значки. Для получения дополнительных сведений см. руководство "Необходимые функции" .
- Расположение значков можно менять. Для получения подробных данных см. руководство "Необходимые функции" .

Добавление значков в экран [Начальный экран] с помощью Web Image Monitor

1. Запустите Web Image Monitor.

Для получения подробных сведений см. руководство "Подсоединение аппарата/Настройки системы" .

2. Войдите в Web Image Monitor как администратор.

Для получения подробных сведений см. документ "Руководство по безопасности" .

3. Наведите курсор на [Управление устройством] и нажмите [Управление начальным экраном устройства].

4. Нажмите [Редактировать значки].

5. Укажите на значок [+Можно добавить значок.] положения, которое необходимо добавить, затем нажмите [+Добавить].

6. Выберите функцию или ярлык, который необходимо добавить.

7. Нажмите кнопку [OK] четыре раза.

Добавление значков в экран [Начальный экран] с помощью Инстр.польз.

В следующей процедуре показано, как зарегистрировать ярлык для программы копира в окне [Начальный экран].

1. Зарегистрируйте программу.

2. Нажмите клавишу [Инструменты пользователя/Счетчик].

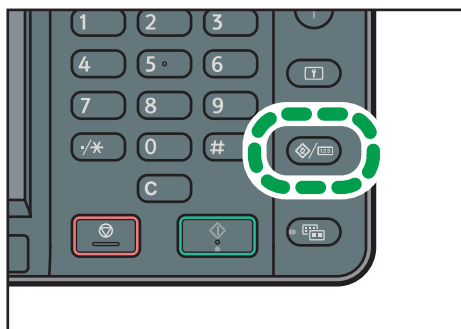

CMR633

3. Нажмите [Редактировать нач.экран].

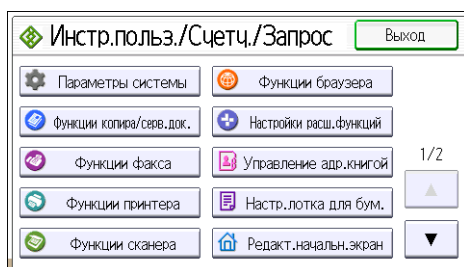

4. Нажмите [Добавить значок].

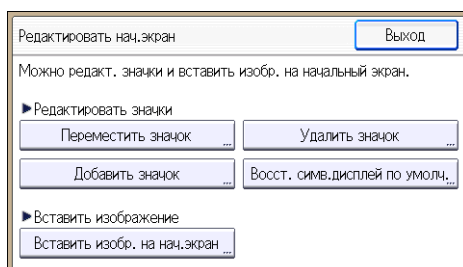

5. Нажмите клавишу [Выбрать значок для добавления].

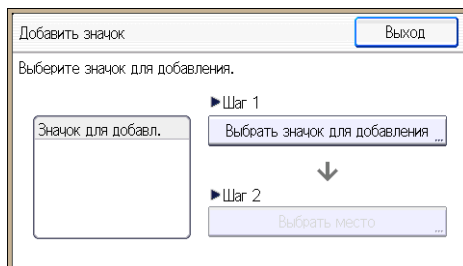

6. Нажмите кнопку [Программа].

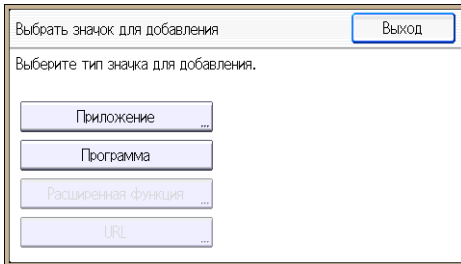

7. Нажмите кнопку [Программа копира].

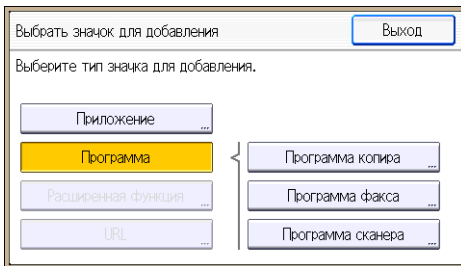

8. Выберите программу, которую требуется добавить.

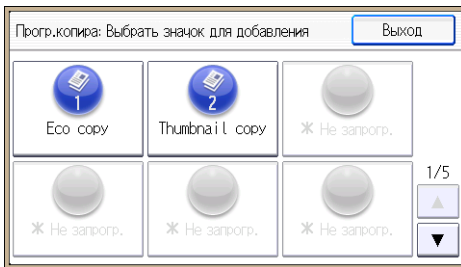

9. Нажмите [Выбрать место].

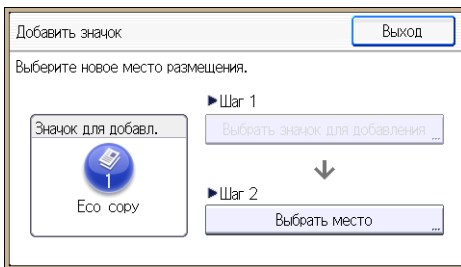

10. Укажите позицию, в которой отображается [Пустой].

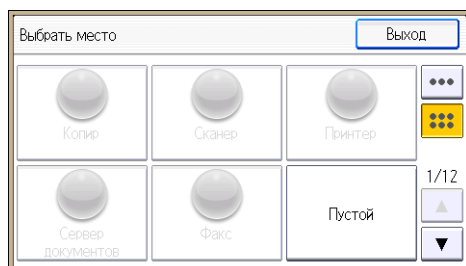

11. Нажмите [Выход].

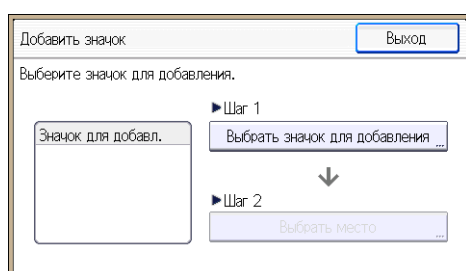

12. Нажмите клавишу [Инструменты пользователя/Счетчик].

Примечание

- Нажмите значок [⋮] в правом верхнем углу экрана [Выбрать место], чтобы проверить положение на упрощенном экране.

Регистрация функций в программе

Количество программ, которые можно зарегистрировать, зависит от функций.

- Копир: 25 программ
- Сервер документов: 25 программ
- Факс: 100 программ
- Сканер: 25 программ

Для программ можно установить следующие настройки:

Копир:

Плотность, лоток для бумаги, Ориг. (Настройки для оригиналов), Авто ум./Ув., Ум./Ув. (Уменьшить/Увеличить), Другие функции (Другие функции) (кроме Имя польз., Имя файла и Пароль в Сохранить файл), кол-во копий

Сервер документов (на начальном экране печати документа):

2 стор.: Верх к Верху, 2 стор.: Верх к Низу, Другие функции (Другие функции), количество напечатанных листов

Факс:

Тип передачи, передача из памяти/непосредственная передача, Выберите адресата из адресной книги. (кроме адресатов папки), Ручн.ввод, Отч. о сост. пр., Настройки отправки (кроме Имя пользователя, Тема и Имя пользователя, Имя файла и Пароль в Сохранить файл)

Сканер:

Оригинал, Настройки отправки (кроме Устан.безопас. в Тип файла, Имя файла, Имя отправителя и Имя пользователя, Имя файла и Пароль в Сохранить файл)

В данном разделе поясняется, как регистрировать функции в программе на примере функции копира.

1. Нажмите кнопку [Начальный экран] в верхней левой части панели управления, затем нажмите значок [Копир] в окне [Начальный экран].

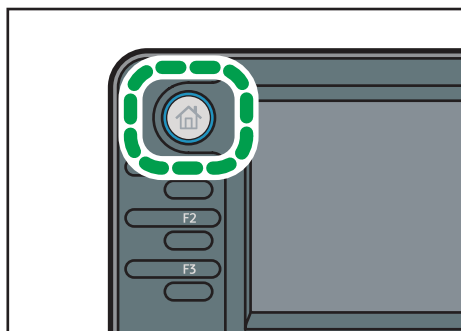

CMR612

2. Настройте параметры копирования, чтобы активизировались все функции для сохранения в программе.
3. Нажмите клавишу [Программа].



СМТ001

4. Нажмите кнопку [Прогр.].
5. Нажмите номер программы, которую следует зарегистрировать.

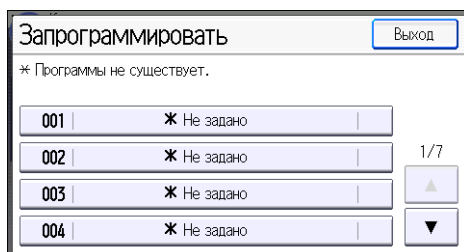



6. Введите имя программы.
7. Нажмите [ОК].
8. Нажмите [Выход] дважды.

↓ Примечание

- Количество знаков для ввода имени программы зависит от функции:
 - Копир: 34 знака
 - Сервер документов: 34 знака
 - Факс: 20 знаков
 - Сканер: 34 знака
- При регистрации программы, указанной как программа по умолчанию, ее параметры становятся настройками по умолчанию и отображаются без нажатия клавиши [Программа] после сброса или отмены режимов или включения аппарата. См. руководство "Необходимые функции" .
- Если указанный в программе лоток для бумаги пуст, но имеются другие лотки с бумагой такого размера, то первым будет выбран приоритетный лоток, указанный в опции [Приор.лот.для бум.: копир] или [Приоритет лтк для бумаги: Факс] на вкладке [Парам.лот.для

бум.] будет выбран первым. Для получения подробных сведений см. руководство "Подсоединение аппарата/Настройки системы" .

- При выключении питания или нажатии на кнопку [Перезапуск] программы не удаляются, если программа не удалена или не перезаписана.
- Номера программ с уже заданными настройками отмечены значком .
- Программы можно регистрировать в окне [Начальный экран] и без труда вызывать из памяти. Для получения подробных данных см. руководство "Необходимые функции"  стр. 40 "Добавление значков в экран [Начальный экран]". Ярлыки программ, сохраненных в режиме сервера документов, нельзя зарегистрировать на экране [Начальный экран].

Пример программ

Режим копира

Название программы	Описание программы	Эффект
Экономичное копирование (Eco сору)	Выберите [Обд.2стор.] в области [Объединение] окна [Другие функции].	Таким образом вы сэкономите бумагу и тонер.
Копия унифицированного формата	Задайте значение [Смеш. размеры] для параметра [Ориг.] и выберите [Авто ум./Ув.] в начальном окне.	Можно печатать копии различных форматов на бумаге одного формата: это упрощает обращение с копиями.
Уменьшенная копия (Thumbnail сору)	Выберите [Обд.1стор.] в области [Объединение] окна [Другие функции].	Можно печатать до четырех страниц на одной стороне листа, что позволяет экономить бумагу.

Режим сканера

Название программы	Описание программы	Эффект
Упрощенное сканирование документов с сохранением в формате PDF	В [Настройки отправки] выберите [Плнцв.] в [Тип оригинала] и выберите [PDF] в [Тип файла].	Можно эффективно сканировать документы.

Название программы	Описание программы	Эффект
Сканирование файлов PDF с высокой степенью сжатия	В разделе [Настройки отправки] выберите [Плнцв.] в [Тип оригинала] и [PDF выс. сжатия] в [Тип файла].	Можно уменьшать объем файлов с отсканированными документами для упрощения их отправки и хранения.
Сканирование с долговременным хранением	Выберите [PDF/A] в [Тип файла] в меню [Настройки отправки].	Легко оцифровывайте документы в формат "PDF/A", пригодный для длительного хранения.
Сканирование унифицированного формата	В меню [Настройки отправки] в разделе [Размер сканирования] выберите [Смеш. размеры] и укажите формат бумаги в [Уменьшить/Увеличить].	Можно пропустить эту процедуру, чтобы унифицировать формат при печати данных сканирования.
Сканирование с цифровой подписью	В разделе [Настройки отправки] укажите [PDF], [PDF выс. сжатия] или [PDF/A] в группе [Тип файла]; кроме того, укажите [Цифровая подпись].	На важные документы (например, договоры) можно добавить цифровую подпись: это позволяет обнаружить подделку.
Сканирование с делением файла	Укажите [Делить] в меню [Настройки отправки].	Можно отсканировать многостраничный оригинал с сохранением данных в одном файле, разделив его на группы с указанным количеством страниц.
Сканирование с высоким разрешением	Установите сканирование с сохранением данных в формате TIFF. Также укажите более высокое разрешение в [Разрешение] в меню [Настройки отправки].	Отсканированные документы будут повторять мельчайшие подробности оригиналов (хотя объем данных при этом будет очень велик).
Пакетное сканирование документов	Выберите [Пакет] в меню [Настройки отправки].	Можно отсканировать большое количество оригиналов и отправить отсканированные копии.

Режим факса

Название программы	Описание программы	Эффект
Уведомление о результатах передачи (факс)	Выберите [Предпросмотр] и укажите [Рез.передачи эл.п.] в меню [Настройки отправки].	Можно проверить правильность настройки передачи до и после отправки сообщения.
Передача факсимильного сообщения в указанное время	Укажите [Послать позже] в меню [Настройки отправки].	Можно настроить отправку факсимильного сообщения в указанное время.
Передача факсимильных сообщений по подразделениям	Укажите [Печ.заг.факса] в [Настройка параметров] в меню [Настройки отправки].	Эта настройка используется, если получатель указывает адресатов для перенаправления сообщений отправителями.

↓ Примечание

- При некоторых вариантах комплектации определенные функции зарегистрировать невозможно. Для получения подробных сведений см. руководство "Начало работы" .
- Названия программ, приведенные выше, даны только в качестве примеров. В зависимости от своих потребностей можно присвоить программе любое название.
- В некоторых случаях (в зависимости от особенностей бизнеса и сканируемых документов) регистрировать программы не рекомендуется.

Включение/выключение питания

Главный выключатель питания расположен на левой стороне аппарата. Если этот переключатель включен, включается основное питание и загорается индикатор основного питания на правой стороне панели управления. Если этот переключатель выключен, выключается основное питание и гаснет индикатор основного питания на правой стороне панели управления. После этого отключается электропитание аппарата. При установленном модуле факса, выключение питания может привести к потере хранящихся в памяти файлов факсов. Используйте этот выключатель только в случае необходимости.

Включение основного питания

★ Важно

- Не выключайте основной выключатель питания сразу после его включения. Это может привести к повреждению жесткого диска или памяти и стать причиной неполадок.

1. Убедитесь, что вилка кабеля питания надежно вставлена в розетку сети электропитания.

2. Нажмите основной переключатель питания.

Загорается индикатор основного питания.

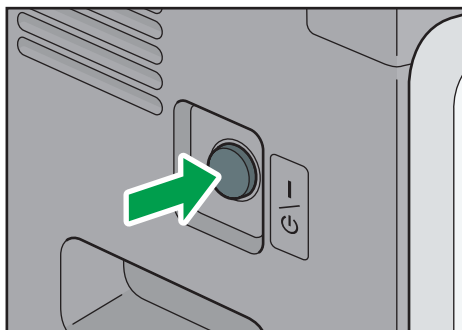

CSL010

Выключение основного питания

⚠ ВНИМАНИЕ

- При отсоединении сетевого кабеля от настенной розетки тяните только за вилку, а не за кабель. В противном случае можно повредить кабель. Использование поврежденных сетевых кабелей может привести к возгоранию или поражению электрическим током.

★ Важно

- После выключения питания устройства подождите, как минимум, несколько секунд перед его повторным включением. Если появится сообщение "Turn main Power Switch Off", выключите переключатель питания, затем дождитесь выключения индикатора питания. После затухания индикатора питания подождите 10 секунд или более, затем включите питание снова. Никогда не включайте питание сразу же после его выключения.
 - Перед тем, как отсоединить вилку кабеля электропитания, выключите основной переключатель питания и убедитесь, что индикатор основного питания выключен. В противном случае можно повредить жесткий диск или память, что приведет к неисправности устройства.
 - Не отключайте питание во время работы устройства. Это может привести к повреждению жесткого диска или памяти и стать причиной неполадок.
 - Не удерживайте переключатель основного питания при выключении основного питания. В этом случае питание аппарата выключается принудительно, что может повредить жесткий диск или память и вызвать сбой в работе аппарата.
1. Нажмите основной переключатель питания.
Индикатор основного питания гаснет.

Когда отображается экран аутентификации

Если включена Базовая аутентификация, Аутентификация Windows, LDAP Аутентификация или Аутентификация сервера интеграции на дисплее появляется экран аутентификации. Пользование устройством возможно только после ввода собственных значений параметров Имя польз.логина и Пароль логина. Если активна Аутентификация кодов пользователей, вы не можете использовать устройство до тех пор, пока не введете Код пользователя.

Если вы можете пользоваться устройством, это значит, что вы находитесь в системе устройства. Когда вы выходите из состояния эксплуатации, это значит, что вы вышли из системы. После выполнения входа не забывайте выполнять выход для предотвращения несанкционированного использования устройства.

★ Важно

- Попросите администратора присвоить Имя польз.логина, Пароль логина и Код пользователя. Для получения подробных сведений об аутентификации пользователей см. документ "Руководство по безопасности" .
- Код пользователя для ввода в Аутентификация кодов пользователей является числовым значением, зарегистрированным в Адрес.книге как "Код пользователя".

Аутентификация кода пользователя с помощью панели управления

В данном разделе поясняется процедура входа в систему устройства с помощью панели управления в режиме Аутентификации кодов пользователя.

При включенном режиме Аутентификации кодов пользователей появляется экран с запросом параметра Код пользователя.

1. Введите Код пользователя (до восьми цифр) и нажмите клавишу [OK].

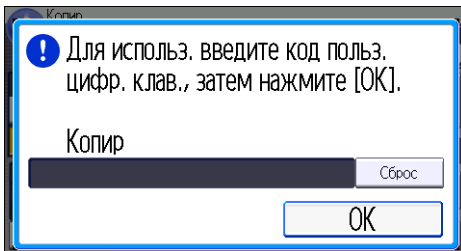

Вход в систему с помощью панели управления

В данном разделе приведена информация о процедуре входа в систему устройства при включенном режиме Базовая аутентификация, Аутентификации Windows, Аутентификации LDAP или Аутентификации сервера интеграции.

1. Нажмите [Логин].

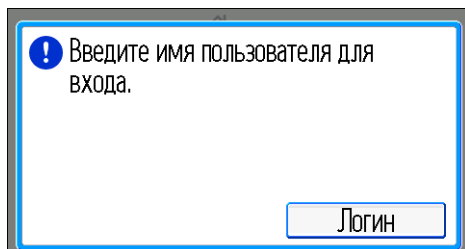

2. Введите Имя польз.логина и нажмите кнопку [OK].

3. Введите Пароль логина и нажмите клавишу [OK].

После успешной аутентификации появляется экран с используемыми вами функциями.

Выход из системы с помощью панели управления

В данном разделе приведена информация о процедуре выхода из системы устройства при включенном режиме Базовой аутентификации, Аутентификации Windows, Аутентификации LDAP или Аутентификации сервера интеграции.

★ Важно

- Для предотвращения несанкционированного использования устройства всегда выходите из системы после завершения выполнения заданий.

1. Нажмите клавишу [Вход/Выход из системы].



CMR636

2. Нажмите [Да].

Размещение оригиналов

Размещение оригиналов на стекле экспонирования  Регион **A** (в основном Европа и Азия)

2

ВНИМАНИЕ

- При опускании АПД не касайтесь креплений и стекла экспонирования. Несоблюдение этого может привести к травме вследствие защемления кистей рук или пальцев.

Важно

- Не пытайтесь поднять АПД с применением силы. В противном случае крышка устройства АПД может открыться или сломаться.
1. **Поднимите АПД или крышку стекла экспонирования.**
Приподнимайте АПД или крышку стекла экспонирования не менее чем на 30 градусов. В противном случае размер оригинала может быть определен неправильно.
 2. **Установите оригинал на стекло экспонирования лицевой стороной вниз. Размещайте оригинал впрыток к левому дальнему углу.**
Начните с первой сканируемой страницы.

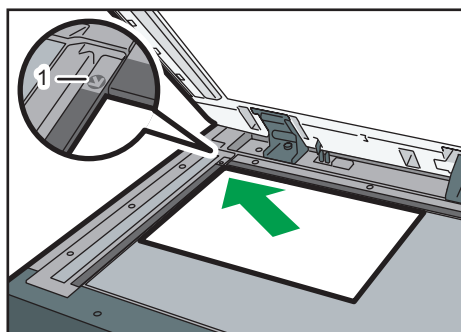

CSN001

1. **Метка расположения**

3. **Опустите АПД или крышку стекла экспонирования.**

Размещение оригиналов на стекле экспонирования Регион Б (в основном страны Северной Америки)

ВНИМАНИЕ

- При опускании АПД не касайтесь креплений и стекла экспонирования. Несоблюдение этого может привести к травме вследствие защемления кистей рук или пальцев.

Важно

- Не пытайтесь поднять АПД с применением силы. В противном случае крышка устройства АПД может открыться или сломаться.

1. Поднимите АПД.

Угол поднятого АПД должен составлять не менее 30 градусов. В противном случае размер оригинала может быть определен неправильно.

2. Установите оригинал на стекло экспонирования лицевой стороной вниз. Размещайте оригинал впрытик к левому дальнему углу.

Начните с первой сканируемой страницы.

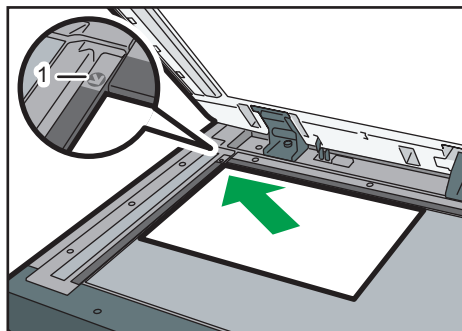

CSN001

1. Метка расположения

3. Опустите АПД.

Размещение оригиналов в автоматическом податчике документов

Не допускайте блокирования датчика или неаккуратной загрузки оригиналов. В противном случае формат сканируемого изображения может быть определен неправильно, или появится сообщение об ошибке подачи бумаги. Кроме того, не оставляйте на верхней крышке оригиналы или посторонние предметы. Неправильная загрузка может привести к неисправности.

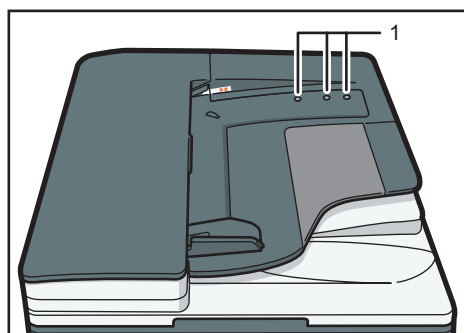

CSN003

1. Датчики

1. Настройте направляющую оригинала в соответствии с форматом оригинала.

2. Размещайте выровненные оригиналы в АПД лицевой стороной вверх.

Следите за тем, чтобы стопка оригиналов не превышала по высоте ограничительную отметку.

Первая страница должна находиться наверху.

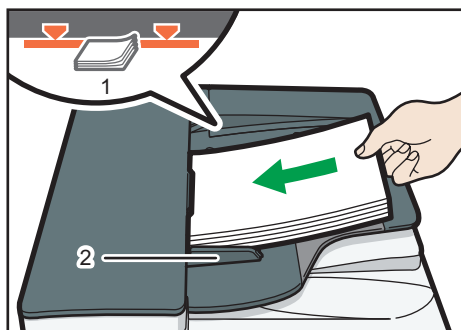

CSN004

1. Ограничитель

2. Направляющая оригинала

3. Копир

В этой главе описываются часто используемые функции и операции копитра. Для получения дополнительных сведений, не включенных в эту главу, см. документ "Копир/Сервер документов"  на компакт-диске, включенном в комплект поставки.

Основные операции

Чтобы сделать копии, положите оригиналы на стекло экспонирования или в АПД.

Размещая оригиналы на стекле экспонирования, начинайте с первой страницы. При размещении оригинала в АПД первая страница должна быть сверху.

 **Регион А** (главным образом страны Европы и Азии)

Для получения сведений относительно размещения оригинала на стекле экспонирования см. стр. 54 "Размещение оригиналов на стекле экспонирования  (в основном Европа и Азия)".

 **Регион Б** (главным образом страны Северной Америки)

Для получения сведений относительно размещения оригинала на стекле экспонирования см. стр. 55 "Размещение оригиналов на стекле экспонирования  (в основном страны Северной Америки)".

Для получения сведений относительно размещения оригинала в АПД см. стр. 55 "Размещение оригиналов в автоматическом податчике документов".

Для копирования на нестандартную бумагу, укажите тип этой бумаги в Инструм.польз. в соответствии с плотностью бумаги, которая будет использоваться. Для получения подробных сведений см. руководство "Подсоединение аппарата/Настройки системы" .

1. **Нажмите кнопку [Начальный экран] в верхней левой части панели управления, затем нажмите значок [Копир] в окне [Начальный экран].**

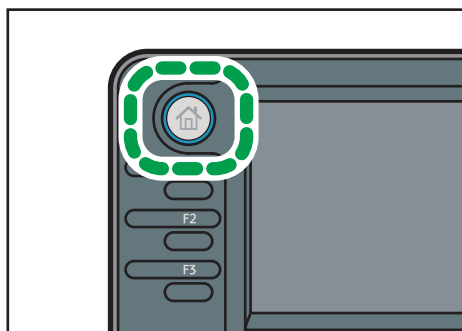

CMR612

2. **Убедитесь, что предыдущие настройки не сохранились.**
Если они сохранились, нажмите клавишу [Перезапуск].

3. Установите оригиналы.

4. Выполните требуемые настройки.

5. Введите количество копий при помощи цифровых клавиш.

Максимальное количество копий, которое можно ввести, - 999.

6. Нажмите клавишу [Пуск].

Если оригинал размещается на стекле экспонирования, нажмите клавишу [#] по окончании сканирования всех оригинальных документов. Для некоторых функций, например, для пакетного режима, может потребоваться нажатие клавиши [#] во время размещения оригиналов в АПД. Следуйте сообщениям, которые появляются на экране.

7. По завершении задания копирования нажмите клавишу [Перезапуск], чтобы произвести сброс настроек.

Уменьшение или увеличение оригиналов

В этом разделе описываются способы уменьшения или увеличения изображений с помощью установки коэффициента масштабирования или формата бумаги.

Исходная точка

Местонахождение исходной точки для функции Уменьш./увелич. зависит от метода сканирования оригиналов. Если оригинал размещается на стекле экспонирования, базовой точкой является верхний левый угол. Когда же оригинал размещен в АПД, базовой точкой будет нижний левый угол.

- Помещение оригинала на стекло экспонирования

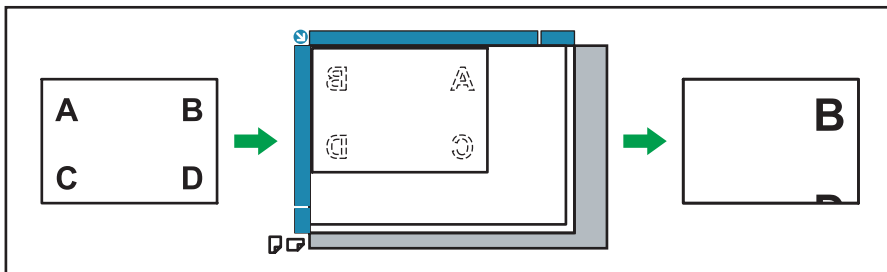

СКН005

- Помещение оригинала в АПД

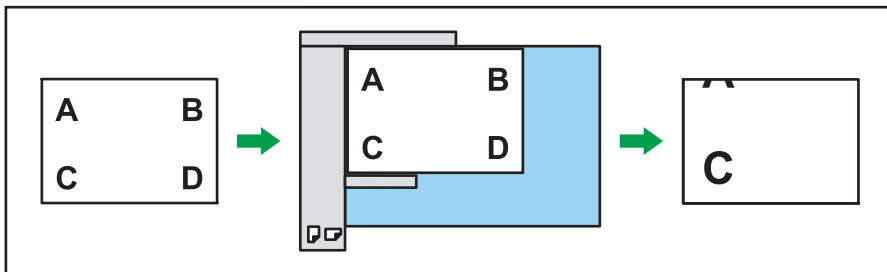

СКН006

Предустановленный коэффициент уменьшения/увеличения

Эта функция позволяет уменьшать или увеличивать изображения с помощью предустановленных коэффициентов масштабирования.

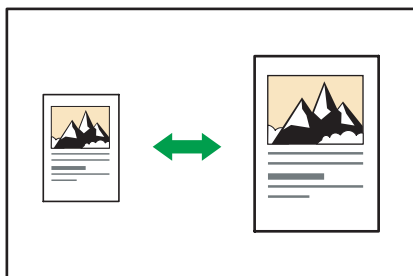

СКН004

3

1. Нажмите [Ум./Ув.]

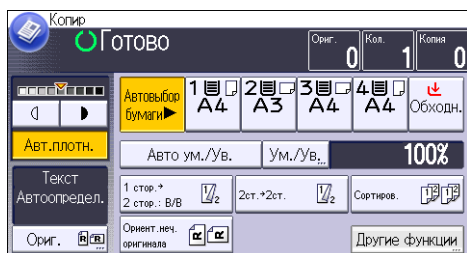

2. Выберите значение коэффициента и нажмите кнопку [OK].

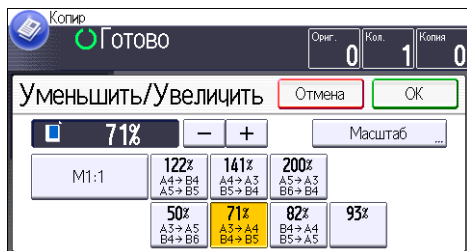

3. Разместите оригиналы и нажмите клавишу [Пуск].

Масштаб

Коэффициент масштабирования можно устанавливать с шагом в 1%.

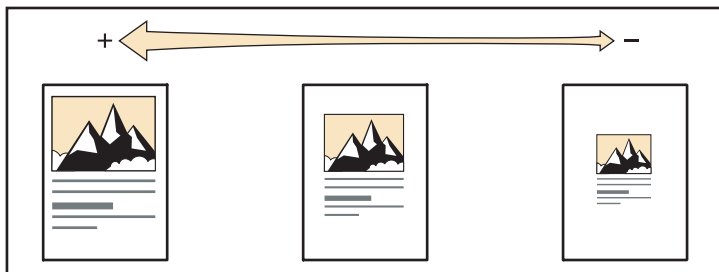

СКН007

Чтобы указать масштаб, введите коэффициент с помощью цифровых клавиш или кнопок **[+]** или **[-]**.

В этом разделе описано, как ввести коэффициент с помощью цифровых клавиш.

1. Нажмите [Ум./Ув.]

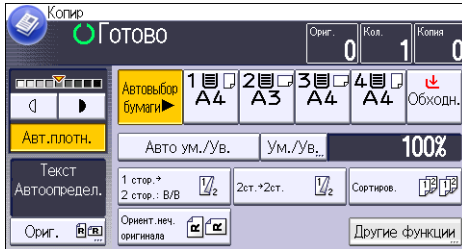

2. Нажмите [Масштаб].

3. Введите требуемый коэффициент с помощью цифровых клавиш, а затем нажмите кнопку [#].

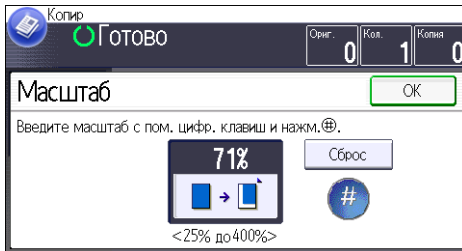

4. Дважды нажмите [ОК].

5. Разместите оригиналы и нажмите клавишу [Пуск].

Автовыбор масштаба

Аппарат автоматически распознает формат оригинала и автоматически установит коэффициент масштабирования в зависимости от выбранного формата бумаги.



CKN008

★ Важно

- С этой функцией нельзя использовать обходной лоток.
- Если вы специально укажете коэффициент масштабирования после нажатия кнопки [Авто ум./Ув.], режим [Авто ум./Ув.] будет отключен и изображение не будет автоматически развернуто.

Этот режим удобен для копирования оригиналов различных размеров на бумагу одного формата.

Если ориентация размещенного оригинала не совпадает с ориентацией выбранной бумаги, аппарат автоматически развернет изображение на 90 градусов и отмасштабирует под формат бумаги (Копирование с поворотом).

Например, для уменьшения формата А3 (11 × 17) оригинала до соответствия формату бумаги А4 (8 1/2 × 11) выберите лоток бумаги, содержащий бумагу формата А4 (8 1/2 × 11), а затем нажмите на кнопку [Авто ум./Ув.]. Изображение будет развернуто автоматически.

Для получения дополнительных сведений о функции "Копирование с поворотом" см. "Копир/Сервер документов" .

Ниже приведены форматы оригиналов и ориентации, которые поддерживаются этой функцией:

Регион А (главным образом страны Европы и Азии)

Размещение оригинала	Формат и ориентация оригинала
Стекло экспонирования	A3, B4 JIS, A4, B5 JIS, A5, 8 1/2 × 13
АПД	A3, B4 JIS, A4, B5 JIS, A5, B6 JIS, 11 × 17, 8 1/2 × 11, 8 1/2 × 13

Регион Б (главным образом страны Северной Америки)

Размещение оригинала	Формат и ориентация оригинала
Стекло экспонирования	11 × 17, 8 1/2 × 14, 8 1/2 × 11, 5 1/2 × 8 1/2
АПД	11 × 17, 8 1/2 × 14, 8 1/2 × 11, 5 1/2 × 8 1/2, 10 × 14, 7 1/4 × 10 1/2, A3, A4

1. Нажмите кнопку [Авто ум./Ув.].**2. Выберите лоток для бумаги.****3. Разместите оригиналы и нажмите клавишу [Пуск].**

Двустороннее копирование

Выполняется копирование 2 односторонних страниц или одной двусторонней страницы на двустороннюю страницу. В процессе копирования изображение сдвигается с учетом поля для переплета.

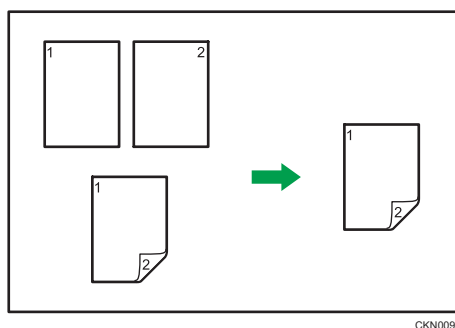

СКН009

★ Важно

- С этой функцией нельзя использовать обходной лоток.

Существует два типа двуст. печ. копирования.

1 стр. → 2стр.

Выполняется копирование 2-х односторонних страниц на 1 двустороннюю страницу.

2стр. → 2стр.









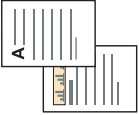

Выполняется копирование один 2 двусторонней страницы на один 2 двустороннюю страницу.

Конечный вид копии будет отличаться в соответствии с выбранной ориентацией оригиналов (☞ или ☞).

Ориентация оригинала и заверненные копии

Для копирования на обеих сторонах бумаги, выберите ориентацию оригинала и копии в соответствии с тем, как должен выглядеть отпечаток.

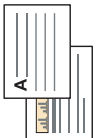
Оригинал	Размещение оригиналов	Ориен.оригинала	Ориентация	Копир
			Верх к верху	

Оригинал	Размещение оригиналов	Ориен.оригинала	Ориентация	Копир
			Верх к низу	
			Верх к верху	
			Верх к низу	

1. Нажмите кнопку [Другие функции].

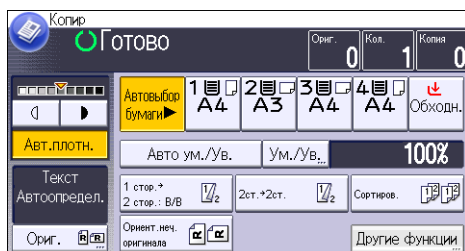

2. Нажмите [Двуст.печ.].

3. В соответствии с тем, как вы хотите вывести документ на печать, выберите [1 стр. → 2стр.] или [2стр. → 2стр.].

Чтобы изменить ориентацию оригинала или копии, нажмите кнопку [Ориентация].

Чтобы указать ориентацию оригинала (читаемая/нечитаемая), нажмите [Ориен.оригинала].

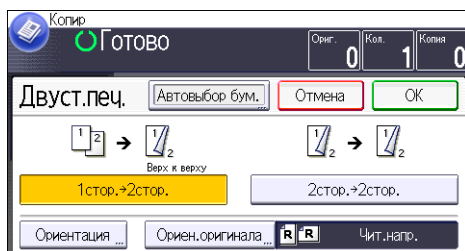

4. Дважды нажмите [ОК].

5. Разместите оригиналы и нажмите клавишу [Пуск].

Установка ориентации оригинала и копии

Выберите ориентацию оригиналов и копий, если у оригинала две стороны или если необходимо скопировать на обе стороны листа.

- Верх к верху

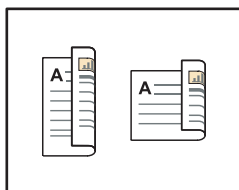

СКН011

- Верх к низу

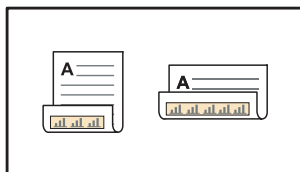

СКН012

1. Нажмите кнопку [Ориентация].
2. Если оригинал двусторонний, то для параметра [Оригинал] выберите [Верх к верху] или [Верх к низу].



3. Для параметра [Копия] выберите [Верх к верху] или [Верх к низу].
4. Нажмите [OK].

Объединенное копирование

Этот режим можно использовать для автоматического выбора масштаба и копирования нескольких оригиналов на один лист бумаги.

Аппарат выбирает коэффициент масштабирования в пределах 25 и 400%. Если ориентация оригинала отличается от ориентации бумаги для копирования, аппарат автоматически повернет изображение на 90 градусов для получения правильных копий.

Ориентация оригинала и расположение изображения при использовании функции Комбинир.

Положение изображения при Объедин. отличается в зависимости от ориентации оригинала и от количества оригиналов, которые необходимо объединить.

- Оригиналы в книжной ориентации (☐)

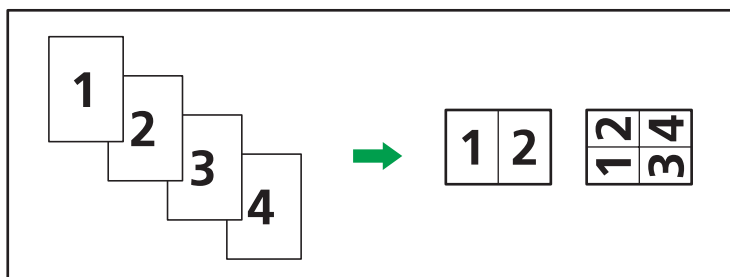

CNU005

- Оригиналы в альбомной ориентации (☐)

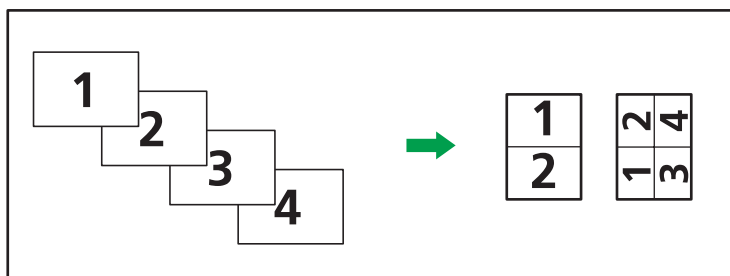

CNU006

Размещение оригиналов (оригиналы, помещенные в устройство АПД)

По умолчанию порядок копирования функции объединения: [Слева направо]. Для того, чтобы скопировать оригиналы справа налево в АПД, переверните их.

- Оригиналы, читаемые слева направо

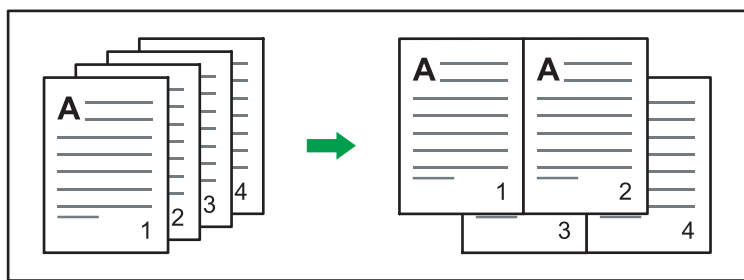

CKN010

- Оригиналы, читаемые справа налево

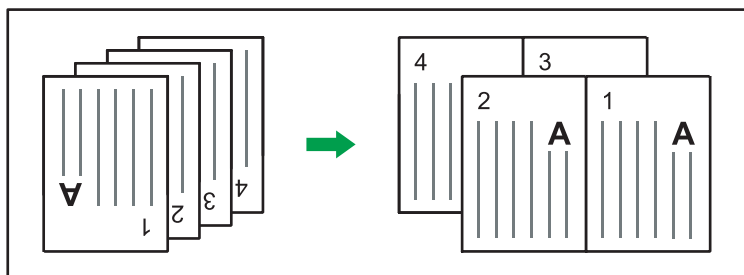

CKN017

Объединение на одной стороне

Объединяет несколько страниц на одной стороне листа.



CKN014

★ Важно

- С этой функцией нельзя использовать обходной лоток.

Существуют четыре типа одностороннего объединения.

1 односторонних 2 оригинала → Обд. 1 стор.

Копирует два 1-сторонних оригинала на одну сторону листа.

4 односторонних оригинала → Обд. 1 стор.

Копирует четыре 1-сторонних оригинала на одну сторону листа.

2 двусторонние страницы → Обд. 1 стор.

Копирует один 2-сторонний оригинал на одну сторону листа.

4 двусторонние страницы → Обд.1 стор.

Копирует два 2-сторонних оригинала на одну сторону листа.

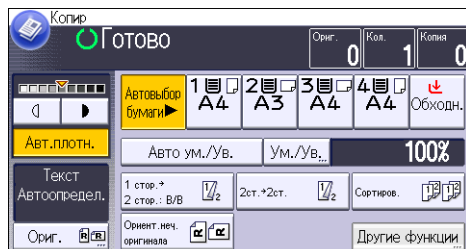
1. Нажмите кнопку [Другие функции].**2. Нажмите кнопку [Объедин.].****3. Выберите для параметра [Оригинал:] режим [1 стор.] или [2стор.]**

Если выбрать [2стор.], то можно изменить ориентацию, нажав [Ориентация].

Чтобы указать ориентацию оригинала (читаемая/нечитаемая), нажмите [Ориен.оригинала].

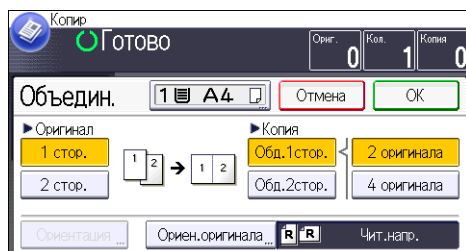
**4. Нажмите [Обд.1 стор.].****5. Выберите количество оригиналов для объединения.****6. Дважды нажмите [ОК].****7. Выберите лоток для бумаги.****8. Разместите оригиналы и нажмите клавишу [Пуск].**

Объединение на двух сторонах

Объединение различных страниц оригиналов на обеих сторонах листа.

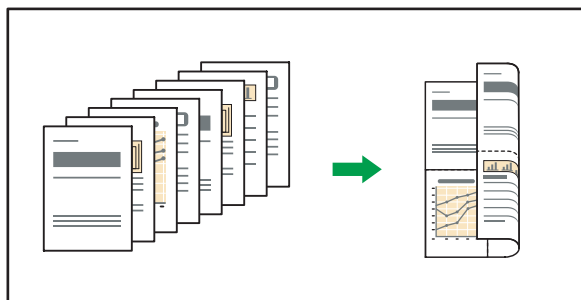

СКН074

3

★ Важно

- С этой функцией нельзя использовать обходной лоток.

Существуют четыре типа двустороннего объединения.

4 односторонних оригинала → Обд.2стор.

Копирует четыре 1-сторонних оригинала на один лист, по две страницы на сторону.

8 односторонних оригиналов → Обд.2стор.

Копирует восемь 1-сторонних оригиналов на один лист, по четыре страницы на сторону.

4 двусторонние страницы → обд.2стор.

Копирует два 2-сторонних оригинала на один лист, по две страницы на сторону.

8 двусторонних страниц → Обд.2стор.

Копирует четыре 2-сторонних оригинала на один лист, по четыре страницы на сторону.

1. Нажмите кнопку [Другие функции].

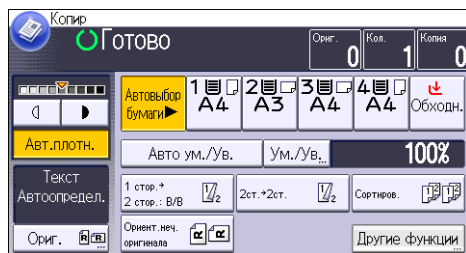

2. Нажмите кнопку [Объедин.].

3. Выберите для параметра [Оригинал:] режим [1стор.] или [2стор.]

Чтобы указать ориентацию оригинала (читаемая/нечитаемая), нажмите [Ориен.оригинала].

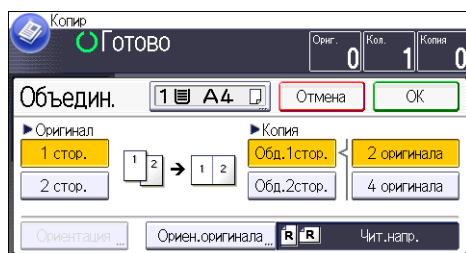

4. Нажмите [Обд.2 стор.]
5. Нажмите кнопку [Ориентация].
6. Выберите [Верх кверху] или [Верх к низу] для параметра [Оригинал] и/или [Копия], а затем нажмите [ОК].
7. Выберите количество оригиналов для объединения.
8. Дважды нажмите [ОК].
9. Выберите лоток для бумаги.
10. Разместите оригиналы и нажмите клавишу [Пуск].

Копирование на бумагу нестандартного размера из обходного лотка

Из обходного лотка можно подавать бумагу длиной по горизонтали 148,0–600,0 мм (5,83–23,62 дюйма), а по вертикали 90,0–305,0 мм (3,55–12,00 дюймов). Однако учтите, что ограничение диапазона длины по горизонтали и вертикали варьируется в зависимости от установленных опций.

3

- Когда отпечатки выводятся во внутренний лоток 2:

Длина по горизонтали: 148,0–460,0 мм (5,83–18,11 дюйма), по вертикали: 100,0–305,0 мм (3,94–12,00 дюймов)

1. Загрузите бумагу в обходной лоток лицевой стороной вниз.

Автоматически будет выбран [Обходн.].

2. Нажмите клавишу [#].

3. Нажмите на кнопку [Размер бумаги].

4. Нажмите на кнопку [Нест.размер].

5. Введите ширину с помощью цифровых клавиш и нажмите кнопку [#].

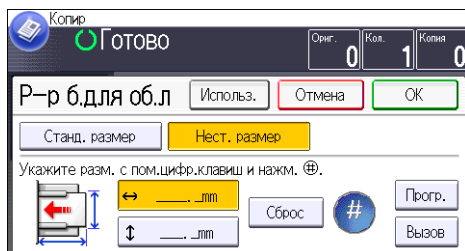

6. Введите длину с помощью цифровых клавиш и нажмите кнопку [#].

7. Дважды нажмите [ОК].

8. Разместите оригиналы и нажмите клавишу [Пуск].

Копирование на конверты

В этом разделе рассказывается, как копировать на конверты стандартного и нестандартного размера. Разместите оригинал на стекле экспонирования и загрузите конверт в обходной лоток.

Укажите толщину бумаги в соответствии с весом конвертов, на которых предполагается печатать. Для получения дополнительных сведений о взаимосвязи между плотностью и толщиной бумаги, а также о поддерживаемых размерах конвертов см. стр. 140 "Рекомендуемые размеры и типы бумаги".

Для получения сведений относительно обработки конвертов, поддерживаемых типов конвертов и способе загрузки конвертов см. стр. 148 "Конверты".

Перед использованием этой функции нажмите [Парам.лот.для бум.] в меню Инструменты пользователя, затем выберите [Конверт] в качестве [Типа бумаги] в окне [Тип бумаги: Обходной лоток]. Для получения подробных сведений см. руководство "Подсоединение аппарата/Настройки системы" .

★ Важно

- Функция Двуст.печ. не может использоваться с конвертами. Если указана функция Двуст.печ., нажмите [1 стор.→2 стор.:В/В] для ее отмены.

Для копирования на конверты нестандартного формата необходимо указать размеры конверта. Укажите горизонтальную и вертикальную длину конверта.

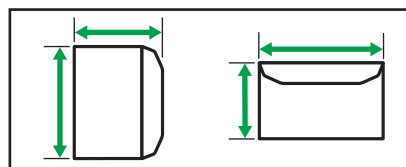
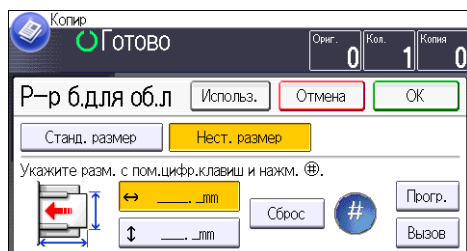

СТА005

↔: Горизонт.

↑↓: Верт.

Обязательно укажите полностью открытый клапан в горизонтальном размере.

1. Загрузите конверты в обходной лоток лицевой стороной вниз.

Автоматически будет выбран [Обходн.].

2. Нажмите клавишу [#].

3. Нажмите на кнопку [Размер бумаги].
4. Укажите формат конверта, а затем дважды нажмите на клавишу [OK].
5. Разместите оригиналы и нажмите клавишу [Пуск].

Сортировка



Комплекты страниц каждой копии распечатываются по очереди.

★ Важно

- Функцию **Сорт.повор.** нельзя использовать для обходного лотка.

 **Регион А** (главным образом страны Европы и Азии)

Функция Сорт. с пов. может быть недоступна, в зависимости от модели и установленных опций. Для получения подробных сведений см. руководство "Начало работы" .

Для использования функции Сорт.повор. необходимо загрузить два лотка для бумаги бумагой одного формата и типа с разной ориентацией (). Для получения подробных сведений см. руководство "Подсоединение аппарата/Настройки системы" .

Сортиров.

Комплекты страниц каждой копии распечатываются по очереди.



СКН018

Сорт.с пов.

Каждый последующий комплект копий поворачивается на 90 градусов () и подается в лоток для копий.

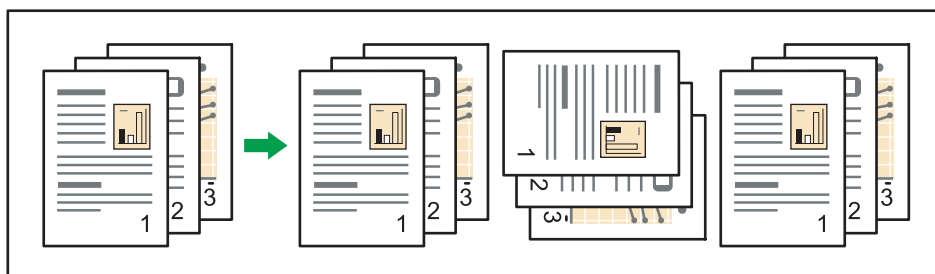

СКН019

1. Нажмите кнопку [Другие функции].

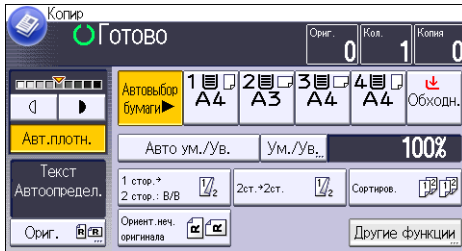

2. Нажмите [▼].

3. Нажмите [Сортиров.].

4. Выберите значение [Сортиров.] или [Сорт.с пов.], а затем дважды нажмите [OK].

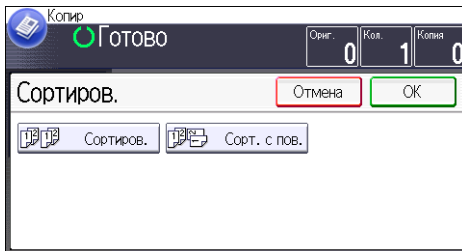

5. С помощью цифровых клавиш введите количество комплектов копий.

6. Разместите оригиналы и нажмите клавишу [Пуск].

Изменение количества комплектов

Можно изменять число комплектов копий в процессе копирования.

★ Важно

- Эту функцию можно использовать только при выбранной функции Сортиров..
1. В то время, как на дисплее отображается "Копирование..." нажмите клавишу [Стоп].
 2. С помощью цифровых клавиш введите количество комплектов копий.

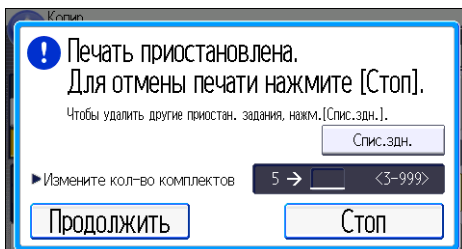

3. Нажмите [Продолж.].

Копирование начинается заново.

Сохранение данных на сервере документов

Сервер Документов позволяет сохранять на жестком диске данного аппарата документы, считанные с помощью функции копирования. Таким образом, есть возможность распечатать их позже с дополнительными настройками.

Сохраненные документы можно проверить на экране сервера документов. Для получения сведений о сервере документов см. стр. 121 "Сохранение данных".

Эта функция может быть недоступна, в зависимости от опционального оборудования, установленного в аппарате. Для получения подробных сведений см. руководство "Начало работы" .

3

1. Нажмите кнопку [Другие функции].

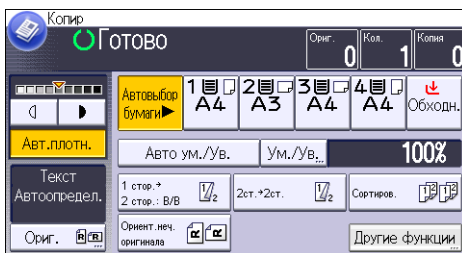

2. Нажмите [▼].

3. Нажмите [Сохр. файл].

4. Введите имя файла, имя пользователя и, при необходимости, пароль.

5. Дважды нажмите [ОК].

6. Установите оригиналы.

7. Определите параметры сканирования для оригинала.

8. Нажмите клавишу [Пуск].

Сохраняет отсканированные оригиналы в памяти и делает один комплект копий. Если нужно сохранить другой документ, сделайте это по завершении копирования.

4. Факс

В этой главе описываются часто используемые функции и операции факса. Для получения сведений, не включенных в эту главу, см. документ "Факс"  на компакт-диске из комплекта поставки.

Основная процедура передачи документов (Передача из памяти)

В данном разделе описана основная процедура передачи документов с помощью функции "Передача из памяти".

В качестве адресата можно указать факс, IP-факс, интернет-факс, электронную почту или папку. Одновременно можно указать несколько типов адресатов.

Важно

- При отправке важных документов рекомендуется позвонить получателям и подтвердить получение.
 - При сбое питания (главный выключатель питания выключен) или отсоединении аппарата от сети в течение 12 часов все сохраненные в памяти документы удаляются. При включении питания выключателем, печатается протокол сбоя питания, который позволяет проверить список удаленных файлов. См. "Устранение неполадок" .
1. Нажмите кнопку [Начальный экран] в верхней левой части панели управления, затем нажмите значок [Факс] на экране [Начальный экран].

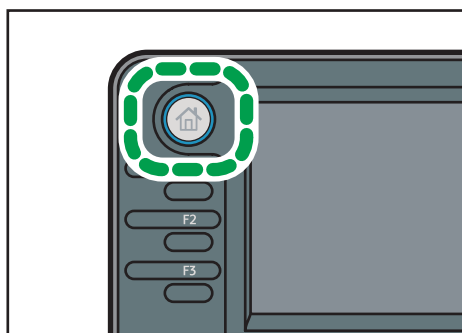

CMR612

2. Убедитесь, что на экране появилось сообщение **Готово**.

- Убедитесь в том, что элемент [Пр.пер.] не выделен.

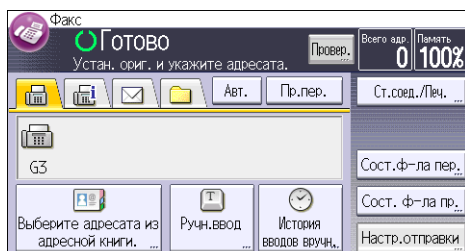

- Поместите оригинал в АПД.
- Настройте параметры сканирования и передачи в разделе [Настр.отправки].
- Укажите адресата.

Можно ввести номер или адрес вручную или выбрать их из адресной книги, нажав кнопку адресата.

В случае ошибки нажмите клавишу [Сброс], а затем повторите ввод.

- При отправке одного документа нескольким адресатам (рассылка) укажите следующего адресата.
- Для отправки документов адресатам интернет факса или электронной почты или при включении функции Рез. передачи эл. п. указывайте отправителя.
- Нажмите клавишу [Пуск].

Передача оригиналов со стекла экспонирования (Передача из памяти)

- Убедитесь в том, что элемент [Пр.пер.] не выделен.

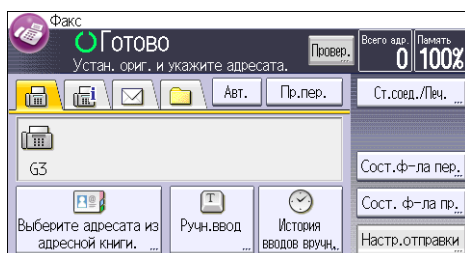

- Поместите первую страницу оригинала лицевой стороной вниз на стекло экспонирования.
- Укажите адресата.
- Выполните необходимые установки сканирования.
- Нажмите клавишу [Пуск].

- При отправке нескольких оригиналов поместите следующий оригинал на стекло экспонирования в течение 60 секунд, а затем повторите шаги 4 и 5.

Повторите этот шаг для каждой страницы.

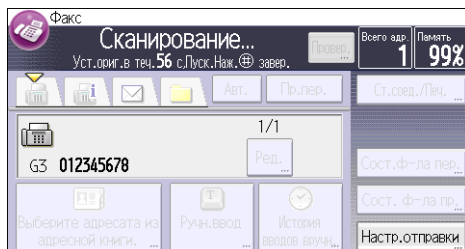

- Нажмите клавишу [#].

Аппарат набирает номер адресата и начинает передачу.

4

Регистрация адресата факса

- Нажмите клавишу [Инструменты пользователя/Счетчик].
- Нажмите кнопку [Управление адрес.книгой].
- Нажмите [Новая прог.].
- Нажмите [Имена].
- Нажмите клавишу [Имя].
Появляется экран ввода имени.
- Введите имя и нажмите [OK].
- Нажмите [▼], чтобы отобразить [Заголовок 1], [Заголовок 2] и [Заголовок 3].
- Нажмите [Заголовок 1], [Заголовок 2] или [Заголовок 3], чтобы выбрать клавишу для нужной классификации.

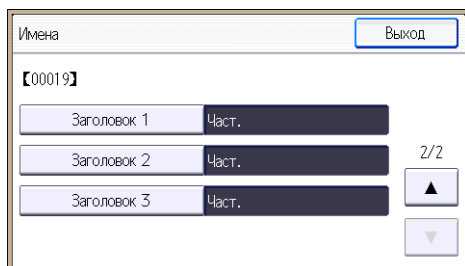

Можно выбрать следующие ключи:

- [Част.]: добавление на первую отображаемую страницу.
- [AB], [CD], [EF], [GH], [IJK], [LMN], [OPQ], [RST], [UVW], [XYZ], [1]-[10]: добавлены в список пунктов в выбранном заголовке.

Можно выбрать [Част.] и по дополнительной клавише для каждого заголовка.

9. Нажмите [OK].
10. Нажмите [Выход].
11. Нажмите [Адр. факса].
12. Нажмите клавишу [Адресат факса].
13. Введите номер факса с помощью цифровых клавиш, затем нажмите клавишу [OK].

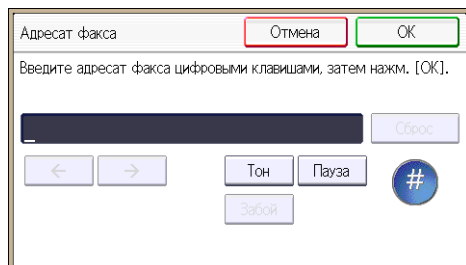

14. Укажите дополнительные параметры, такие как "SUB-код", "SEP-код" и "Реж. международн. пер.".

Чтобы задать [SUB-код], [SEP-код] или [Доп. адр/UUI], нажмите [Расш. функции].

15. Нажмите [OK].
16. Нажмите [Выход].
17. Нажмите [OK].
18. Нажмите клавишу [Инструменты пользователя/Счетчик].

Удаление адресата факса

★ Важно

- При удалении адресата, который является заданным адресатом доставки, будет невозможно доставить сообщения, например, в его зарегистрированную персональную ячейку. Перед удалением каких-либо адресатов обязательно проверьте настройки в окне функций факса.

1. Нажмите клавишу [Инструменты пользователя/Счетчик].
2. Нажмите кнопку [Управление адрес. книгой].
3. Нажмите [Изменить].
4. Нажмите [Адр. факса].
5. Выберите имя для адресата факса, которого требуется удалить.

Нажмите клавишу с именем или введите зарегистрированный номер с помощью цифровых клавиш.

Поиск можно выполнять по зарегистрированному имени, коду пользователя, номеру факса, имени папки, адресу электронной почты или адресату IP-факса.

6. Нажмите [Адр. факса].
7. Нажмите клавишу [Адресат факса].
8. Нажмите [Сброс], а затем нажмите [OK].

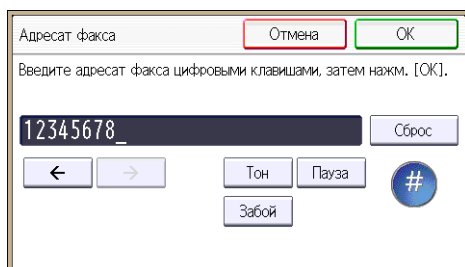

9. Нажмите [Выход].
10. Нажмите [OK].
11. Нажмите клавишу [Инструменты пользователя/Счетчик].

Передача документов с проверкой соединения с адресатом (прямая передача)

С помощью функции прямой передачи можно отправлять документы с одновременной проверкой соединения с адресатом.

В качестве адресата можно указать факс или IP-факс.

При указании адресата интернет-факса, электронной почты, папки или группы из нескольких адресатов, автоматически выполняется переключение на режим передачи из памяти.

★ Важно

- При отправке важных документов рекомендуется позвонить получателям и подтвердить получение.
1. Нажмите кнопку [Начальный экран] в верхней левой части панели управления, затем нажмите значок [Факс] на экране [Начальный экран].

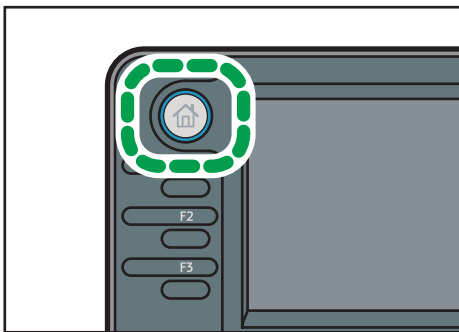

CMR612

2. Убедитесь, что на экране появилось сообщение Готов.
3. Нажмите [Пр.пер.]

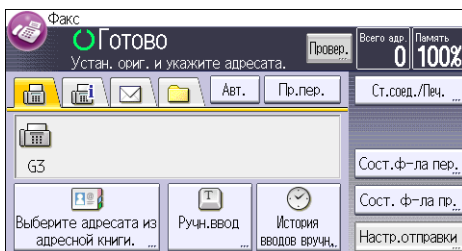

4. Поместите оригинал в АПД.
5. Выберите необходимые установки сканирования.
6. Укажите адресата.

В случае ошибки нажмите клавишу [Сброс], а затем повторите ввод.

7. Нажмите клавишу [Пуск].

Отправка документов со стекла экспонирования (Прямая передача)

1. Нажмите [Пр.пер.]

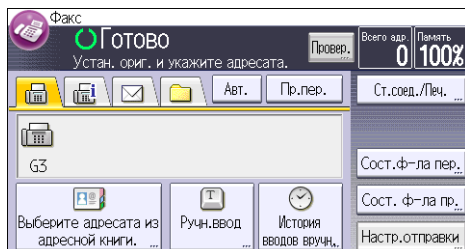

2. Поместите первую страницу лицевой стороной вниз на стекло экспонирования.
3. Укажите адресата.
4. Выполните необходимые установки сканирования.
5. Нажмите клавишу [Пуск].
6. При отправке нескольких оригиналов поместите следующий оригинал на стекло экспонирования в течение 10 секунд, а затем повторите шаги 4 и 5.

Повторите этот шаг для каждой страницы.

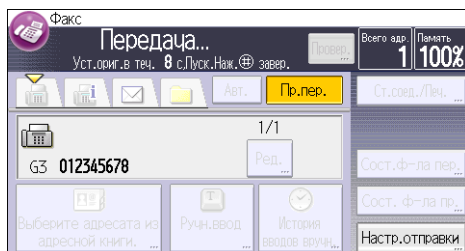

7. Нажмите клавишу [#].

Отмена передачи

В этом разделе описывается процедура отмены передачи факса.

Отмена передачи до сканирования оригинала

Используйте эту процедуру для отмены передачи перед нажатием клавиши [Пуск].

1. Нажмите клавишу [Перезапуск].

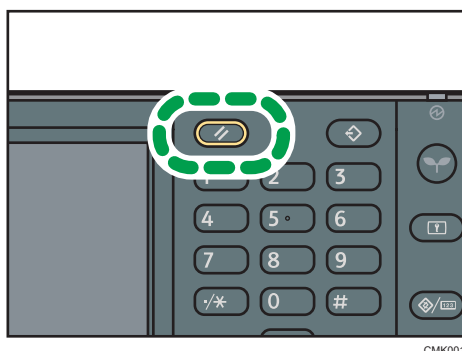

Отмена передачи во время сканирования оригинала

Эта процедура используется для отмены сканирования или передачи оригинала в процессе его сканирования.

1. Нажмите клавишу [Стоп].

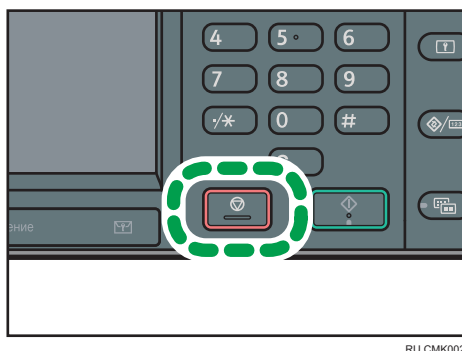

2. Нажмите кнопку [Отмена сканир.] или [Отм.прдачи].

В зависимости от режима передачи и используемой функции, отображается клавиша [Отмена сканир.] или [Отм.прдачи].

Отмена передачи после окончания сканирования (во время передачи)

Используйте эту процедуру для удаления файла, который передается после сканирования оригинала.

Все отсканированные данные удаляются из памяти.

1. Нажмите клавишу [Стоп].

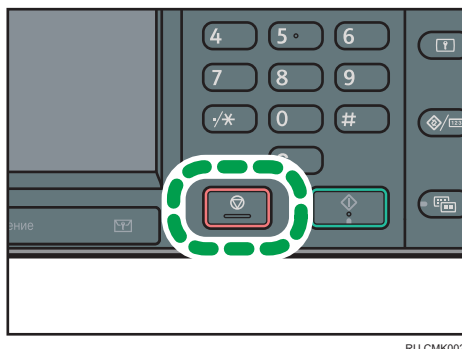

Также можно нажать кнопку [Ст.соед./Печ.], а затем [Изм./Остнов.пер.файла].

2. Нажмите кнопку [Сп.ф-в в ожид.].
3. Выберите файл, который следует отменить.

Если требуемый файл не отображается, нажмите клавишу [▲] или [▼], чтобы найти его.

4. Нажмите [Отм.прдачи].
5. Нажмите [ОК].

Чтобы отменить другой файл, повторите шаги 3-5.

6. Нажмите [Выход].

После нажатия на этапе 1 кнопки [Изм./Остнов.пер.файла] в пункте [Ст.соед./Печ.] дважды нажмите клавишу [Выход].

Отмена передачи после окончания сканирования (до начала передачи)

Используйте эту процедуру для удаления файла, сохраненного в памяти, до запуска передачи.

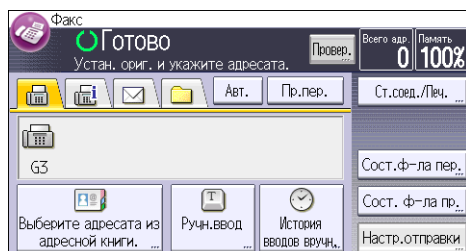
1. Нажмите [Ст.соед./Печ.].**2. Нажмите клавишу [Изм./Остнов.пер.файла].****3. Нажмите [Отображение списка файлов].****4. Выберите файл, который следует отменить.**

Если требуемый файл не отображается, нажмите клавишу [▲] или [▼], чтобы найти его.

5. Нажмите [Отм.прдачи].**6. Нажмите [OK].**

Чтобы отменить другой файл, повторите шаги 4-6.

7. Трижды нажмите клавишу [Выход].

Отправка в указанное время (отправка с задержкой)

С помощью этой функции можно указывать аппарату на необходимость задержки отправки факсимильного документа до наступления указанного времени.

Это позволяет экономить денежные средства при передаче в период невысокой нагрузки на телефонную линию и освобождает от необходимости постоянного присутствия у факсимильного аппарата.

Для этой функции используется передача из памяти. Отправка в режиме прямой передачи невозможна.

★ Важно

- Если аппарат находится в выключенном состоянии около 12 часов, все сохраненные в памяти факсимильные документы теряются. При потере документов по этой причине после включения главного переключателя питания автоматически печатается отчет о произошедшем перерыве в подаче питания. Используйте этот отчет для контроля списка потерянных документов. См. "Устранение неполадок" .

1. Нажмите [Настр. отправки].

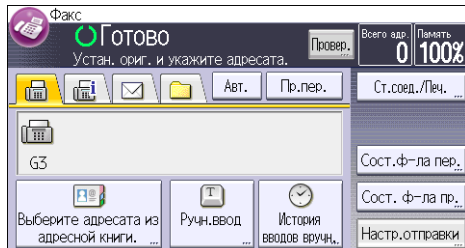

2. Нажмите [▼] и нажмите [Послать позже].

3. Укажите время, а затем нажмите кнопку [#].

 **Регион А** (главным образом страны Европы и Азии)

Укажите время с использованием цифровых клавиш (в 24-часовом формате).

 **Регион Б** (главным образом страны Северной Америки)

Укажите время с помощью цифровых клавиш, а затем выберите [дп] или [пп].

Если значение меньше десяти, введите 10 в первой позиции.

4. Дважды нажмите [ОК].

Сохранение документа

Можно одновременно сохранять и передавать документ. Можно также просто сохранить документ.

При необходимости для сохраненных документов можно указать следующую информацию:

Имя пользователя

При необходимости можно установить эту функцию, чтобы можно было определить, какой сотрудник какого отдела сохранил документы в аппарате. Имя пользователя можно выбрать в адресной книге или ввести вручную.

Имя файла

Для сохраненного документа можно определить имя. Если имя не указано, отсканированным документам автоматически присваиваются имена вида "ФАКС0001" или "ФАКС0002".

Пароль

Эту функцию можно установить, чтобы исключить передачу случайным лицам. В качестве пароля можно указать последовательность из 4-8 цифр.

Также можно изменить информацию в файле после сохранения файлов.

1. Загрузите оригинал и выберите требуемые значения параметров сканирования.

Правильно укажите значение параметра "Ориентация ориг.". В противном случае ориентация оригинала "верх/низ" не будет правильно отображаться при предварительном просмотре.

2. Нажмите [Настр.отправки].

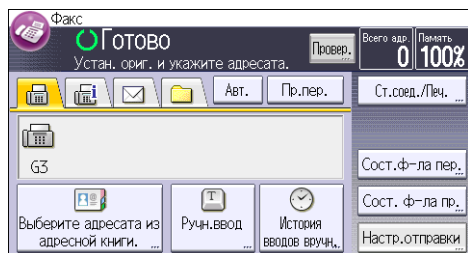

3. Четырежды нажмите кнопку [▼], затем выберите [Сохранение файла].

4. Выберите [Сохранение на жестком диске] или [Сохранение на жестком диске + Отправка].

Выберите [Сохранение на жестком диске] для сохранения документов.

Выберите [Сохранение на жестком диске + Отправка] для отправки документов после их сохранения.

5. Задайте необходимые имя пользователя, имя файла и пароль.

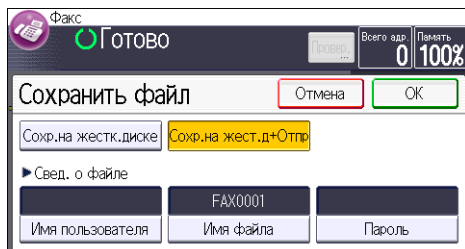

- **Имя пользователя**
Нажмите кнопку [Имя пользователя] и выберите имя пользователя. Для указания незарегистрированного имени пользователя нажмите [Ручн.ввод], а затем введите имя. После указания имени пользователя нажмите [ОК].
- **Имя файла**
Нажмите кнопку [Имя файла], введите имя файла, а затем нажмите [ОК].
- **Пароль**
Нажмите кнопку [Пароль], введите пароль с использованием цифровых клавиш и нажмите [ОК]. Подтвердите ввод пароля, а затем нажмите [ОК].

6. Дважды нажмите [ОК].

7. Если выбран вариант [Сохранить файл + Отпр.], укажите получателя.

8. Нажмите клавишу [Пуск].

Отправка сохраненных документов

Аппарат отправляет документы, сохраненные с помощью функции факса на сервере документов.

Документы, сохраненные на сервере документов, могут отправляться многократно, пока пользователь их не удалит.

Сохраненные документы передаются с параметрами сканирования, заданными при сохранении.

Можно использовать следующие способы передачи:

Только сохраненный файл

Аппарат отправляет только сохраненные файлы.

Оригинал + Сохраненный файл

Аппарат отправляет оригиналы и затем сохраненные файлы.

Сохраненный файл + Оригинал

Аппарат отправляет сохраненные файлы, затем оригиналы.

Эту функцию нельзя использовать со следующими функциями:

- Прямая передача
- Параллельная передача из памяти
- Без снятия трубки
- Ручной набор

1. Нажмите [Настр.отправки].

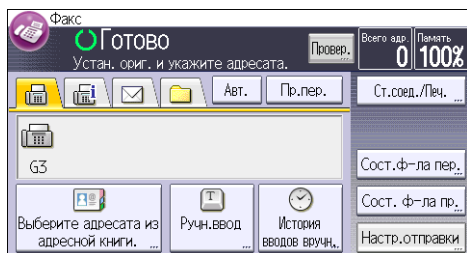

2. Нажмите [▼] четыре раза, затем нажмите [Выбрать сохр.файл].

3. Выберите документы для передачи.

Если выбрано несколько документов, они передаются в порядке их выбора.

- Для сортировки документов в алфавитном порядке нажмите [Имя файла].
- Для сортировки документов по запрограммированной дате нажмите [Дата].
- Для изменения порядка передачи документов нажмите [Очер.].

Для просмотра подробной информации о сохраненных документах нажмите [Подробно].

Для переключения экрана в режим эскизов нажмите [Эскизы].

4. Если выбран документ, защищенный паролем, введите пароль с помощью цифровых клавиш и нажмите [ОК].

5. При необходимости укажите [Мет.передачи].

Нажмите [Мет.передачи], выберите [Оригинал + Сохр. файл] или [Сохр. файл + Оригинал], затем нажмите [ОК].

6. Дважды нажмите [ОК].

7. Для добавления оригинала к сохраненным документам установите оригинал и выберите требуемые значения параметров сканирования.

8. Укажите адресата и нажмите клавишу [Пуск].

Печать журнала вручную

Для печати журнала вручную выберите метод печати: [Все], [Печать по № файла.], [Печать на пользователя].

Все

Распечатываются результаты сеансов связи в хронологическом порядке.

Печать по № файла

Распечатываются только результаты сеансов связи, указанных по номеру файла.

Печать на пользователя

Печатает результаты передач данных по отдельным отправителям.

1. Нажмите [Ст.соед./Печ.].

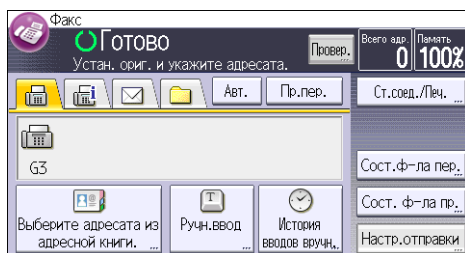

2. Нажмите [Печать журнала].

3. Выберите метод печати.

4. При выборе на этапе 3 [Печать по № файла.] введите номер файла из 4 цифр с помощью цифровых клавиш.

5. При выборе на этапе 3 [Печать на пользователя] выберите пользователя из списка и нажмите кнопку [OK].

6. Нажмите клавишу [Пуск].

7. Нажмите [Выход] дважды.

5. Печать

В этой главе описываются часто используемые функции и операции принтера. Для получения сведений, не включенных в эту главу, см. документ "Печать"  на компакт-диске из комплекта поставки.

Быстрая установка

Драйверы принтера можно установить с компакт-диска, поставляемого с этим аппаратом.

При использовании Быстрой установки драйвер принтера PCL 6 будет установлен в сетевой среде, и будет настроен стандартный порт TCP/IP.

Важно

- Для установки драйверов требуется наличие прав на управление принтерами. Войдите в систему в качестве члена группы администраторов.
1. Выйдите из всех приложений. (Не закрывайте это руководство).
 2. Вставьте прилагаемый компакт-диск в дисковод.
При появлении диалогового окна [Автозапуск] нажмите кнопку [Run AUTORUN.EXE].
 3. Выберите язык интерфейса и нажмите [ОК].
 4. Щелкните на [Быстрая установка].
 5. В диалоговом окне [Лицензионное соглашение] появляется лицензионное соглашение по программному обеспечению. После прочтения соглашения щелкните [Я принимаю условия соглашения.], а затем [Следующий].
 6. В диалоговом окне [Выберите принтера] выберите требуемую модель аппарата.
 7. Щелкните [Установить].
 8. Задайте код пользователя, принтер по умолчанию и принтер с общим доступом при необходимости.
 9. Нажмите [Продолжить].
Начнется процесс установки.
Если появляется окно [Управление учетными записями], щелкните [Да] или [Продолжить].
 10. Нажмите [Готово].
При появлении запроса на перезагрузку компьютера, перезагрузите его, следуя появляющимся на экране инструкциям.
 11. Щелкните [Выход] в первом окне установщика, а затем извлеките компакт-диск.

Просмотр свойств драйвера принтера

В данном разделе описан порядок открытия окна свойств драйвера принтера из окна [Устройства и принтеры].

Важно

- Для изменения свойств принтера требуется наличие прав на управление принтерами. Войдите в систему в качестве члена группы администраторов.
 - Параметры аппарата по умолчанию нельзя менять для отдельных пользователей. Параметры, настроенные в диалоговом окне свойств принтера, действуют для всех пользователей.
1. В меню [Пуск] нажмите [Устройства и принтеры].
 2. Щелкните правой кнопкой мыши значок принтера, который предстоит использовать.
 3. Выберите пункт [Свойства принтера].

Стандартная печать

★ Важно

- Настройкой по умолчанию является двусторонняя печать. Если необходима печать только на одной стороне, выберите [Выкл.] (Off) для настройки двусторонней печати.
- В случае отправки задания на печать по USB 2.0 на аппарат, находящийся в режиме энергосбережения или в режиме ожидания, по завершении выполнения задания возможно появление сообщения об ошибке. В таком случае проверьте, был ли напечатан документ.

С использованием драйвера PCL 6

1. Нажмите кнопку меню WordPad в верхнем левом углу окна, затем выберите команду [Печать].
2. В списке [Выберите принтер] выберите принтер, который необходимо использовать.
3. Нажмите [Настройки].
4. В списке "Тип задания:" выберите вариант [Нормальная печать].
5. В списке "Размер документа:" выберите формат оригинала для печати.
6. В списке "Ориентация:" выберите вариант ориентации оригинала ([Книжная] или [Альбомная]).
7. В списке "Входной лоток:" выберите лоток для бумаги, в котором содержится бумага для печати.

Если в списке "[Входной лоток:]" выбран вариант Автовыбор лотка, то лоток подачи выбирается автоматически в соответствии с указанными форматом и типом бумаги.

8. В списке "Тип бумаги:" выберите тип бумаги, загружаемой в лоток.
9. Если необходимо напечатать несколько экземпляров, укажите количество наборов в поле "Копии:".
10. Щелкните [ОК].
11. Запустите печать из диалогового окна программы [Печать].

Блокированная печать

Отправка файла заблокированной печати

1. Нажмите кнопку меню WordPad в верхнем левом углу окна, затем выберите команду [Печать].
2. В списке "Выберите принтер" выберите принтер, который необходимо использовать.
3. Нажмите [Настройки].
4. В списке "Тип задания:" выберите пункт [Блокированная печать].
5. Нажмите [Подр. сведения...] .
6. Введите идентификатор пользователя в поле "Идентификац.код пользователя:", затем введите пароль в поле "Пароль:".
7. Щелкните [ОК].
8. При необходимости измените другие настройки печати.
9. Щелкните [ОК].
10. Запустите печать из диалогового окна программы [Печать].

5

Печать файла заблокированной печати с помощью панели управления

★ Важно

- После окончания печати сохраненный файл удаляется.
1. Нажмите кнопку [Начальный экран] в верхнем левом углу панели управления, затем нажмите значок [Принтер] на странице [Начальный экран].

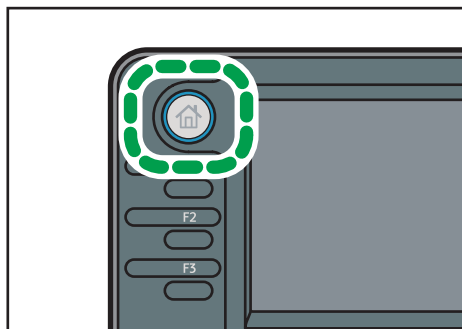

CMR612

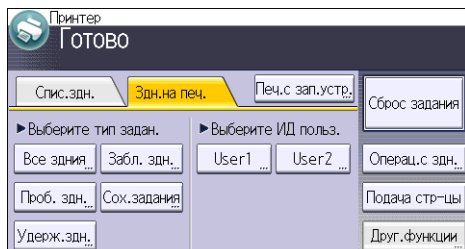
2. Откройте вкладку [Здн. на печ.].**3. Нажмите кнопку [Забл. здн.].****4. Выберите файлы, которые требуется распечатать.**

Можно выбрать все файлы блокированной печати, нажав кнопку [Все задния] после выбора файла.

5. Нажмите [Печать].**6. Введите пароль с помощью цифровых клавиш, затем нажмите кнопку [ОК].****7. Чтобы изменить настройки печати документа, нажмите кнопку [Дет.натср.].****8. При необходимости введите количество копий с помощью цифровых клавиш, затем нажмите кнопку [Возоб. печ.].**

Удержанная печать

Отправка файла удержанной печати

1. Нажмите кнопку меню WordPad в верхнем левом углу окна, затем выберите команду [Печать].
2. В списке "Выберите принтер" выберите принтер, который необходимо использовать.
3. Нажмите [Настройки].
4. В списке "Тип задания:" выберите пункт [Удержанная печать].
5. Нажмите [Подр. сведения...] .
6. Введите идентификатор пользователя в поле "ИД пользователя:".
По желанию можно задать имя файла для файла удержанной печати.
7. Чтобы указать время распечатывания документа, установите флажок [Устан. время печ.] и укажите необходимое время.
Время можно указать в 24-часовом формате.
8. Щелкните [OK].
9. При необходимости измените другие настройки печати.
10. Щелкните [OK].
11. Запустите печать из диалогового окна программы [Печать].

Печать файла удержанной печати с помощью панели управления

★ Важно

- После окончания печати сохраненный файл удаляется.
1. Нажмите кнопку [Начальный экран] (Home) в верхнем левом углу панели управления, затем нажмите значок [Принтер] на странице [Начальный экран].

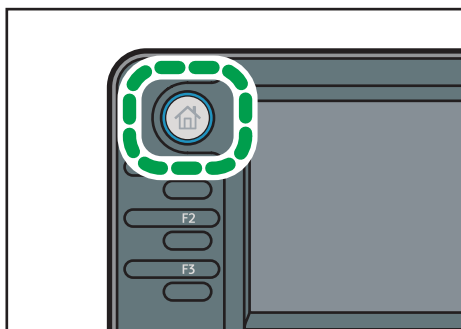

CMR612

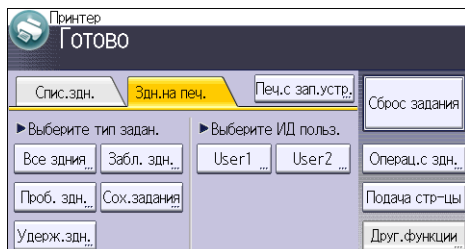
2. Откройте вкладку [Здн. на печ.].**3. Нажмите кнопку [Удерж.здн.].****4. Выберите файлы, которые требуется распечатать.**

Можно выбрать все файлы удержанной печати, нажав кнопку [Все задния] после выбора файла.

5. Нажмите [Печать].**6. Чтобы изменить настройки печати документа, нажмите кнопку [Дет.натср.].****7. При необходимости введите количество копий с помощью цифровых клавиш, затем нажмите кнопку [Возоб. печ.].**

Сохраненная печать

Отправка файла сохраненной печати

1. Нажмите кнопку меню WordPad в верхнем левом углу окна, затем выберите команду [Печать].
2. В списке "Выберите принтер" выберите принтер, который необходимо использовать.
3. Нажмите [Настройки].
4. В списке "Тип задания:" выберите метод печати для файлов Сохраненной печати.

Можно выбрать два способа сохраненной печати:

Для использования функций Сохраненная печать (Общий доступ) и Сохранить и напечатать (Общ.доступ) требуется предварительно включить аутентификацию. Для получения подробных сведений см. документ "Руководство по безопасности" .

- Сохраненная печать

Сохранение файла в аппарате и его последующая печать с помощью панели управления.

- Сохранить и напечатать

Распечатка файла осуществляется немедленно; кроме того, файл сохраняется в аппарате.

- Сохраненная печать (Общий доступ)

Сохраняет файл в аппарате и позволяет каждому пользователю с правами печати распечатать файл позже с помощью панели управления.

- Сохранить и напечатать (Общ.доступ)

Немедленная печать файла и его сохранение в аппарате. Любой пользователь с правами печати может потом распечатать любой сохраненный файл.

5. Нажмите [Подр.сведения...] .
6. Введите идентификатор пользователя в поле "ИД пользователя:".
По желанию можно установить имя и пароль для файла сохраненной печати.
7. Щелкните [ОК].
8. При необходимости измените другие настройки печати.
9. Щелкните [ОК].
10. Запустите печать из диалогового окна программы [Печать].

Печать файла сохраненной печати с помощью панели управления

★ Важно

- Сохраненные документы не удаляются даже по окончании распечатывания. Процедуру удаления документов см. "Печать" .
1. Нажмите кнопку [Начальный экран] (Home) в верхнем левом углу панели управления, затем нажмите значок [Принтер] на странице [Начальный экран].

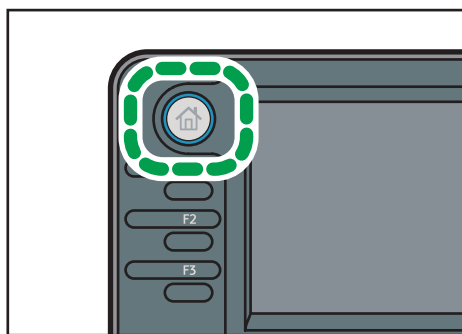

CMR612

2. Откройте вкладку [Здн. на печ.].

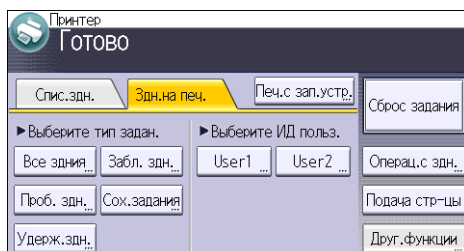

3. Нажмите кнопку [Сох. задания].
4. Выберите файлы, которые требуется распечатать.

Можно выбрать все файлы сохраненной печати, нажав кнопку [Все задния] после выбора файла.

5. Нажмите [Печать].

Если в драйвере принтера установлен пароль, то введите пароль.

При выборе нескольких файлов для печати, некоторые из которых имеют пароль, аппарат выполняет печать файлов, имеющих соответствующий пароль, а также файлы, для которых пароль не установлен. Количество печатаемых файлов отображается на экране подтверждения.



6. Чтобы изменить настройки печати документа, нажмите кнопку [Дет.настр.].
7. При необходимости введите количество копий с помощью цифровых клавиш, затем нажмите кнопку [Возоб. печ.].

6. Сканирование

В этой главе описываются часто используемые функции и операции сканера. Для получения сведений, не включенных в эту главу, см. документ "Сканирование"  на компакт-диске из комплекта поставки.

Основная процедура при использовании функции сканирования в папку

Важно

- Перед выполнением данной процедуры следует ознакомиться с руководством "Сканирование"  и уточнить подробные данные о целевом компьютере. Также следует обратиться к руководству "Подсоединение аппарата/Настройки системы"  и зарегистрировать адрес целевого компьютера в адресной книге.
1. Нажмите клавишу [Начальный экран] в верхнем левом углу панели управления и нажмите значок [Сканер] на [Начальном экране].

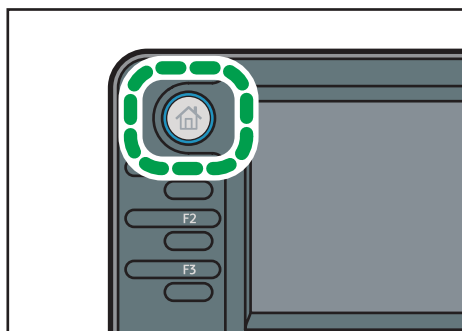

CMR612

2. Убедитесь в том, что предыдущие настройки не сохранились.
Если сохранились предыдущие настройки, нажмите клавишу [Перезапуск].
3. Откройте вкладку [Папка].

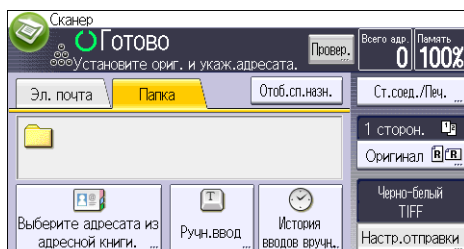

4. Установите оригиналы.

- 5. При необходимости выберите [Настройки отправки] или [Оригинал] и задайте значения параметров сканирования, соответствующие сканируемому оригиналу.**

Пример: Сканирование документа в цветном/дуплексном режиме и сохранение в формате PDF.

- Нажмите [Оригинал], затем нажмите [2 сторон.].
- Нажмите [Настройки отправки]. Выберите [Тип оригинала] и нажмите [Плнцв.].
- Нажмите [Настройки отправки]. Выберите [Тип файла] и нажмите [PDF].

- 6. Укажите адресата.**

Допускается указание нескольких адресатов.

- 7. Нажмите клавишу [Пуск].**

Создание совместно используемой папки на компьютере под управлением ОС Windows/подтверждение информации о компьютере

В следующих процедурах поясняется, как создать общую папку на компьютере с ОС Windows, а также как проверить информацию компьютера. В этих примерах рассматривается операционная система Windows 7 Ultimate, а компьютер входит в сетевой домен. Запишите подтвержденную информацию.

Шаг 1: Проверка имени пользователя и имени компьютера

Проверьте имя пользователя и имя компьютера, на который будут отправлены сканированные документы.

- 1. В меню [Пуск] укажите параметр [Все программы], затем [Стандартные], а затем [Командная строка].**
- 2. Введите команду "ipconfig/all", а затем нажмите клавишу [Ввод].**
- 3. Проверьте имя компьютера.**

Имя компьютера отображается в меню [Имя узла].

Вы можете также проверить IPv4-адрес. Адрес, отображаемый в меню [Адрес IPv4], - это IPv4-адрес компьютера.
- 4. Затем введите команду "set user" и нажмите клавишу [Enter] (Ввод). (Обязательно вставьте пробел между словами "set" и "user".)**
- 5. Проверьте имя пользователя.**

Имя пользователя отображается в меню [USERNAME].

Шаг 2: Создание общей папки на компьютере с ОС Microsoft Windows

Создайте общую папку в ОС Windows и включите общее пользование. В следующей процедуре в качестве примера используется компьютер, работающий под управлением Windows 7 Ultimate и являющийся участником домена.

★ Важно

- Для создания общей папки необходимо войти в систему под учетной записью члена группы администраторов.
 - Если в шаге 6 выбран параметр "Все", созданная общая папка будет доступна всем пользователям. Существует угроза безопасности, поэтому рекомендуем предоставлять права доступа только определенным пользователям. Используйте следующую процедуру для удаления параметра "Все" и указания прав доступа пользователей.
1. Создайте папку точно так же, как при создании обычной папки, в нужном месте на компьютере.
 2. Щелкните правой кнопкой мыши по папке и выберите [Свойства].
В Windows XP сделайте щелчок на папке правой кнопкой мыши и выберите [Общий доступ и безопасность].
 3. На вкладке [Доступ] выберите [Дополнительные параметры общего доступа...].
В Windows XP на вкладке [Доступ] выберите [Открыть общий доступ к этой папке].
Перейдите к шагу 5.
 4. Установите флажок [Открыть общий доступ к этой папке].
 5. Нажмите [Разрешения].
 6. В списке [Группы или пользователи:] выберите "Все", затем щелкните [Удалить].
 7. Щелкните [Добавить...].
 8. В окне [Выбор пользователей и групп] щелкните [Дополнительно...].
 9. Укажите один или более типов объектов, выберите размещение, затем щелкните [Найти].
 10. Из полученного списка выберите группы и пользователей, которым нужно дать право доступа, и щелкните [ОК].
 11. В окне [Выбор пользователей и групп] щелкните [ОК].
 12. В списке [Группы или пользователи:] выберите группу или пользователя, и затем в столбце [Разрешить] списка разрешений установите флажок либо на [Полный доступ], либо на [Изменить].
Установите права доступа для каждой группы и каждого пользователя.
 13. Щелкните [ОК].

Шаг 3: Указание привилегий доступа к созданной общей папке

Если необходимо указать привилегии доступа к созданной папке, чтобы предоставить пользователям или группам к ней доступ, сконфигурируйте следующие параметры:

1. Щелкните правой кнопкой мышки папку, созданную на шаге 2, и выберите [Свойства].
2. На вкладке [Безопасность] выберите [Изменить...].
3. Щелкните [Добавить...].
4. В окне [Выбор пользователей и групп] щелкните [Дополнительно...].
5. Укажите один или более типов объектов, выберите размещение, затем щелкните [Найти].
6. Из полученного списка выберите группы и пользователей, которым нужно дать право доступа, и щелкните [ОК].
7. В окне [Выбор пользователей и групп] щелкните [ОК].
8. В списке [Группы или пользователи:] выберите группу или пользователя, и затем в столбце [Разрешить] списка разрешений установите флажок либо на [Полный доступ], либо на [Изменить].
9. Дважды нажмите [ОК].

Регистрация папки SMB

1. Нажмите клавишу [Инструменты пользователя/Счетчик].
2. Нажмите кнопку [Управление адр.книгой].
3. Нажмите [Новая прогр.].
4. Нажмите [Имена].
5. Нажмите клавишу [Имя].
Появляется экран ввода имени.
6. Введите имя и нажмите [ОК].
7. Нажмите [▼], чтобы отобразить [Заголовок 1], [Заголовок 2] и [Заголовок 3].

8. Нажмите [Заголовок 1], [Заголовок 2] или [Заголовок 3], чтобы выбрать клавишу для нужной классификации.

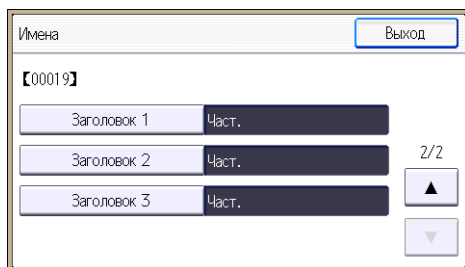

Можно выбрать следующие ключи:

- [Част.]: добавление на первую отображаемую страницу.
- [AB], [CD], [EF], [GH], [IJK], [LMN], [OPQ], [RST], [UVW], [XYZ], [1]-[10]: добавлены в список пунктов в выбранном заголовке.

Можно выбрать [Част.] и по дополнительной клавише для каждого заголовка.

9. Нажмите [OK].
10. Нажмите [Выход].
11. Нажмите [Инфо. аутен.]

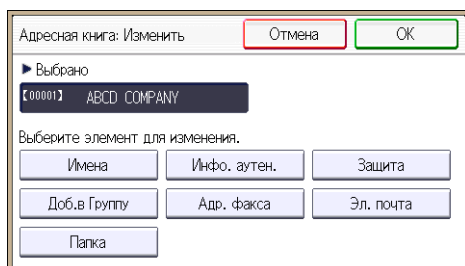

12. Нажмите [Аутент.папки].
13. Нажмите [Указ.др.аутент.инфо].
- При выборе параметра [Не указывать] будут использоваться имя пользователя SMB и пароль SMB, указанные вами в настройках [Имя пользователя/пароль по умолчанию (Отправить)] меню Передача файлов.
14. Нажмите [Изменить] в пункте "Имя польз.логина".
15. Введите имя пользователя логина компьютера адресата и нажмите клавишу [OK].
16. Нажмите [Изменить] в пункте "Пароль логина".
17. Введите пароль компьютера адресата, а затем нажмите клавишу [OK].
18. Снова введите пароль для подтверждения, а затем нажмите [OK].
19. Нажмите [OK].
20. Нажмите [Выход].

21. Нажмите [Папка].

22. Убедитесь, что выбрано значение [SMB].

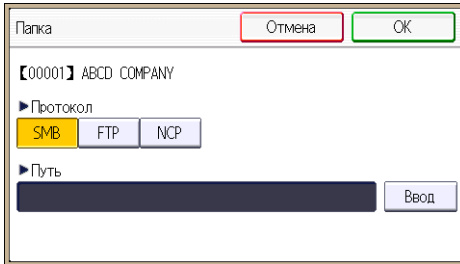

23. Нажмите [Ввод] в "Путь".

24. Нажмите [Ввод] или [Просмотр сети] и затем укажите папку.

Чтобы указать папку, можно ввести путь вручную или найти папку в сети.

25. Нажмите [Тест соединения], чтобы проверить правильность указания пути.

26. Нажмите [Выход].

Если соединение не прошло проверку, проверьте настройки и повторите попытку.

27. Нажмите три раза [ОК].

28. Нажмите клавишу [Инструменты пользователя/Счетчик].

Поиск папки SMB вручную

1. Нажмите [Ввод] в "Путь".

2. Введите путь к папке.

Например: если имя компьютера адресата "User", а имя папки "Share", путь доступа будет \User\Share.

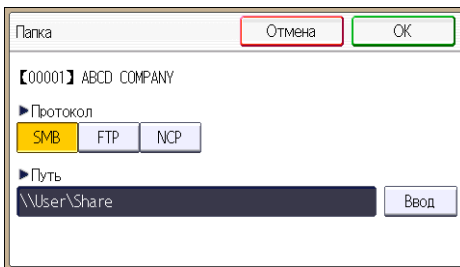

Если сеть не позволяет автоматического получения IP-адресов, включите в путь доступа IP-адрес компьютера адресата. Например: если IP-адрес компьютера назначения - "192.168.0.191", а имя папки - "Share", путь доступа будет \\192.168.0.191\Share.

3. Нажмите кнопку [OK] четыре раза.

Если введенный путь имеет неправильный формат, появится сообщение. Нажмите [Выход] и снова введите путь.

Поиск папки SMB с помощью обозревателя сети

1. Нажмите [Просмотр сети].

Появятся клиентские компьютеры, использующие ту же сеть, что и это устройство.

На экране сети отображается список только тех компьютеров, к которым у вас есть права доступа.

2. Выберите группу, которая содержит компьютер адресата.

3. Выберите имя компьютера адресата.

В нем появятся совместно используемые папки.

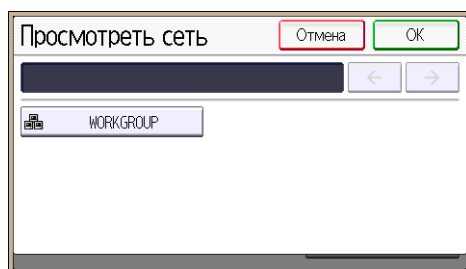

Можно нажать [Один уров. вверх] для перехода по уровням.

4. Выберите папку, которую требуется зарегистрировать.

5. Нажмите кнопку [OK] четыре раза.

Удаление зарегистрированной папки SMB

1. Нажмите клавишу [Инструменты пользователя/Счетчик].

2. Нажмите кнопку [Управление адр.книгой].

3. Нажмите [Изменить].

4. Нажмите [Папка].

5. Выберите имя для папки, которую требуется удалить.

Нажмите клавишу с именем или введите зарегистрированный номер с помощью цифровых клавиш.

Поиск можно выполнять по зарегистрированному имени, коду пользователя, номеру факса, имени папки, адресу электронной почты или адресату IP-факса.

6. Нажмите [Папка].

7. Нажмите протокол, который не выбран в настоящий момент.
8. Нажмите [Да].
9. Дважды нажмите [OK].
10. Нажмите клавишу [Инструменты пользователя/Счетчик].

Ввод пути к адресату вручную

1. Нажмите клавишу [Ручной ввод].

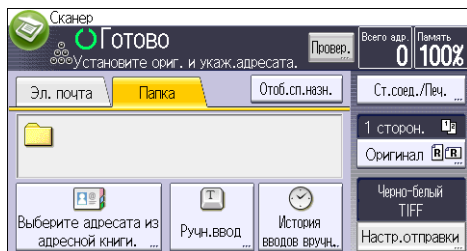

2. Нажмите кнопку [SMB].
3. Нажмите [Ввод] в поле [Адресат].
4. Нажмите [Ввод] справа от поля указания пути.
5. Введите путь к папке.
В следующем примере пути имя общей папки - "user", а имя компьютера - "desk01":
\\desk01\user
6. Нажмите [OK].
7. В зависимости от настройки адресата введите имя пользователя, чтобы зарегистрироваться на компьютере.
Нажмите [Ввод] справа от поля имени пользователя, чтобы отобразить экранную клавиатуру.
8. В зависимости от настройки адресата введите пароль, чтобы зарегистрироваться на компьютере.
Нажмите [Пароль], чтобы ввести пароль, используя экранную клавиатуру.
9. Нажмите [Тест соединения].
Проверка соединения выполняется для проверки наличия указанной общей папки.
10. Просмотрите результаты проверки соединения, а затем нажмите на [Выход].
11. Нажмите [OK].

Основная процедура отправки отсканированных файлов по электронной почте

1. Нажмите клавишу [Начальный экран] в верхнем левом углу панели управления и нажмите значок [Сканер] на [Начальном экране].

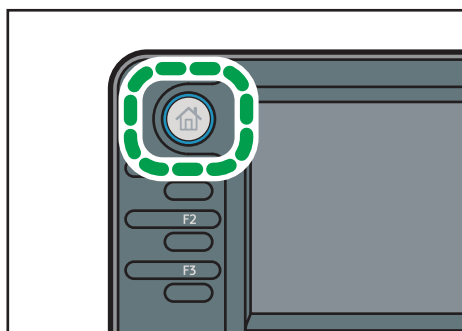

CMR612

2. Убедитесь в том, что предыдущие настройки не сохранились.

Если сохранились предыдущие настройки, нажмите клавишу [Перезапуск].

3. Откройте вкладку [Эл. почта].

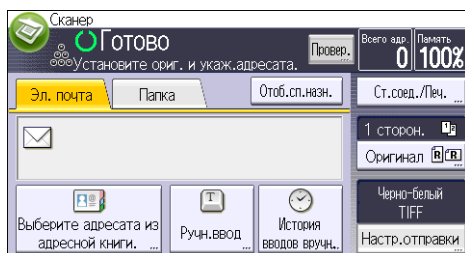

4. Установите оригиналы.

5. При необходимости выберите [Настройки отправки] или [Оригинал] и задайте значения параметров сканирования, соответствующие сканируемому оригиналу.

Пример: Сканирование документа в цветном/дуплексном режиме и сохранение в формате PDF.

- Нажмите [Оригинал], затем нажмите [2 сторон.].
- Нажмите [Настройки отправки]. Выберите [Тип оригинала] и нажмите [Плнцв.].
- Нажмите [Настройки отправки]. Выберите [Тип файла] и нажмите [PDF].

6. Укажите адресата.

Допускается указание нескольких адресатов.

7. В параметре [Настройки отправки] дважды нажмите кнопку [▼], выберите пункт [Имя отправителя] и укажите отправителя сообщения (автора).
8. Чтобы воспользоваться функцией уведомления о прочтении сообщения, выберите [Настройки отправки], нажмите [▼] четыре раза, после чего нажмите [Увед. приема].
После нажатия клавиши [Увед. приема.] выбранный отправитель электронного сообщения получит уведомление по электронной почте после того, как получатель откроет это сообщение.
9. Нажмите клавишу [Пуск].

Регистрация электронной почты адресата

1. Нажмите клавишу [Инструменты пользователя/Счетчик].
2. Нажмите кнопку [Управление адр.книгой].
3. Нажмите [Новая прогр.].
4. Нажмите [Имена].
5. Нажмите клавишу [Имя].
Появляется экран ввода имени.
6. Введите имя и нажмите [OK].
7. Нажмите [▼], чтобы отобразить [Заголовок 1], [Заголовок 2] и [Заголовок 3].
8. Нажмите [Заголовок 1], [Заголовок 2] или [Заголовок 3], чтобы выбрать клавишу для нужной классификации.

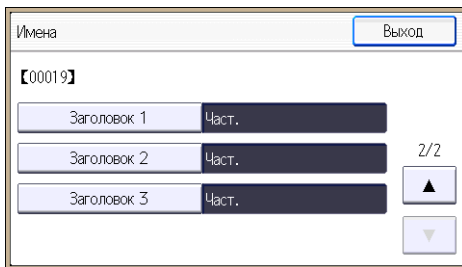

Можно выбрать следующие ключи:

- [Част.]: добавление на первую отображаемую страницу.
- [AB], [CD], [EF], [GH], [IJK], [LMN], [OPQ], [RST], [UVW], [XYZ], [1]-[10]: добавлены в список пунктов в выбранном заголовке.

Можно выбрать [Част.] и по дополнительной клавише для каждого заголовка.

9. Нажмите [OK].
10. Нажмите [Выход].
11. Нажмите [Эл. почта].

12. Нажмите [Адрес эл. почты].

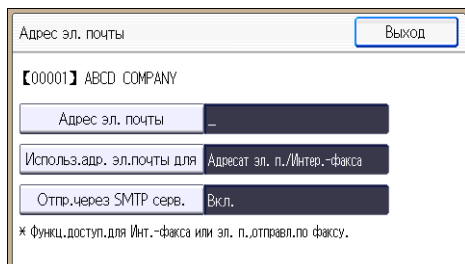

13. Введите адрес электронной почты.

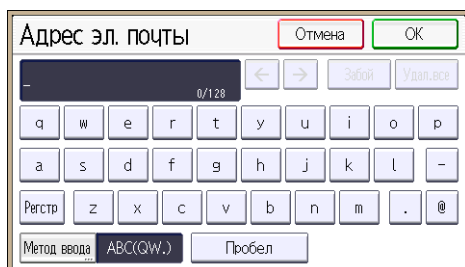

14. Нажмите [ОК].

15. Нажмите [Используй. адрес эл. почты для], а затем выберите [Адр. эл. почты/Ин.-факса] или [Толк адресат Инт.-факса].

Если указан параметр [Адр. эл. почты/Ин.-факса], то зарегистрированные адреса электронной почты отображаются как в окне адреса интернет-факса, так и в окне адреса электронной почты на экране функций факса, а также в окне адреса на экране функций сканера.

Если указан параметр [Только назнач. Интернет/Факс], то зарегистрированные адреса электронной почты отображаются в окне интернет-факса на экране функций факса.

16. Нажмите [ОК].

17. Если необходимо воспользоваться интернет-факсом, нажмите [Отпр. через SMTP серв.] и становите значение [Вкл.].

18. Нажмите [ОК].

19. Нажмите [Выход].

20. Нажмите [ОК].

21. Нажмите клавишу [Инструменты пользователя/Счетчик].

Удаление электронной почты адресата

1. Нажмите клавишу [Инструменты пользователя/Счетчик].
2. Нажмите кнопку [Управление адр. книгой].

3. Нажмите [Изменить].
4. Нажмите [Эл. почта].
5. Выберите имя для адреса электронной почты, который требуется удалить.

Нажмите клавишу с именем или введите зарегистрированный номер с помощью цифровых клавиш. Поиск можно выполнять по зарегистрированному имени, коду пользователя, номеру факса, имени папки, адресу электронной почты или адресату IP-факса.

6. Нажмите [Эл. почта].
7. Нажмите [Адрес эл. почты].
8. Нажмите [Удал.все], а затем нажмите [ОК].
9. Нажмите [Выход].
10. Нажмите [ОК].
11. Нажмите клавишу [Инструменты пользователя/Счетчик].

Ввод адреса электронной почты вручную

1. Нажмите клавишу [Ручной ввод].

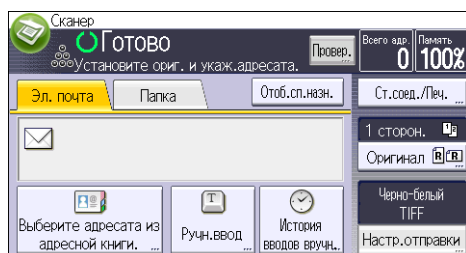

2. Нажмите [Ввод] в меню [Адресат].
3. Введите адрес электронной почты.
4. Нажмите [ОК].

Основная процедура сохранения отсканированных файлов

★ Важно

- Вы можете указать пароль для каждого сохраненного файла. К незащищенным паролями файлам могут иметь доступ другие пользователи, использующие ту же локальную сеть DeskTopBinder. Мы рекомендуем защищать файлы от несанкционированного доступа путем указания пароля.
 - Файлы сканирования, сохраненные в аппарате, могут быть утеряны в случае возникновения какого-либо сбоя. Мы советуем не использовать жесткий диск для хранения важных файлов. Поставщик не несет ответственности за любой ущерб, возникший в результате потери файлов. Для долговременного хранения файлов мы рекомендуем использовать DeskTopBinder. Для получения подробностей обратитесь к местному дилеру или см. документацию по DeskTopBinder.
1. Нажмите клавишу [Начальный экран] в верхнем левом углу панели управления и нажмите значок [Сканер] на [Начальном экране].

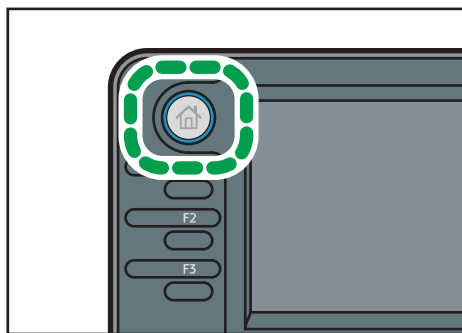

CMR612

2. Убедитесь в том, что предыдущие настройки не сохранились.

Если сохранились предыдущие настройки, нажмите клавишу [Перезапуск].

3. Установите оригиналы.
4. Нажмите [Настройки отправки].

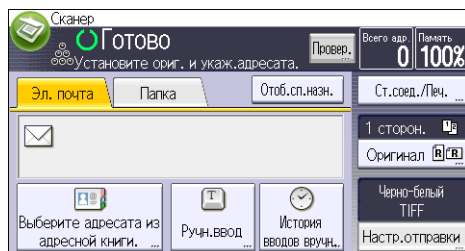

5. Нажмите [▼] три раза и нажмите [Сохранить файл].

6. Нажмите [Сохранить на жесткий диск].**7. При необходимости задайте информацию о файле, например [Имя пользователя], [Имя файла] и [Пароль].**

- Имя пользователя

Нажмите кнопку [Имя пользователя] и выберите имя пользователя. Для указания незарегистрированного имени пользователя нажмите [Ручной ввод], а затем введите имя. После указания имени пользователя нажмите [ОК].

- Имя файла

Нажмите кнопку [Имя файла], введите имя файла, а затем нажмите [ОК].

- Пароль

Нажмите клавишу [Пароль], введите пароль, затем нажмите клавишу [ОК]. Подтвердите ввод пароля, а затем нажмите [ОК].

8. Дважды нажмите [ОК].**9. При необходимости нажмите кнопку [Настройки отправки] или [Оригинал], чтобы задать разрешение и размер области сканирования.****10. Нажмите клавишу [Пуск].**

Проверка выбранного из списка сохраненного файла

В этом разделе объясняется процедура предварительного просмотра файла, выбранного из списка сохраненных файлов.

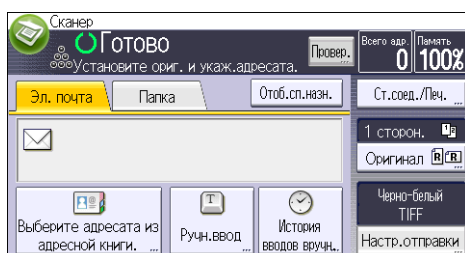
1. Нажмите [Настройки отправки].**2. Четырежды нажмите [▼], затем нажмите [Выб./Управл. сохр. файлом].****3. Выберите файл, который нужно проверить, из списка сохраненных файлов.**

Можно выбрать более одного файла.

4. Нажмите на [Предпр.].

Указание типа файла

В этом разделе поясняется процедура указания типа файла для его отправки.

Типы файлов можно указать при передаче файлов по электронной почте или сканировании в папку, при передаче сохраненных файлов по электронной почте или с помощью функции сканирования в папку, а также при сохранении файлов на накопителе.

Можно выбрать один из следующих типов файлов:

- Одностраничный: [PDF], [PDF выс. сжатия], [PDF/A], [TIFF/JPEG]

Если при сканировании многостраничных оригиналов выбирается одностраничный тип файла, то для каждой страницы создается отдельный файл, а количество отправляемых файлов равно количеству отсканированных страниц.

- Многостраничный: [PDF], [PDF выс. сжатия], [PDF/A], [TIFF].

Если при сканировании многостраничных оригиналов выбирается многостраничный тип файла, то отсканированные страницы объединяются и отправляются как один файл.

Типы файлов, которые можно выбирать, зависят от настроек сканирования и других условий. Для получения подробных сведений о типах файлов см. руководство "Сканирование" .

1. Нажмите [Настр. отправки].

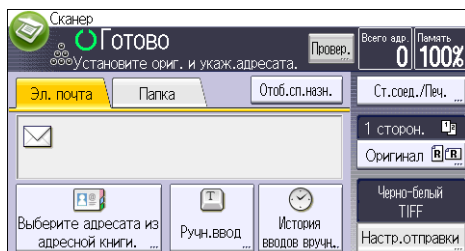

2. Нажмите кнопку [Тип файла].

3. Выберите тип файла.

4. Дважды нажмите [ОК].

Установка настроек отправки

1. Нажмите [Настр. отправки].

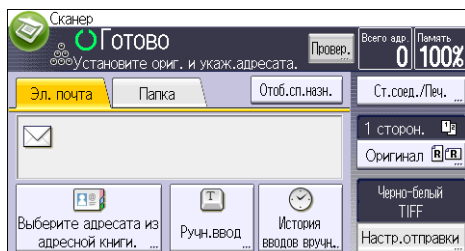

2. Укажите разрешение, размер сканирования и прочие требуемые установки.
3. Нажмите [OK].

7. Сервер документов

В этой главе описываются часто используемые функции и операции сервера документов. Для получения дополнительных сведений, не включенных в эту главу, см. документ "Копир/Сервер документов"  на компакт-диске, включенном в комплект поставки.

Сохранение данных

В этом разделе приводятся указания по сохранению данных на сервере документов.

Важно

- Документ, открытый с помощью правильного пароля, остается доступным даже после завершения всех операций с ним, и, следовательно, может быть использован другими пользователями. По окончании работы с документом обязательно нажмите кнопку [Перезапуск] для высвобождения документа.
- Имя пользователя, указанное вместе с документом, сохраненным на сервере документов, используется для идентификации автора документа и его типа. Оно не предназначено для защиты конфиденциальных документов от других пользователей.
- При включении передачи факса или сканирования на сканере убедитесь, что все остальные операции завершены.

Имя файла

Отсканированному документу автоматически назначается имя файла, например, "COPY0001" и "COPY0002". Имя файла можно изменить.

Имя пользователя

Для идентификации пользователя или группы пользователей, которые сохраняют документы, можно зарегистрировать имя пользователя. Чтобы назначить его, выберите имя пользователя из зарегистрированных в адресной книге или введите имя напрямую. В зависимости от настроек безопасности вместо [Имя пользователя] может отображаться [Привилегии доступа]. Для получения дополнительных сведений об адресной книге см. "Подсоединение аппарата/Настройки системы" .

Пароль

Вы можете указать пароль для любого сохраненного документа, чтобы избежать несанкционированной печати. Защищенный документ будет доступен только после ввода правильного пароля. Документы с установленными паролями отмечаются значком ключа слева от имени файла.

1. Нажмите кнопку [Начальный экран] в верхней левой части панели управления, затем нажмите значок [Сервер документов] на экране [Начальный экран].

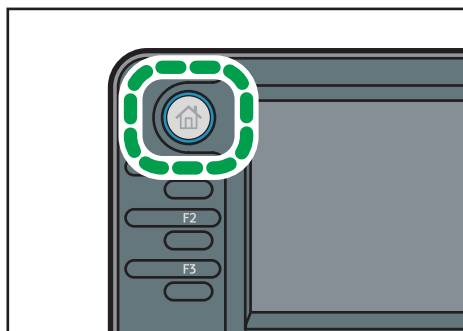

CMR612

2. Нажмите [К экр.сканир.].
3. Нажмите [Имя польз.].
4. Укажите имя пользователя и нажмите кнопку [ОК].

В списке выводятся зарегистрированные в адресной книге имена пользователей. Чтобы ввести имя, не показанное на экране, нажмите кнопку [Ручной ввод] и введите имя пользователя.

5. Нажмите кнопку [Имя файла].
6. Введите имя файла, а затем нажмите [ОК].
7. Нажмите кнопку [Пароль].
8. С помощью цифровых клавиш введите пароль и нажмите кнопку [ОК].

В качестве пароля можно использовать от 4 до 8 цифр.

9. Введите еще раз пароль (для проверки) и нажмите кнопку [ОК].
10. Поместите оригинал.
11. Укажите условия сканирования оригинала.
12. Нажмите клавишу [Пуск].

Выполняется сканирование оригинала. Документ будет сохранен на сервере документов.

По окончании сканирования будет выведен список сохраненных документов. Если список не появляется, нажмите кнопку [Заверш.сканир.].

Печать сохраненных документов

Выполняет печать документов, сохраненных на сервере документов.

На экране печати можно указать следующие элементы:

- Лоток
- Количество копий
- [2 стор.: Верх к Верху], [2 стор.: Верх к Низу]
- [Сортиров.], [Сорт. с пов.]
- [Настройка полей]

Для получения дополнительных сведений о каждой из функций см. руководство "Копир/Сервер документов" .

1. Выберите документ для печати.

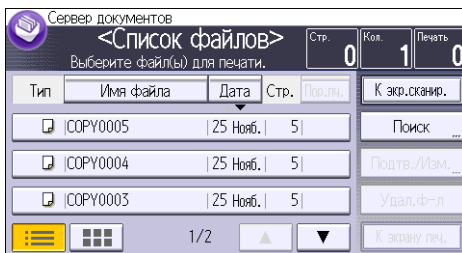

2. Для печати двух и более документов вместе, повторите шаг 1.

Можно распечатать до 30 документов.

3. При указании условий печати нажмите [Для печати экрана] и настройте параметры печати.

4. С помощью цифровых клавиш введите количество копий для печати.

Максимальное количество, которое можно ввести: 999.

5. Нажмите клавишу [Пуск].

8. Web Image Monitor

В этой главе описываются часто используемые функции и операции Web Image Monitor. Для получения сведений, не включенных в эту главу, см. "Подсоединение аппарата/Настройки системы" на компакт-диске из комплекта поставки или справку по Web Image Monitor.

Просмотр начальной страницы

В этой секции рассказывается о начальной странице и то, как отображать Web Image Monitor.

★ Важно

- При вводе IPv4-адреса сегменты не должны начинаться с нуля. Например, адрес "192.168.001.010" следует ввести так: "192.168.1.10".

1. Запустите веб-браузер.
2. Введите "http://(IP-адрес или имя узла аппарата)/" в адресной строке веб-браузера.

Появляется начальная страница Web Image Monitor.

Можно ввести имя узла аппарата, если оно было зарегистрировано на сервере DNS или WINS.

Если используется протокол SSL для шифрования связи в среде с сервером проверки подлинности, введите "https://(IP-адрес или хост-имя аппарата)/".

Приложение Web Image Monitor делится на следующие зоны:

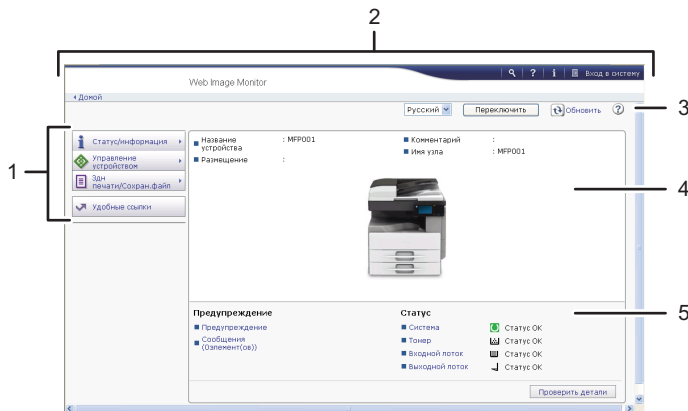

RU CTS010

1. Область меню



Если выбрать элемент меню, отобразится его содержание.

2. Область заголовка

Появляется диалоговое окно для переключения в режимы пользователя и администратора, и будет отображаться меню каждого режима.

Появляется ссылка на справку и диалоговое окно для поиска по ключевому слову.

3. Обновить/справка

 (Обновить): Нажмите  в правом верхнем углу рабочей области для обновления информации об устройстве. Нажмите кнопку веб-браузера [Обновить] для обновления всего экрана браузера.

 (Справка): Используйте справку для просмотра или загрузки содержания файлов справки.

4. Область основной информации

Введите основную информацию для аппарата.

5. Рабочая область

Отображает содержание каждого элемента, выбранного в зоне меню.

Просмотр принятых факсимильных документов с помощью приложения Web Image Monitor

1. Запустите Web Image Monitor.
2. Нажмите кнопку [Файл, полученный по факсу] в меню [Здн печати/Сохран.файл] на панели слева.
3. Если запрограммирован код пользователя для сохраненного принятого файла, введите его и нажмите [ОК].

В случае удаления запрограммированного кода пользователя из адресной книги выводится сообщение с указанием неверной записи кода пользователя. В этом случае запрограммируйте код пользователя заново.

4. Щелкните  требуемого факсимильного документа.
5. Просмотрите содержание факсимильного документа.
6. Для загрузки полученного факсимильного документа щелкните [PDF], [PDF/A] или [Многостраничный: TIFF], а затем выберите [Загрузка].

При выборе значения [PDF] выполните необходимые настройки в "Настройки безопасности PDF файла", а затем щелкните [Загрузка]. Запустится Adobe Acrobat Reader/Adobe Reader и появится выбранный документ.

7. Выйдите из Web Image Monitor.

9. Добавление бумаги и тонера

В этой главе дается описание способа загрузки бумаги в лоток для бумаги, а также рекомендуемых форматов и типов бумаги.

Загрузка бумаги в лотки для бумаги

Бумага в каждый лоток загружается одинаково.

В следующем примере показана процедура загрузки бумаги в лоток 1.

★ Важно

- Если сильно толкать лоток, чтобы установить его на место, позиция боковых ограждений лотка может сместиться.
- Убедитесь, что края бумаги выровнены по правой стороне.
- При загрузке небольшого количества листов убедитесь, что вы не слишком плотно прижали их боковыми планками. Если боковые планки слишком плотно прижимают бумагу, возможно замятие краев листа или замятие бумаги.

1. Убедитесь, что бумага в лотке не используется, затем осторожно вытаскивайте лоток, пока он не остановится.

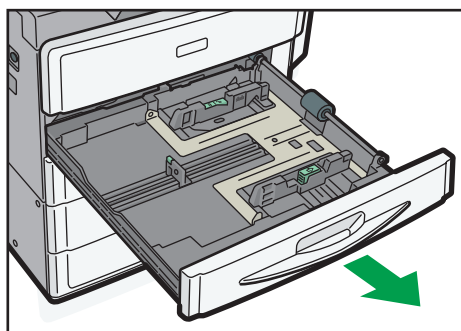

CSN007

2. Надавите на блокировочный рычаг задней планки и вытащите планку.

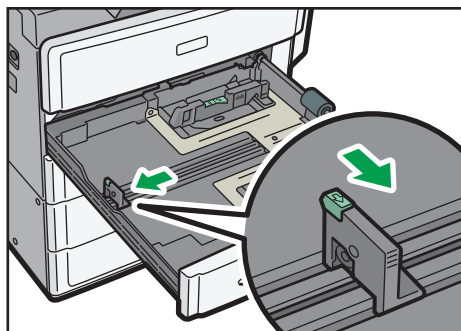

CSN008

3. Выровняйте стопку бумаги и загрузите ее в лоток стороной для печати вверх.

Стопка бумаги не должна превышать ограничительную метку.

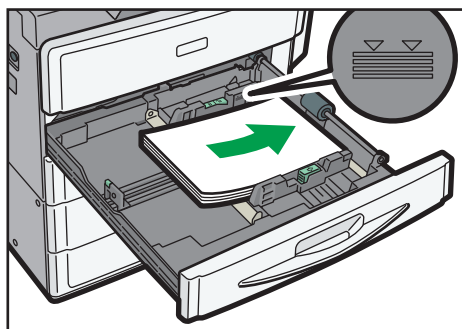

CSN009

4. Осторожно совместите заднюю планку с краем загруженной бумаги.

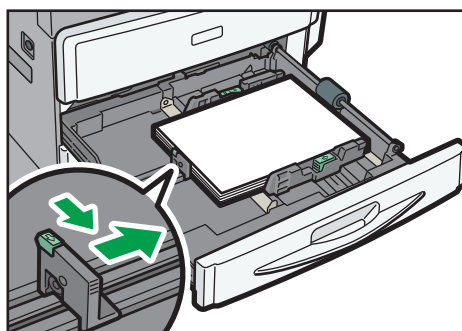

CSN010

5. Осторожно вставьте лоток до упора.

↓ Примечание

- В лотки для бумаги можно загружать бумагу различных форматов, для этого необходимо регулировать расположение боковых ограждений и заднего ограждения. Для получения подробных сведений см. "Характеристики и добавление бумаги" .

Загрузка бумаги в обходной лоток

Используйте обходной лоток для ОНР-пленок, наклеек, прозрачной бумаги, а также бумаги, которую нельзя загрузить в лотки для бумаги.

★ Важно

- Максимальное количество одновременно загружаемых листов зависит от типа бумаги. Стопка бумаги не должна превышать ограничительную метку. Для получения сведений о максимальном количестве листов, которые можно загрузить, см. стр. 140 "Рекомендуемые размеры и типы бумаги".

1. Откройте обходной лоток.

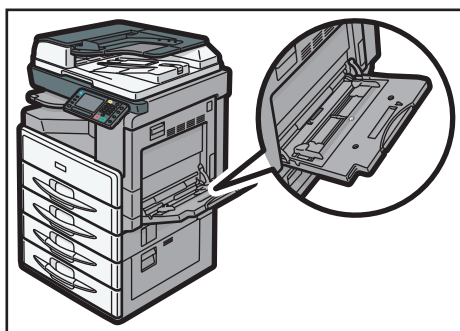

CSN005

2. Вставьте бумагу лицевой стороной вниз так, чтобы послышался звуковой сигнал.

3. Установите направляющие бумаги по формату бумаги.

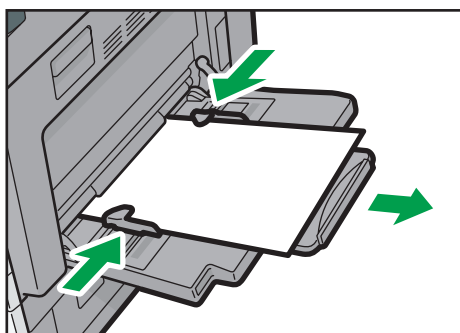

Если направляющие неплотно прилегают к бумаге, копируемое изображение может перекоситься, или произойдет сбой подачи бумаги.



CSN006

↓ Примечание

- При использовании обходного лотка рекомендуется загружать бумагу в  ориентации.
- Некоторые типы бумаги могут определяться неправильно при размещении в обходном лотке. В этом случае выньте бумагу и снова вставьте ее в обходной лоток.

- Вытяните удлинитель при загрузке в обходной лоток листов бумаги формата A4□, 8¹/₂ × 11 □ и больше.
- При загрузке плотной бумаги или ОНР-пленок укажите формат и тип бумаги.
- Бланки должны загружаться в строго определенной ориентации. Для получения сведений см. стр. 137 "Загрузка двусторонней бумаги или бумаги с фиксированной ориентацией".
- Вы можете загрузить конверты в обходной лоток. Конверты должны быть загружены в строго определенной ориентации. Для получения сведений см. стр. 148 "Конверты".
- Если размер бумаги не определился автоматически, задайте его вручную. Для получения подробных сведений об автоматически определяемых форматах бумаги см. стр. 140 "Рекомендуемые размеры и типы бумаги". Для получения подробных сведений о настройке размеров бумаги см. стр. 132 "Печать из обходного лотка с помощью функции принтера" или "Копир/Сервер документов" .
- Относительно копирования из обходного лотка см. "Копир/Сервер документов" . При печати с компьютера см. стр. 132 "Печать из обходного лотка с помощью функции принтера".
- Если параметр [Звук при вводе с панели] отключен, звуковой сигнал при загрузке бумаги в обходной лоток подаваться не будет. Для получения подробных сведений о параметре [Звук при вводе с панели] см. руководство "Подсоединение аппарата/Настройки системы" .

Печать из обходного лотка с помощью функции принтера

Важно

- При выборе [Настр.(и) аппарата] в меню [Обходной лоток] в разделе [Приоритет настроек лотка] в окне [Система] меню Функция.принт. настройки, сделанные с панели управления, будут иметь приоритет над настройками драйвера принтера. Для получения дополнительных сведений см. "Печать" .
- По умолчанию значением параметра [Обходной лоток] является [Драйвер/Команда].

Примечание

- Параметры настройки остаются в силе до их изменения.
- Для получения подробных сведений о настройке драйверов принтера см. руководство "Печать" .
- Значение [Автоопределение] является значением по умолчанию для параметра [Размер бумаги обх.лотка принтера].

Задание стандартных размеров с помощью панели управления

1. Нажмите клавишу [Инструменты пользователя/Счетчик].

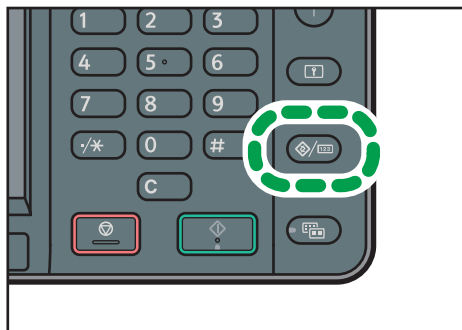

CMR633

2. Нажмите [Парам.лот.для бум.].
3. Нажмите [▼].
4. Нажмите клавишу [Размер бумаги обх.лотка принтера.].
5. Выберите размер бумаги.

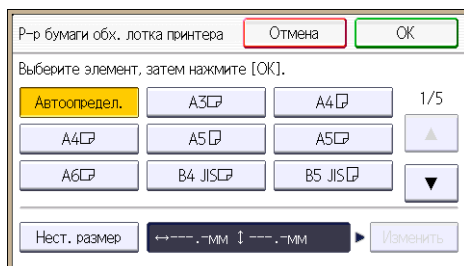

6. Нажмите [OK].
7. Нажмите клавишу [Инструменты пользователя/Счетчик].

Установка нестандартного формата бумаги с помощью панели управления

1. Нажмите клавишу [Инструменты пользователя/Счетчик].

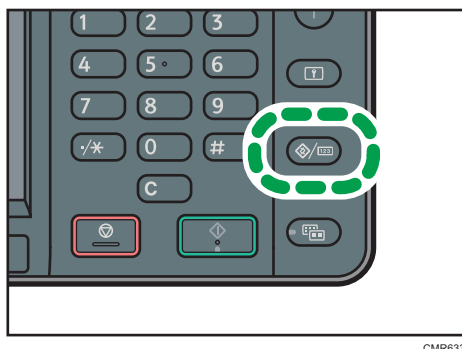

CMR633

2. Нажмите [Парам.лот.для бум.].
3. Нажмите [▼].
4. Нажмите клавишу [Размер бумаги обх.лотка принтера].
5. Нажмите на кнопку [Нест.размер].
Если нестандартный размер бумаги уже задан, нажмите клавишу [Изменить].
6. Нажмите кнопку [По вертикали].
7. Введите размер по вертикали с помощью цифровых клавиш, затем нажмите клавишу [#].

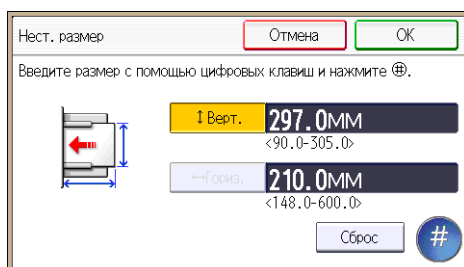

8. Нажмите кнопку [По горизонтали].
9. Введите размер по горизонтали с помощью цифровых клавиш, затем нажмите клавишу [#].
10. Дважды нажмите [ОК].
11. Нажмите клавишу [Инструменты пользователя/Счетчик].

Настройка печати на плотной бумаге или прозрачной пленке с помощью панели управления

★ Важно

- Используйте ОНР-пленки формата А4 или $8\frac{1}{2} \times 11$ и укажите их размер.
- Обычно для печати используется только одна сторона ОНР-пленки (Прозрачн.). Обязательно загрузите пленку запечатываемой стороной вниз.
- При печати на ОНР-пленках убирайте отпечатанные листы один за другим.

1. Нажмите клавишу [Инструменты пользователя/Счетчик].

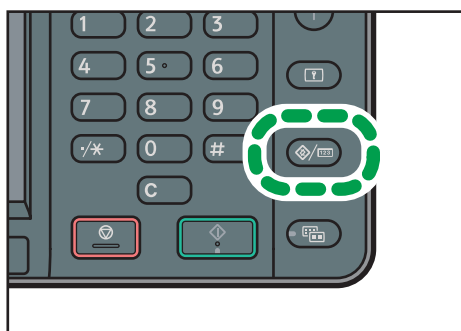

CMR633

2. Нажмите [Парам.лот.для бум.].

3. Нажмите [▼].

4. Нажмите [Размер бумаги обх.лотка принтера.], а затем укажите размер бумаги.

5. Нажмите [OK].

6. Нажмите клавишу [Тип бумаги: Обходной лоток].

7. Нажмите кнопку [Тип бумаги].

8. Выберите тип бумаги.

Чтобы загрузить плотную бумагу, нажмите клавишу [▼], затем кнопку [Плотная бумага].

Загружая прозрачные пленки ОНР, нажмите клавишу [▼], затем кнопку [ОНР(Прозр.)].

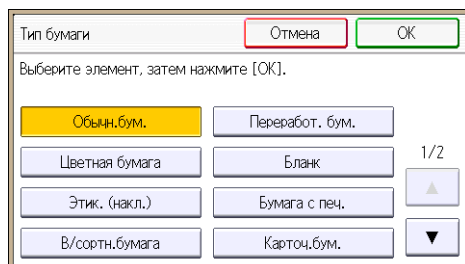

9. Нажмите [OK].

При печати на ОНР-пленках перейдите к шагу 11.

10. При печати на плотной бумаге убедитесь, что указанная плотность бумаги отображается в [Плотн.бумаги].

11. Нажмите клавишу [Инструменты пользователя/Счетчик].

↓ Примечание

- Для получения подробных сведений о толщине бумаги см. "Подсоединение аппарата/Настройки системы" .

Загрузка двусторонней бумаги или бумаги с фиксированной ориентацией

Бумага с фиксированной ориентацией (сверху вниз) или бумага для двусторонней печати (например, бланки, перфорированная бумага или бумага с напечатанным изображением) может печататься неправильно, в зависимости от расположения оригиналов и бумаги.

Настройки для Инструменты пользователя

В разделе [Парам.лот.для бум.] установите значение [Бланк] для параметра [Тип бумаги] для того лотка, который предполагается использовать.

- Режим копира

Укажите вариант [Вкл.] для параметра [Настройка бланка] в разделе [Ввод/Вывод] меню Функция.Коп./Серв.докум., затем разместите оригиналы и бумагу в соответствии с изображением, приведенном ниже.

- Режим принтера

Укажите [Автоопределение] или [Вкл. (всегда)] для параметра [Настройка бланка] в [Система] в меню Функция.принт. и затем вставьте бумагу, как показано ниже.





Подробнее о настройке бланка см. в документе "Копир/Сервер документов" , или документ "Печать" .

Ориентация оригинала и бумаги

Значения значков следующие:

Значок	Значение
 	Разместите или загрузите бумагу сканируемой или печатной стороной вверх.
 	Разместите или загрузите бумагу сканируемой или печатной стороной вниз.





- Ориентация оригинала

Ориентация оригинала	Стекло экспонирования	АПД
Ориентация, подходящая для чтения		
Ориентация, не подходящая для чтения	<ul style="list-style-type: none"> • Копир  • Сканер  	

- Ориентация бумаги







- Режим копира

При расположении оригиналов в устройстве АПД и копировании на бумагу фиксированной ориентации, поступающей из обходного лотка, укажите размер бумаги.

Сторона копирования	Лотки для бумаги	Обходной лоток *1
Односторонняя	 	 
Двухсторонняя	 	Недоступно

*1 Если поместить оригиналы в устройство АПД и выполнять копирование на бумагу фиксированной ориентации, поступающую из обходного лотка, без указания размера бумаги, изображение может быть скопировано в перевернутом виде. Чтобы копирование выполнялось должным образом, разместите бумагу в перевернутом виде или укажите размер бумаги.

- Режим принтера

Сторона печати	Лотки для бумаги	Обходной лоток
Односторонняя	 	 
Двухсторонняя	 	Недоступно

↓ Примечание

- В режиме копира:
 - Для получения сведений о том, как делать двусторонние копии, см. стр. 64 "Двустороннее копирование".
- В режиме принтера:
 - Чтобы выполнить печать на бумаге для бланков, когда для параметра [Настройка бланка] установлено значение [Автоопределение], в качестве типа бумаги в параметрах драйвера принтера необходимо указать [Бланк].
 - Если задание печати изменилось в процессе печати с односторонней на двухстороннюю, односторонний выход после первой копии может печататься в другом направлении. Чтобы вся бумага выходила с одним направлением, укажите разные входные лотки для односторонней и двухсторонней печати. Помните также, что двухсторонняя печать должна быть выключена для лотка, указанного для односторонней печати.
 - Подробнее о том, как настроить двухстороннюю печать, см. в документе "Печать" .

Рекомендуемые размеры и типы бумаги

В разделе приведена информация о рекомендуемых форматах и типах бумаги.

★ Важно

- При использовании скрученной бумаги могут возникать замятия из-за ее чрезмерной сухости или влажности.
- Не используйте бумагу, предназначенную для струйных принтеров, так как она может прилипнуть к блоку термозакрепления и вызвать сбой подачи.
- При загрузке ОНР-пленок проверьте их переднюю и заднюю стороны и разместите их правильно для предотвращения неверной подачи.

Лоток 1 (тип 1) и лотки 1 и 2 (тип 2)  Регион А (главным образом страны Европы и Азии)

Тип и плотность бумаги	Размер бумаги	Емкость лотка
60-105 г/м ² (16-28 ф. высокосортная) Обычн.бум.–Сред.плотн.	Автоматически определяемые форматы бумаги: A3□, A4□□, A5□, B4 JIS□, B5 JIS□□, 8 ¹ / ₂ × 11□	250 листов
60-105 г/м ² (16-28 ф. высокосортная) Обычн.бум.–Сред.плотн.	Выберите формат бумаги, используя меню настроек системы: 11 × 17□, 8 ¹ / ₂ × 14□, 8 ¹ / ₂ × 13□, 8 ¹ / ₂ × 11□, 8 ¹ / ₄ × 14□, 8 ¹ / ₄ × 13□, 8 × 13□, 8 × 10 ¹ / ₂ □□, 8 × 10□□, 7 ¹ / ₄ × 10 ¹ / ₂ □, 5 ¹ / ₂ × 8 ¹ / ₂ □, 8K□, 16K□□, 11 × 15□, 11 × 14□, 10 × 15□, 10 × 14□	250 листов
60-105 г/м ² (16-28 ф. высокосортная) Обычн.бум.–Сред.плотн.	Нестандартный размер *1: По вертикали: 182,0-297,0 мм По горизонтали: 152,0-432,0 мм	250 листов

*1 При загрузке бумаги длиной по вертикали более 279 мм (11 дюймов) в лотки используйте бумагу шириной по горизонтали 420 мм (16,6 дюйма) или менее.

Лотки 1 и 2  Регион Б (главным образом Северная Америка)

Тип и плотность бумаги	Размер бумаги	Емкость лотка
60-105 г/м ² (16-28 ф. высокосортная) Обычн.бум.–Сред.плотн.	Автоматически определяемые форматы бумаги: 11 × 17□, 8 ¹ / ₂ × 14□, 8 ¹ / ₂ × 11□, 7 ¹ / ₄ × 10 ¹ / ₂ □, 5 ¹ / ₂ × 8 ¹ / ₂ □, A4□, B5 JIS□	250 листов
60-105 г/м ² (16-28 ф. высокосортная) Обычн.бум.–Сред.плотн.	Выберите формат бумаги, используя меню настроек системы: 8 ¹ / ₂ × 13□, 8 ¹ / ₄ × 14□, 8 ¹ / ₄ × 13□, 8 × 13□, 8 × 10 ¹ / ₂ □, 8 × 10□, 7 ¹ / ₄ × 10 ¹ / ₂ □, A3□, A4□, A5□, B4 JIS□, B5 JIS□, 8K □, 16K□, 11 × 15□, 11 × 14 □, 10 × 15□, 10 × 14□	250 листов
60-105 г/м ² (16-28 ф. высокосортная) Обычн.бум.–Сред.плотн.	Нестандартный размер *1: По вертикали: 7,17-11,69 дюйма По горизонтали: 5,99-17,00 дюйма	250 листов

*1 При загрузке бумаги длиной по вертикали более 279 мм (11 дюймов) в лотки используйте бумагу шириной по горизонтали 420 мм (16,6 дюйма) или менее.

Нижний лоток для бумаги и нижние лотки для бумаги  Регион А (главным образом страны Европы и Азии)

Тип и плотность бумаги	Размер бумаги	Емкость лотка
60-105 г/м ² (16-28 ф. высокосортная) Обычн.бум.–Сред.плотн.	Автоматически определяемые форматы бумаги: A3□, A4□, A5□, B4 JIS□, B5 JIS□, 8 ¹ / ₂ × 11□	500 листов

Тип и плотность бумаги	Размер бумаги	Емкость лотка
60-105 г/м ² (16-28 ф. высокосортная) Обычн.бум.–Сред.плотн.	Выберите размер бумаги с помощью меню «Параметры системы»: A5□, B6 JIS□, 11 × 17□, 8 ¹ / ₂ × 14□, 8 ¹ / ₂ × 13□, 8 ¹ / ₂ × 11□, 8 ¹ / ₄ × 14□, 8 ¹ / ₄ × 13□, 8 × 13□, 8 × 10 ¹ / ₂ □□, 8 × 10□□, 7 ¹ / ₄ × 10 ¹ / ₂ □□, 5 ¹ / ₂ × 8 ¹ / ₂ □, 8K□, 16K□□, 11 × 15□, 11 × 14□, 10 × 15□, 10 × 14□	500 листов
60-105 г/м ² (16-28 ф. высокосортная) Обычн.бум.–Сред.плотн.	Нестандартный размер *1: По вертикали: 182,0-297,0 мм По горизонтали: 148,0-432,0 мм	500 листов

*1 При загрузке бумаги длиной по вертикали более 279 мм (11 дюймов) в лотки используйте бумагу шириной по горизонтали 420 мм (16,6 дюйма) или менее.

Нижний лоток для бумаги и нижние лотки для бумаги (главным образом страны Северной Америки)

Тип и плотность бумаги	Размер бумаги	Емкость лотка
60-105 г/м ² (16-28 ф. высокосортная) Обычн.бум.–Сред.плотн.	Автоматически определяемые форматы бумаги: 11 × 17□, 8 ¹ / ₂ × 14□, 8 ¹ / ₂ × 11□□, 7 ¹ / ₄ × 10 ¹ / ₂ □, A4□, A5□, B5 JIS□	500 листов
60-105 г/м ² (16-28 ф. высокосортная) Обычн.бум.–Сред.плотн.	Выберите формат бумаги, используя меню настроек системы: 8 ¹ / ₂ × 13□, 8 ¹ / ₄ × 14□, 8 ¹ / ₄ × 13□, 8 × 13□, 8 × 10 ¹ / ₂ □□, 8 × 10□□, 7 ¹ / ₄ × 10 ¹ / ₂ □, 5 ¹ / ₂ × 8 ¹ / ₂ □, A3□, A4□, A5□, B4 JIS□, B5 JIS□, B6 JIS□, 8K□, 16K□□, 11 × 15□, 11 × 14□, 10 × 15□, 10 × 14□	500 листов



Тип и плотность бумаги	Размер бумаги	Емкость лотка
60-105 г/м ² (16-28 ф. высокосортная) Обычн.бум.–Сред.плотн.	Нестандартный размер *1: По вертикали: 7,17-11,69 дюйма По горизонтали: 5,83-17,00 дюймов	500 листов

*1 При загрузке бумаги длиной по вертикали более 279 мм (11 дюймов) в лотки используйте бумагу шириной по горизонтали 420 мм (16,6 дюйма) или менее.

Обходной лоток Регион А (главным образом страны Европы и Азии)

Тип и плотность бумаги	Размер бумаги	Емкость лотка
60-162 г/м ² (16 фунтов - высокосортная, 90 фунтов - указатель) Обычн.бум.–Плотн.бум.	Автоматически определяемые форматы бумаги: A3, A4, A5, B4 JIS, B5 JIS, B6 JIS	<ul style="list-style-type: none"> Обычная бумага: 100 листов Плотная бумага: *1
60-162 г/м ² (16 фунтов - высокосортная, 90 фунтов - указатель) Обычн.бум.–Плотн.бум.	Выберите размер бумаги *2: A6, 11 × 17, 8 ¹ / ₂ × 14, 8 ¹ / ₂ × 13, 8 ¹ / ₂ × 11, 8 ¹ / ₄ × 14, 8 ¹ / ₄ × 13, 8 × 13, 8 × 10 ¹ / ₂ , 8 × 10, 7 ¹ / ₄ × 10 ¹ / ₂ , 5 ¹ / ₂ × 8 ¹ / ₂ , 8K, 16K, 12 × 18, 11 × 15, 11 × 14, 10 × 15, 10 × 14	<ul style="list-style-type: none"> Обычная бумага: 100 листов Плотная бумага: *1
60-162 г/м ² (16 фунтов - высокосортная, 90 фунтов - указатель) Обычн.бум.–Плотн.бум.	Нестандартный размер *3, *4: Верт.: 90,0–305,0 мм Горизонт.: 148,0–600,0 мм	<ul style="list-style-type: none"> Обычная бумага: 100 листов Плотная бумага: *1
Калька	A3, A4, B4 JIS, B5 JIS	10 листов
Прозрачные пленки	A4, 8 ¹ / ₂ × 11	10 листов
Этикеточная бумага (самоклеющиеся этикетки)	A4, B4 JIS	1 лист



Тип и плотность бумаги	Размер бумаги	Емкость лотка
Конверты	Автоматически определяемые форматы бумаги: 4 ¹ / ₈ × 9 ¹ / ₂ □, 3 ⁷ / ₈ × 7 ¹ / ₂ □, Конв. С5□, Конв. С6□, Конв. DL□	*5

- *1 При загрузке плотной бумаги в обходной лоток не кладите бумаги выше ограничительной черты. Максимальное количество листов бумаги, которые можно загрузить в обходной лоток, варьируется в зависимости от плотности и состояния бумаги.
- *2 Относительно режима копира см. "Копир/Сервер документов" . Для получения сведений о режиме принтера см. стр. 133 "Задание стандартных размеров с помощью панели управления".
- *3 Укажите формат бумаги. Относительно режима копира см. "Копир/Сервер документов" . Для получения сведений о режиме принтера см. стр. 134 "Установка нестандартного формата бумаги с помощью панели управления".
- *4 При загрузке бумаги шириной по горизонтали более 433 мм (17,1 дюйма) в обходной лоток используйте бумагу длиной по вертикали 297 мм (11,7 дюйма) или менее. Однако при использовании бумаги длиной более 433 мм (17,1 дюйма) она может скручиваться, не подаваться в аппарат или заминаться.
- *5 Згружайте конверты так, чтобы высота пачки конвертов не превышала ограничительную отметку обходного лотка (не придавливайте конверты)

Обходной лоток Регион B (преимущественно страны Северной Америки)

Тип и плотность бумаги	Размер бумаги	Емкость лотка
60-162 г/м ² (16 фунтов - высокосортная, 90 фунтов - указатель) Обычн.бум.–Плотн.бум.	Автоматически определяемые форматы бумаги: 11 × 17□, 8 ¹ / ₂ × 11□, 5 ¹ / ₂ × 8 ¹ / ₂ □	<ul style="list-style-type: none"> Обычная бумага: 100 листов Плотная бумага: *1
60-162 г/м ² (16 фунтов - высокосортная, 90 фунтов - указатель) Обычн.бум.–Плотн.бум.	Выберите размер бумаги *2: 8 ¹ / ₂ × 14□, 8 ¹ / ₂ × 13□, 8 ¹ / ₄ × 14□, 8 ¹ / ₄ × 13□, 8 × 13□, 8 × 10 ¹ / ₂ □, 8 × 10□, 7 ¹ / ₄ × 10 ¹ / ₂ □, A3□, A4□, A5□, A6□, B4 JIS□, B5 JIS□, B6 JIS□, 8K□, 16K□, 12 × 18□, 11 × 15□, 11 × 14□, 10 × 15□, 10 × 14□	<ul style="list-style-type: none"> Обычная бумага: 100 листов Плотная бумага: *1

Тип и плотность бумаги	Размер бумаги	Емкость лотка
60-162 г/м ² (16 фунтов - высокосортная, 90 фунтов - указатель) Обычн.бум.–Плотн.бум.	Нестандартный размер *3, *4: Верт.: 3,55–12,00 дюйма Гориз.: 5,83-23,62 дюйма	<ul style="list-style-type: none"> Обычная бумага: 100 листов Плотная бумага: *1
Калька	A3□, A4□□, B4 JIS□, B5 JIS □□,	10 листов
Прозрачные пленки	A4□, 8 ¹ / ₂ × 11□	10 листов
Этикеточная бумага (самоклеящиеся этикетки)	A4□, B4 JIS□	1 лист
Конверты	Автоматически определяемые форматы бумаги: 4 ¹ / ₈ × 9 ¹ / ₂ □, 3 ⁷ / ₈ × 7 ¹ / ₂ □, Конв. C5□□, Конв. C6□, Конв. DL□	*5

- *1 При загрузке плотной бумаги в обходной лоток не кладите бумаги выше ограничительной черты. Максимальное количество листов бумаги, которые можно загрузить в обходной лоток, варьируется в зависимости от плотности и состояния бумаги.
- *2 Относительно режима копира см. "Копир/Сервер документов" . Для получения сведений о режиме принтера см. стр. 133 "Задание стандартных размеров с помощью панели управления".
- *3 Укажите формат бумаги. Относительно режима копира см. "Копир/Сервер документов" . Для получения сведений о режиме принтера см. стр. 134 "Установка нестандартного формата бумаги с помощью панели управления".
- *4 При загрузке бумаги шириной по горизонтали более 433 мм (17,1 дюйма) в обходной лоток используйте бумагу длиной по вертикали 297 мм (11,7 дюйма) или менее. Однако при использовании бумаги длиной более 433 мм (17,1 дюйма) она может скручиваться, не подаваться в аппарат или заминаться.
- *5 Згружайте конверты так, чтобы высота пачки конвертов не превышала ограничительную отметку обходного лотка (не придавливайте конверты)



Плотн.бумаги

Плотн.бумаги *1	Вес бумаги
Обычн.б. 1	60-74 г/м ² (16-20 ф. высокосортная)
Обычн.б. 2	75–81 г/м ² (20 фунтов высокосортная)
Сред.плотн.	82-105 г/м ² (20-28 ф. высокосортная)

Плотн.бумаги *1	Вес бумаги
Плотн.бум.	106-162 г/м ² (28 фунтов - высокосортная, 90 фунтов - указатель)

*1 При использовании бумаги, плотность которой близка к минимальной или максимальной, качество печати снижается. Измените настройку плотности бумаги на большую или меньшую.

↓ Примечание

- Некоторые типы бумаги такие, как прозрачная бумага или ОНР пленки при подаче могут производить шум. Это не означает наличие проблемы и не влияет на качество печати.
- Объем бумаги, указанный в таблицах выше, приведен в качестве примера. Реальный объем бумаги может быть ниже в зависимости от типа бумаги.
- При загрузке бумаги убедитесь, что высота стопки не превышает ограничительную отметку лотка для бумаги.
- В случае подачи нескольких листов тщательно продуйте листы вентилятором или загружайте листы по одному в обходной лоток.
- Перед загрузкой выпрямите скрученные страницы.
- Скорость копирования/печати при использовании бумаги определенных размеров и типов может быть ниже обычной.
- При загрузке конвертов см. стр. 148 "Конверты".
- При загрузке плотной бумаги плотностью 106-162 г/м² (28 фунтов высокосортная-90 фунтов указатели) см. стр. 147 "Плотная бумага".
- При копировании или печати на фирменных бланках ориентация бумаги зависит от используемых функций. Для получения сведений см. стр. 137 "Загрузка двусторонней бумаги или бумаги с фиксированной ориентацией".
- При загрузке бумаги одного формата и типа в два или более лотков, аппарат автоматически переключается на другой лоток, когда в первом закончится бумага. Эта функция называется Автосмена лотков. Таким образом, экономится время на пополнение бумаги, когда производится печать большого количества копий. Можно указать тип бумаги для лотков для бумаги в [Тип бумаги: Лоток 1]–[Тип бум.: лоток 4]. Для получения подробных сведений см. руководство "Подсоединение аппарата/Настройки системы" . Дополнительные сведения о настройке функции Автосмена лотков см. в разделе "Функции копира/сервера документов" в документе "Копир/сервер документов" .
- При загрузке бумаги для этикеток:
 - Мы рекомендуем использовать указанную бумагу для этикеток.
 - После нажатия кнопки [Обходн.] нажмите кнопку [Тип бумаги], затем кнопку [Плотная бумага].
- При загрузке прозрачных ОНР-пленок:

- Если необходимо подать несколько листов, загружайте их по одному.
- Относительно копирования на ОНР-пленку см. раздел "Копирование на ОНР-пленку" в документе "Копир/сервер документов" .
- Относительно печати на ОНР-пленки с компьютера см. стр. 135 "Настойка печати на плотной бумаге или прозрачной пленке с помощью панели управления".
- При любом использовании прозрачных ОНР-пленок тщательно пролистайте их. Это предотвратит слипание прозрачных ОНР-пленок и обеспечит их правильную подачу.
- Убирайте копии или отпечатанные листы по одному.
- При загрузке прозрачной бумаги:
 - Размещайте один лист за раз.
 - При загрузке прозрачной бумаги всегда используйте бумагу с длинными волокнами и устанавливайте направление бумаги в соответствии с направлением волокон.
 - Прозрачная бумага легко впитывает влагу и скручивается. Перед загрузкой прозрачной бумаги устраните скручивание.

Плотная бумага

В данном разделе приводится подробное описание и рекомендации по использованию плотной бумаги.

При загрузке плотной бумаги плотностью 106-162 г/м² (28 фунтов высокосортная, 90 фунтов указатели) в обходной лоток следуйте рекомендациям, приведенным ниже, во избежание замятия и потери качества изображения.

- При печати на плотной глянцевой бумаге может происходить замятие или нарушение подачи бумаги. Во избежание этого тщательно пролистайте стопку перед ее загрузкой. Если листы продолжают сминаться или подаваться одновременно, загружайте их из обходного лотка по одному.
- При загрузке плотной бумаги устанавливайте ориентацию в соответствии с ее текстурой, как показано на следующей диаграмме:

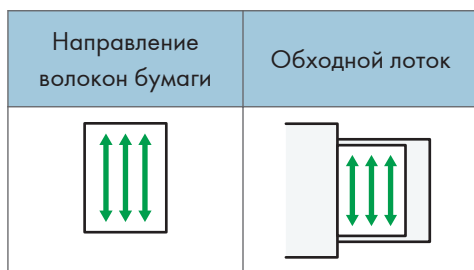

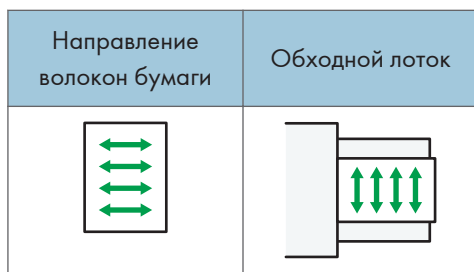

↓ Примечание

- Выберите [Плотная бумага] в качестве типа бумаги для обходного лотка в [Парам.лот.для бум.].
- Выполнение печати хорошего качества и без сбоев возможно только на хорошей бумаге и не может быть обеспечено только размещением бумаги в соответствии с описанными выше правилами.
- На отпечатанных листах могут быть заметные вертикальные складки.
- Отпечатанные листы могут быть заметно скручены. Если на листах присутствуют складки или скручивание, выровняйте листы.

Конверты

В данном разделе приводится подробное описание и рекомендации по использованию конвертов.

★ Важно

- Не используйте конверты с окошками.
- Пролистайте конверты перед загрузкой. В противном случае конверты могут слипнуться в результате наличия клея на них. Если после пролистывания конверты продолжают склеиваться, загружайте их по одному. Примите во внимание, что некоторые типы конвертов с данным аппаратом использовать невозможно.
- В зависимости от длины и формы клапанов может возникать заминание конвертов.
- При загрузке конвертов в ориентации , загружайте их с полностью открытыми клапанами. В противном случае они могут не загрузиться в аппарат.
- Перед загрузкой конвертов, сожмите их, чтобы вышел воздух, разравняйте все края. Если они загнуты или помяты, распрямите ведущие края (тот, который загружается в аппарат), проведя по ним карандашом или линейкой.
- При загрузке конвертов не помещайте их выше ограничительной отметки. Если загрузить в обходной лоток больше конвертов, могут произойти замятия.

В режиме копира

При копировании на конверты, загружайте их в соответствии с применимой ориентацией, как показано ниже. Загружайте конверты в такой же ориентации, что и оригинал.

Загрузка конвертов

Ориентация конвертов	Стекло экспонирования	Обходной лоток
Конверты с боковым клапаном 	 <ul style="list-style-type: none"> • Клапаны: открыты • Конверты с нижним клапаном: к левой стороне аппарата. • Сторона сканирования: лицевой стороной вниз 	 <ul style="list-style-type: none"> • Клапаны: открыты • Конверты с нижним клапаном: к левой стороне аппарата. • Сторона для печати: лицевой стороной вниз
Конверты с боковым клапаном 	 <ul style="list-style-type: none"> • Клапаны: закрыты • Конверты с нижним клапаном: к передней стороне аппарата. • Сторона сканирования: лицевой стороной вниз 	 <ul style="list-style-type: none"> • Клапаны: закрыты • Конверты с нижним клапаном: к передней стороне аппарата. • Сторона для печати: лицевой стороной вниз

При загрузке конвертов указывайте размер и толщину конверта. Для получения сведений см. стр. 73 "Копирование на конверты".

В режиме принтера

При печати на конвертах загружайте их в соответствии с применимой ориентацией, показанной ниже:

Загрузка конвертов

Типы конвертов	Обходной лоток
Конверты с боковым клапаном  	 <ul style="list-style-type: none"> • Клапаны: открыты • Конверты с нижним клапаном: к левой стороне аппарата. • Сторона для печати: лицевой стороной вниз
Конверты с боковым клапаном  	 <ul style="list-style-type: none"> • Клапаны: закрыты • Конверты с нижним клапаном: к передней стороне аппарата. • Сторона для печати: лицевой стороной вниз

При загрузке конвертов выберите "Конверт" в качестве типа бумаги, используя Инструменты пользователя и драйвер принтера, и укажите толщину конвертов. Для получения подробных сведений см. "Печать" .

9

Рекомендуемые конверты

Для получения сведений о рекомендуемых конвертах обратитесь к местному торговому представителю.

Для получения информации о размерах конвертов, которые можно загружать см. стр. 140 "Рекомендуемые размеры и типы бумаги".

Примечание

- Загружайте в лоток одновременно только конверты одного типа и размера.
- Чтобы добиться результатов лучшего качества, рекомендуется установить правое, левое, верхнее и нижнее поля печати на значение не менее 10 мм (0,4 дюймов) каждое.
- Качество печати на конвертах может быть неоднородным, если части конверта имеют различную плотность. Чтобы проверить качество печати, выполните печать на одном или двух конвертах.
- Если на листах присутствуют складки или скручивание, выровняйте листы.

- Убедитесь в том, что конверты не влажные.
- Высокая температура и высокая влажность окружающей среды могут снизить качество печати и привести к сморщиванию конвертов.
- В зависимости от окружающей среды копирование или печать на конвертах может привести к их сморщиванию, даже в случае использования рекомендованных конвертов.
- Некоторые типы конвертов могут выходить из аппарата загнутыми, грязными или неправильно отпечатанными. При печати на конверте крупного блока в цвете на месте стыка деталей конверта могут появляться полосы.

Добавление тонера

В этом разделе приведены меры предосторожности, связанные с добавлением тонера, а также объясняется, как отправлять факсимильные или отсканированные документы, если закончился тонер, и как избавляться от использованного тонера.

ПРЕДУПРЕЖДЕНИЕ

- Не сжигайте тонер (новый или отработанный) и емкости от него. При этом можно получить ожоги. Тонер воспламеняется при контакте с открытым пламенем.

ПРЕДУПРЕЖДЕНИЕ

- Не храните тонер (новый или отработанный) и емкости от него вблизи открытого огня. Это может привести к возгоранию и получению ожогов. Тонер воспламеняется при контакте с открытым пламенем.

ПРЕДУПРЕЖДЕНИЕ

- Не используйте блок очистки для сбора просыпавшегося тонера (включая отработанный тонер). Собранный тонер может стать причиной возгорания или взрыва из-за колебания электрических контактов в блоке очистки. Однако, вы можете использовать блок очистки, разработанный с учётом пылевзрывобезопасности. Если тонер рассыпан по полу, медленно соберите рассыпанный тонер и уберите остатки влажной тряпкой.

ВНИМАНИЕ

- Не раздавливайте и не сжимайте емкости с тонером. Это может привести к высыпанию тонера, результатом которого может стать загрязнение кожных покровов, одежды, пола и случайное проглатывание.

ВНИМАНИЕ

- Храните тонер (новый или отработанный), контейнеры из-под него и детали, соприкасавшиеся с ним, в недоступном для детей месте.

ВНИМАНИЕ

- При попадании нового или отработанного тонера в дыхательные пути прополощите горло большим количеством воды и выйдите на свежий воздух. При необходимости обратитесь к врачу.

ВНИМАНИЕ

- При попадании нового или отработанного тонера в глаза немедленно промойте их большим количеством воды. При необходимости обратитесь к врачу.

⚠ ВНИМАНИЕ

- При попадании нового или отработанного тонера в желудок необходимо выпить большое количество воды, чтобы уменьшить его концентрацию. При необходимости обратитесь к врачу.

⚠ ВНИМАНИЕ

- При удалении застрявшей бумаги или замене тонера не допускайте попадания тонера (нового или отработанного) на свою одежду. В случае попадания тонера на одежду промойте загрязненный участок холодной водой. Под действием горячей воды тонер вьедается в ткань так, что пятно становится невозможно удалить.

⚠ ВНИМАНИЕ

- При удалении застрявшей бумаги или замене тонера не допускайте попадания тонера (нового или отработанного) на свою кожу. Если тонер попал на кожу, тщательно промойте этот участок водой с мылом.



★ Важно

- Всегда заменяйте картридж тонера при появлении на аппарате соответствующего уведомления.
- Использование не рекомендуемого типа тонера может привести к неполадкам в аппарате.
- При добавлении тонера не выключайте основное питание. В противном случае настройки будут утеряны.
- Храните тонер там, где на него не будут попадать прямые солнечные лучи, при температуре не выше 35 °C (95° F) и не высокой влажности.
- Храните тонер на ровной поверхности.
- Не трясите извлеченный картридж с тонером, когда он расположен входным отверстием вниз. Остатки тонера могут рассыпаться.
- Картриджи с тонером не следует устанавливать и извлекать несколько раз подряд. Это может вызвать утечку тонера.

Следуйте инструкциям по замене картриджа тонера на экране.

↓ Примечание

- Не снимайте крышку перед встряхиванием.
- Не снимайте внутреннюю крышку.
- Если выводится сообщение "Тонер-картридж почти пуст.", то тонер на исходе. Имейте в запасе сменный тонер-картридж.
- Если появится надпись , когда тонера ещё много, следуйте инструкциям по замене тонера, появившимся на экране: выньте картридж, затем установите его снова.

- Можно изготовить около 50 отпечатков после появления , но лучше заменить тонер как можно раньше во избежание плохого качества печати.
- Узнать название требуемого тонера и ознакомиться с процедурой замены можно с помощью экрана Добавьте тонер.
- Для получения дополнительных сведений о выяснении контактного телефона, по которому можно заказать расходные материалы см. "Техническое обслуживание и характеристики" .

Передача факсов или отсканированных документов при отсутствии тонера

Как только в аппарате кончается тонер, загорается индикатор на дисплее. Факсы и отсканированные документы можно отправлять даже при закончившемся тонере.

Важно

- Если количество сеансов связи, выполненных после того, как закончился тонер, и не вошедших в автоматически распечатываемый журнал, превышает 200, дальнейшая передача документов невозможна.
1. Нажмите кнопку [Начальный экран] в верхней левой части панели управления, затем нажмите значок [Факс] или [Сканер] на экране [Начальный экран].

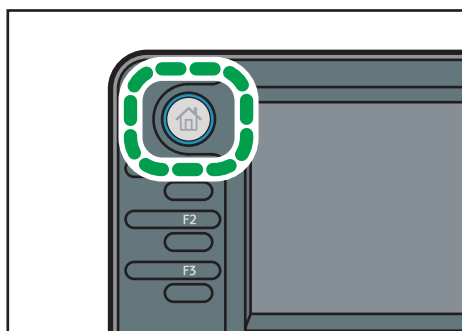

2. Нажмите [Выход], после чего выполните операцию передачи.

Сообщение об ошибке исчезнет.

Примечание

- Никакие отчеты печататься не будут.

Утилизация отработанного тонера

В данном разделе описывается, что делать с использованным тонером.

Повторное использование отработанного тонера невозможно.

Упакуйте отработанные контейнеры с тонером в коробки из-под контейнеров, либо в пакет для предотвращения вытекания тонера из контейнера в ходе утилизации.

 **Регион А** (в основном страны Европы и Азии)

Если вам нужно утилизировать контейнер с использованным тонером, сообщите об этом своему местному офису продаж. Если вы решили выбросить его самостоятельно, обращайтесь с ним, как с обычным пластиковым мусором.

 **Регион Б** (в основном Северная Америка)











Посетите веб-сайт регионального представительства, чтобы получить информацию по переработке расходных материалов, или переработайте продукты в соответствии с требованиями местных органов управления или частных перерабатывающих компаний.

10. Устранение неполадок

В этой главе рассматриваются основные процедуры по устранению неполадок.

Индикаторы

В этом разделе рассматриваются индикаторы, отображаемые на аппарате в том случае, если требуется, чтобы пользователь убрал замятую бумагу, добавил бумагу или выполнил другие процедуры.

Индикатор	Состояние
 : индикатор Сбой подачи бумаги	Появляется, когда происходит сбой подачи бумаги. Для получения подробных сведений об удалении замятой бумаги см. руководство "Устранение неполадок"  .
 : индикатор Сбой подачи оригинала	Появляется, когда происходит сбой подачи оригинала. Для получения подробных сведений об удалении замятой бумаги см. руководство "Устранение неполадок"  .
 : Индикатор загрузки бумаги	Появляется, когда кончается бумага. Для получения подробных сведений о загрузке бумаги см. руководство "Характеристики и добавление бумаги"  .
 : индикатор Добавьте тонер	Появляется, когда заканчивается тонер. Для получения подробных сведений о добавлении тонера см. "Техническое обслуживание и характеристики"  .
 : Индикатор переполнения емкости сбора отработанного тонера	Появляется при переполнении емкости сбора отработанного тонера. Обратитесь к торговому агенту или представителю сервиса.
 : индикатор Вызов серв. службы	Отображается при неисправности аппарата или необходимости техобслуживания.
 : индикатор Открыта крышка	Появляется, когда одна или несколько крышек аппарата открыты.

Если загорается индикатор клавиши [Проверка статуса] [Проверка статуса]

Если загорается индикатор клавиши [Проверка статуса], нажмите клавишу [Проверка статуса] для перехода к экрану [Проверить статус]. Проверьте статус каждой функции на экране [Проверить статус].

Экран [Проверить статус]

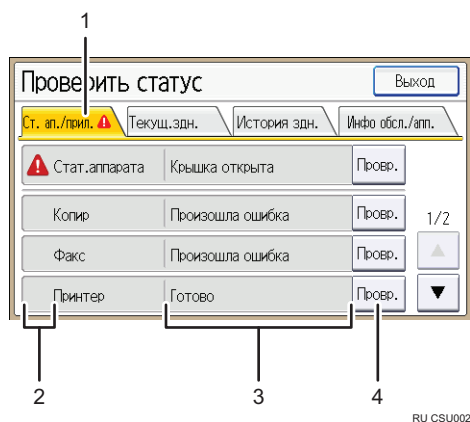

1. Закладка [Ст. ап./прил.]

Указывает статус аппарата и каждой функции.

2. Значки состояния

Все отображаемые значки описаны ниже:



Идет выполнение задания.



В аппарате возникла ошибка.



В используемой функции возникла ошибка. Либо функция недоступна для использования из-за возникновения ошибки в аппарате.

3. Сообщения

Отображение сообщения, указывающего на статус аппарата и каждой функции.

4. [Провр.]

Если в аппарате или функции возникла ошибка, нажмите [Провр.] для просмотра дополнительных сведений.

При нажатии [Провр.] отображается сообщение об ошибке или соответствующий экран функции.

Проверьте сообщение об ошибке на экране функции и примите надлежащие меры.

- стр. 172 "Сообщения, выводимые при использовании функции копира/сервера документов"
- стр. 176 "Сообщения, выводимые при использовании функции факса"
- стр. 198 "Сообщения, выводимые при использовании функции принтера"
- стр. 215 "Сообщения, выводимые при использовании функции сканера"

В следующей таблице поясняются проблемы, вызывающие срабатывание индикатора:

Проблема	Причины	Решения
Документы и отчеты не печатаются.	Заполнен выходной лоток для бумаги.	Уберите с лотка распечатанные листы.
Документы и отчеты не печатаются.	Закончилась бумага.	Загрузите бумагу. Для получения подробных сведений о загрузке бумаги см. руководство "Характеристики и добавление бумаги"  .
Произошла ошибка.	Функция со статусом "Произошла ошибка" на экране [Проверить статус] не функционирует.	Нажмите клавишу [Провр.] для функции, с которой связана ошибка. Затем прочитайте отображаемое сообщение и примите соответствующие меры. Для получения подробных сведений о сообщениях об ошибках и мерах по их устранению см. стр. 172 "Вывод сообщений на панели управления". Можно использовать другие функции как обычно.

Проблема	Причины	Решения
Аппарат не может установить соединение с сетью.	Произошла ошибка при работе с сетью.	<ul style="list-style-type: none">• Нажмите клавишу [Провр.] для функции, с которой связана ошибка. Затем прочитайте отображаемое сообщение и примите соответствующие меры. Для получения подробных сведений о сообщениях об ошибках и мерах по их устранению см. стр. 172 "Вывод сообщений на панели управления".• Проверьте правильность подключения аппарата к сети и правильность его настроек. Для получения подробных сведений о соединении с сетью см. "Подсоединение аппарата/ Настройки системы" .• Для получения подробных сведений о соединении с сетью обратитесь к своему администратору.• Если индикатор продолжает гореть даже после попытки решения проблемы согласно приведенному описанию, обратитесь в службу сервиса.

Звук с панели

В приведенной ниже таблице дается описание значений различных звуковых сигналов, генерируемых аппаратом для извещения пользователей об оставленном оригинале и о других состояниях аппарата.

Звуковой сигнал	Значение	Причины
Один короткий сигнал	Принят ввод с панели/экрана.	Нажата клавиша на панели управления или на экранной клавиатуре.
Короткий, а затем длинный сигнал	Отвергнутый ввод на панели/экране.	Была нажата неверная клавиша на панели управления или на экране, или введен неверный пароль.
Один длинный сигнал	Задание выполнено успешно.	Выполнено задание с использованием функций копира/сервера документов.
Два длинных сигнала	Аппарат прогрелся.	При включении питания или выходе аппарата из режима ожидания, аппарат полностью прогрет и готов к работе.
Пять длинных сигналов	Слабый сигнал	Произведен автоматический сброс посредством упрощенного дисплея функции копира/сервера документов, функции факса или сканера.
Пять длинных гудков повторяются четыре раза.	Слабый сигнал	На стекле экспонирования был оставлен оригинал или в лотке кончилась бумага.
Пять повторяющихся коротких звуковых сигналов.	Громкий сигнал	Аппарат предупреждает пользователя сигналом о замятой бумаге, о необходимости добавки тонера или других возникших проблемах.

↓ Примечание

- Пользователи не могут отключать звуковую сигнализацию аппарата. Если аппарат подает звуковые сигналы о замятии бумаги или необходимости добавить тонер, и при этом крышки

аппарата закрываются и открываются в течение короткого промежутка времени, аварийный сигнал может продолжать генерироваться даже после восстановления нормального состояния аппарата.

- Можно включить или выключить звуковые сигналы. Для получения дополнительных сведений о Звук при вводе с панели, см. "Подсоединение аппарата/Настройки системы" .





Действия при возникновении неполадок во время эксплуатации аппарата

В этом разделе рассматриваются общие проблемы и сообщения. Если появляется другое сообщение, следуйте инструкциям на экране.



Проблема	Причины	Решения
Значок [Факс] или [Сканер] не появится на поле [Начальный экран], даже если появится экран копира, когда аппарат включен посредством основного выключателя питания.	Функции, отличающиеся от функции копирования, пока не готовы.	Функции отображаются на экране [Начальный экран], когда они готовы к использованию. Требуемое время определяется функцией. Подождите еще немного.
Аппарат только что включен, и отображается экран "Инструменты пользователя", однако в меню "Инструменты пользователя" отсутствуют некоторые пункты.	Функции, отличающиеся от функции копирования, пока не готовы.	Функции отображаются в меню "Инструменты пользователя" по мере их готовности для применения. Требуемое время определяется функцией. Подождите еще немного.
Лампа продолжает гореть и аппарат не переходит в режим ожидания даже при нажатии клавиши [Энергосбережение].	<ul style="list-style-type: none"> • АПД открыт. • Аппарат находится в процессе связи с внешним оборудованием. • Используется жесткий диск. 	<ul style="list-style-type: none"> • Закройте АПД. • Убедитесь, что устройство осуществляет связь с внешним оборудованием. • Подождите еще немного.
Дисплей выключен.	Аппарат находится в режиме ожидания.	Для отмены режима ожидания нажмите клавишу [Энергосбережение] или [Проверка статуса].
При нажатии клавиш [Проверка статуса] или [Энергосбер.] ничего не происходит.	Главный выключатель питания выключен.	Включите основное питание.



Проблема	Причины	Решения
Появляется сообщение "Please wait. "	Это сообщение выводится при нажатии клавиши [Энергосбер.].	Подождите немного. Если аппарат не будет готов к работе через пять минут, отключите главный выключатель питания и проследите за тем, чтобы главный индикатор питания погас. Подождите не менее десяти секунд, затем снова включите главный выключатель питания. Если через пять минут аппарат не будет готов к работе, обратитесь в сервисный центр.
Появляется сообщение "Подождите. "	Это сообщение появляется, когда аппарат прогревается.	<ul style="list-style-type: none"> • Подождите, пока не исчезнет сообщение. Не поворачивайте основной выключатель питания во время отображения сообщения. • Если аппарат не будет готов к работе через пять минут, отключите главный выключатель питания и проследите за тем, чтобы главный индикатор питания погас. Подождите не менее десяти секунд, затем снова включите главный выключатель питания. Если через пять минут аппарат не будет готов к работе, обратитесь в сервисный центр.

Проблема	Причины	Решения
<p>Появляется сообщение "Подождите."</p>	<p>Текущие условия окружающей среды не соответствуют рекомендуемому температурному режиму эксплуатации аппарата.</p>	<ul style="list-style-type: none"> • Найдите оптимальную окружающую среду для работы аппарата и переместите его в другое место. • Оставьте аппарат на некоторое время для адаптации к окружающей среде. <p>Подробнее об оптимальной окружающей среде для работы аппарата см. в руководстве "Техническое обслуживание и характеристики" .</p>
<p>Появляется сообщение "Подождите."</p>	<p>Это сообщение отображается при замене картриджа с тонером.</p>	<ul style="list-style-type: none"> • Подождите, пока не исчезнет сообщение. Не поворачивайте основной выключатель питания во время отображения сообщения. • Если аппарат не будет готов к работе через пять минут, отключите главный выключатель питания и проследите за тем, чтобы главный индикатор питания погас. Подождите не менее десяти секунд, затем снова включите главный выключатель питания. Если через пять минут аппарат не будет готов к работе, обратитесь в сервисный центр.



Проблема	Причины	Решения
Появляется сообщение "Память переполнена. Вы хотите сохранить отсканированный файл?".	Количество листов/ страниц отсканированных оригиналов превышает возможности памяти жесткого диска.	<ul style="list-style-type: none"> • Нажмите на клавишу [Да], чтобы сохранить отсканированные страницы. Удалите ненужные файлы клавишей [Удалить файл]. • Нажмите клавишу [Нет], если отсканированные страницы сохранять не надо. Удалите ненужные файлы клавишей [Удалить файл].
Отображается диалоговое окно ввода кода пользователя.	Использование аппарата пользователями ограничено с помощью функции Аутентификация кода пользователя.	Для получения подробных сведений о входе в систему при включенном режиме Аутент.по коду пользователя см. "Начало работы"  .
Отображается экран аутентификации.	Установлен параметр базовая аутентификация, аутентификация Windows, аутентификация LDAP или аутентификация сервера интеграции.	Введите значения в полях Им.пол.лог. и Пароль логина. Для получения подробных сведений об экране "Аутентификация" см. "Начало работы"  .
Появляется сообщение "Аутентификация не удалась".	Введенные значения Имя пользователя логина или Пароль логина неверны.	Для получения подробных сведений о действительном Имя польз.логина и Пароль логина см. документ "Руководство по безопасности"  .
Появляется сообщение "Аутентификация не удалась".	Аппарат не может произвести аутентификацию.	Для получения подробных сведений об аутентификации см. документ "Руководство по безопасности"  .
Сообщение "У вас нет привилегий для использ. этой функции." остается на экране, даже если было введено правильное имя пользователя.	Зарегистрированное имя пользователя не имеет разрешения для использования выбранной функции.	Для получения подробных сведений о настройке полномочий см. документ "Руководство по безопасности"  .

Проблема	Причины	Решения
<p>После удаления замятой бумаги сообщение об ошибке все еще на экране.</p>	<ul style="list-style-type: none"> • Когда появляется сообщение о сбое подачи бумаги или замятии бумаги, оно остается на экране до тех пор, пока не будет открыта и закрыта крышка, как предусмотрено. • В лотке осталась замятая бумага. 	<p>После устранения замятой бумаги полностью откройте переднюю крышку и закройте ее. Для получения подробных сведений об удалении замятой бумаги см. руководство "Устранение неполадок" .</p>
<p>Сообщение об ошибке остается на экране, даже если были заменены расходные материалы и/или удалена замятая бумага.</p>	<p>Это может произойти, если не был установлен жесткий диск.</p>	<p>Нажмите клавишу [Пуск].</p>
<p>Сообщение об ошибке отображается, даже если указанная крышка закрыта.</p>	<p>Открыта одна или несколько других крышек устройства.</p>	<p>Закройте все крышки аппарата.</p>
<p>Изображения оригинала напечатаны на обратной стороне бумаги.</p>	<p>Возможно, бумага загружена неправильно.</p>	<ul style="list-style-type: none"> • Загрузите бумагу в лотки печатной стороной вверх. • В обходной лоток бумагу загружайте стороной для печати вниз.

Проблема	Причины	Решения
Частые замятия бумаги или сбои подачи бумаги.	Использование неровной бумаги часто приводит к сбоям подачи, загрязнению краев или слипанию во время выполнения печати в стопу.	<ul style="list-style-type: none"> • Расправьте бумагу руками, чтобы предотвратить скручивание. • Загрузите бумагу обратной стороной. • Во избежание скручивания бумаги положите ее на плоскую поверхность, но не прислоняйте ее к стене. Подробнее о правильном способе хранения бумаги см. в руководстве "Характеристики и добавление бумаги" .
Частые замятия бумаги или сбои подачи бумаги.	Возможно неправильно установлен край или боковые направляющие лотка.	<ul style="list-style-type: none"> • Удалите замятую бумагу. Для получения подробных сведений об удалении замятой бумаги см. руководство "Устранение неполадок" . • Убедитесь в правильной установке боковых и крайних направляющих. Также убедитесь в фиксации боковых планок. Для получения подробных данных по установке боковых и крайних направляющих см. "Характеристики и добавление бумаги" .

Проблема	Причины	Решения
Частые замятия бумаги или сбои подачи бумаги.	Загружена бумага, формат которой не может быть распознан.	<ul style="list-style-type: none"> Удалите замятую бумагу. Для получения подробных сведений об удалении замятой бумаги см. руководство "Устранение неполадок" . При загрузке бумаги, формат которой не определен автоматически, потребуется указать формат на панели управления. Для получения подробных сведений об указании формата бумаги на панели управления см. "Характеристики и добавление бумаги" .
Двусторонняя печать невозможна.	Выбран лоток для бумаги, не настроенный на двустороннюю печать.	Чтобы активировать двустороннюю печать для лотка, измените значение параметра «Применить 2-сторонн.» в меню [Параметры системы]. Для получения подробных сведений о параметре "Применить 2-сторонн." см. "Подсоединение аппарата/ Настройки системы"  .
Двусторонняя печать невозможна.	Двусторонняя печать не может выполняться при находящейся в обходном лотке бумаге.	При использовании двусторонней печати установите параметры для подачи бумаги из любого другого лотка, кроме обходного лотка.
Появляется сообщение "Turn main Power Switch off".	Обычно аппарат не выключается, когда главный выключатель питания выключается и затем сразу же включается.	Отключите главный выключатель питания и проследите за тем, чтобы главный индикатор питания погас. Подождите не менее 10 секунд, затем снова включите главный выключатель питания.

Проблема	Причины	Решения
<p>Появляется сообщение "Завершение работы... Подождите. Основное питание выключится автоматически. Макс. время ожидания: минут(ы)".</p>	<p>Началась процедура выключения, потому что был выключен главный выключатель питания, в то время как аппарат находился в режиме ожидания или выполнялась какая-либо операция.</p>	<p>Следуйте инструкциям отображаемого сообщения и подождите, пока аппарат не выключится. Не выключайте главный выключатель питания, пока отображается это сообщение. Если главный выключатель питания был включен, следуйте инструкциям отображаемого сообщения. Для получения подробных сведений о включении и выключении главного выключателя питания см. руководство "Начало работы" .</p> <ul style="list-style-type: none"> • Если индикатор основного питания еще горит после того, как максимальное время ожидания вышло, свяжитесь с представителем сервисной службы.
<p>После выключения главного выключателя питания аппарат издает громкий щелчок.</p>	<p>После автоматического выключения питания главный выключатель питания издает громкий щелчок в аппарате.</p>	<p>После завершения работы аппарат издает громкий щелчок. Это не является неисправностью.</p>
<p>Возникла ошибка при изменении Адресной книги с панели дисплея или Web Image Monitor.</p>	<p>Адресную книгу нельзя изменить во время удаления нескольких сохраненных документов.</p>	<p>Подождите некоторое время, а затем повторите операцию.</p>

Проблема	Причины	Решения
Для печати документов, хранящихся на сервере документов невозможно использовать Web Image Monitor.	Если задан параметр [Огранич.объема печ.], пользователи будут осуществлять печать только в соответствии с их ограничениями объема печати. Задания на печать, выбранные пользователями, которые достигли ограничений объема печати, будут отменены.	<ul style="list-style-type: none"> • Подробнее о параметре [Огранич.объема печ.] см. в руководстве по безопасности . • Чтобы просмотреть статус задания на печать, нажмите [Печать истории заданий]. В Web Image Monitor нажмите [Задание] в меню [Статус/ информация]. Затем нажмите [Печать истории заданий] в меню "Сервер документов".
Выводится сообщение "Начальный экран используется другой функцией."	[Начальный экран] в настоящее время изменяется другой функцией.	Подождите немного, затем повторите попытку создания ярлыка на [Начальный экран].
Появляется сообщение "Размер данных изображения недействителен. См. руководство для требуемых данных."	Недопустимый размер данных изображения.	Для получения подробных сведений о размере изображений ярлыков см. руководство "Необходимые функции"  .
Выводится сообщение "Формат данных изображения недействителен."	Формат файла изображения добавляемого ярлыка не поддерживается.	В качестве формата изображений ярлыков поддерживается JPEG. Повторно укажите изображение.

 **Примечание**

- Если копирование невозможно из-за несоответствия типа бумаги, ее формата или емкости лотка для бумаги, используйте рекомендуемую бумагу. Для получения подробных сведений о рекомендуемой бумаге, стр. 140 "Рекомендуемые размеры и типы бумаги".

Вывод сообщений на панели управления

Сообщения, выводимые при использовании функции копира/сервера документов

В этом разделе описываются основные сообщения аппарата. Если появляются другие сообщения, следуйте их инструкциям.

★ Важно

- Если копирование невозможно из-за несоответствия типа бумаги, ее формата или емкости лотка для бумаги, используйте рекомендуемую бумагу. Для получения подробных сведений о рекомендуемой бумаге см. стр. 140 "Рекомендуемые размеры и типы бумаги".
- Для получения информации о сообщениях, которые здесь не приведены, см. стр. 163 "Действия при возникновении неполадок во время эксплуатации аппарата".

Сообщение	Причины	Решения
"Невозможно определить размер оригинала. "	Оригинал, размещенный на стекле экспонирования, имеет нестандартный формат.	<ul style="list-style-type: none"> • Снова поместите оригинал на стекло экспонирования. Сторона сканирования оригинала должна быть внизу. • Если аппарат не может определить формат оригинала, укажите формат вручную - не используйте режим Автовыбор бумаги или функцию Авто ум./Ув.. Для получения подробных сведений об указании параметров настройки см. "Характеристики и добавление бумаги" .

Сообщение	Причины	Решения
"Невозможно определить размер оригинала. "	Оригинал не установлен или размещенный на стекле экспонирования оригинал имеет нестандартный формат.	<ul style="list-style-type: none"> • Правильно установите оригинал. • Укажите формат бумаги. • При установке оригинала на стекло экспонирования операция подъема/опускания устройства АПД запускает процесс автоматического определения формата оригинала. Поднимите крышку АПД под углом 30 градусов или более.
"Проверьте размер бумаги."	Установлен неверный формат бумаги.	При нажатии на клавишу [Пуск] начнется копирование на выбранную бумагу.
"2 сторон. копия недос. с дан. р-ом бум. Выб. др. размер бум. или отм. 2 сторон. копию."	Выбран формат бумаги, недоступный в дуплексном режиме.	Выберите подходящий формат бумаги. Для получения подробных сведений о режиме двусторонней печати см. "Копир/Сервер документов"  .
"Превышено макс. кол-во страниц на файл. Вы хотите сохр. отсканир-ые страницы как один файл?"	Количество отсканированных страниц превышает значение емкости для одного файла на сервере документов.	<ul style="list-style-type: none"> • Если требуется сохранить отсканированные страницы в файл на сервере документов, нажмите [Да]. • Если сохранять отсканированные страницы не нужно, нажмите [Нет]. Данные сканирования удаляются.
"Превышено макс. кол-во страниц на файл. Вы хотите сохр. отсканир-ые страницы как один файл?"	Число страниц, разрешенное пользователю для копирования, превышено.	Для получения подробных сведений о проверки количества копий, доступных каждому пользователю, см. документ "Руководство по безопасности"  .

Сообщение	Причины	Решения
"В сохраняемом файле достигнуто макс. кол-во страниц на файл. Копирование будет остановлено."	В отсканированных оригиналах слишком много страниц для хранения в качестве одного документа.	Нажмите [Выход], а затем сохраните снова с подходящим количеством страниц.
"Максим. количество комплектов - n." ("n" обозначает цифру.)	Количество копий превышает максимальное количество копий.	Вы можете изменить максимальное количество копий из [Макс. количество копий] в разделе [Основные функции] меню [Функции копира/серв.док.]. Дополнительную информацию о параметре Макс. количество копий см. "Копир/Сервер документов"  .
"Ориг. скан. для разл. ф-ий"	Используется функция аппарата, отличная от используемой функции копира, такой как функция сервера документов.	Отмените выполняемое задание. Например, нажмите [Выход], а затем нажмите клавишу [Начальный экран]. Затем нажмите значок [Сервер документов] в окне [Начальный экран], затем нажмите клавишу [Стоп]. При появлении сообщения на экране следуйте инструкциям для отмены задания.
"Подождите."	Список адресатов обновляется в сети с помощью Web Image Monitor.	Подождите, пока не исчезнет сообщение. Не поворачивайте основной выключатель питания во время отображения сообщения. В зависимости от количества обновляемых адресатов возможна некоторая задержка, прежде чем можно будет продолжить работу. Пока отображается данное сообщение, выполнение операций невозможно.

Сообщение	Причины	Решения
"Подождите."	Это сообщение может появиться на одну-две секунды, пока аппарат подготавливается к работе, путем выполнения исходных настроек или добавления тонера.	Подождите немного.
"Подождите."	Текущие условия окружающей среды не соответствуют рекомендуемому температурному режиму эксплуатации аппарата.	<ul style="list-style-type: none"> • Найдите оптимальную окружающую среду для работы аппарата и переместите его в другое место. • Оставьте аппарат на некоторое время для адаптации к окружающей среде. <p>Подробнее об оптимальной окружающей среде для работы аппарата см. в руководстве "Техническое обслуживание и характеристики" .</p>
"Сорт. с пов. недост.с дан. разм. бум."	Выбран формат бумаги, для которого функция Сорт.повор. недоступна.	Выберите подходящий формат бумаги. Для получения дополнительных сведений о бумаге см. "Копир/Сервер документов"  .
"Выбранный файл(ы) содержит файл(ы) без привилегий доступа. Будут удалены только файл(ы) с привилегиями доступа."	Вы попытались удалить файлы, не обладая полномочиями для этой операции.	Файлы могут быть удалены только пользователем, создавшим эти файлы. При отсутствии прав на удаление файла обратитесь к пользователю, создавшему его.
"У вас нет привилегий для исполыз. этой функции."	Зарегистрированное имя пользователя не имеет разрешения для использования выбранной функции.	Для получения подробных сведений о настройке полномочий см. документ "Руководство по безопасности"  .

Переполнение памяти при использовании функции копира/сервера документов

Сообщение	Причины	Решения
"Память заполн. пп ориг.было отсканир. Нажмите [Печать], чтобы скопировать отсканированный оригинал." "пп" в сообщении обозначает меняющуюся цифру.	Количество страниц отсканированных оригиналов превышает возможности памяти.	<ul style="list-style-type: none"> • Нажмите [Печать] для копирования отсканированных оригиналов и отмены данных сканирования. • Нажмите [Сброс памяти] для отмены только сканирования, а не копирования.
"Нажмите [Продолжить], чтобы отсканировать и скопировать оставшиеся оригиналы."	После печати отсканированных оригиналов аппарат проверяет, требуется ли копировать оставшиеся оригиналы.	<ul style="list-style-type: none"> • Для продолжения копирования уберите все копии, а затем нажмите на клавишу [Продолжить]. • Нажмите клавишу [Стоп], чтобы остановить копирование.

↓ Примечание



- При установке параметра [Авт.перезап.скан. при полн.пам.] в [Ввод/вывод] меню Инструментов пользователя на [Вкл.], даже если память заполнится, сообщение об этом не будет отображаться. Аппарат сперва сделает копии сканированных оригиналов, затем автоматически перейдет к сканированию и копированию остальных оригиналов. В этом случае сохранение страниц не будет последовательным. Дополнительную информацию об Авт.перезап.скан. при переп.пам. см. "Копир/Сервер документов" .



Сообщения, выводимые при использовании функции факса



В этом разделе описываются основные сообщения аппарата. Если появляются другие сообщения, следуйте их инструкциям.

↓ Примечание

- Настройки, подтверждаемые на экране Параметры системы или Функции факса на панели управления, также могут быть подтверждены в Web Image Monitor. Для получения подробных сведений о подтверждении настроек в Web Image Monitor см. справку по Web Image Monitor.

Сообщение	Причины	Решения
"Невозм. определить размер ориг. Выберите размер сканирования."	Аппарату не удалось распознать формат оригинала.	На панели управления в меню [Настройки отправки] укажите в поле [Размер скан.] область сканирования, а затем отправьте документ заново. Для получения подробных сведений о настройке формата сканирования см. "Факс"  .
"Не удалось соединиться с адресатом. Проверьте настройки. Введенное имя пути может быть неверным, или настройки брандмауера/безопасности могут блокировать сетевое соедин."	В качестве адресата введено неправильное имя компьютера или папки.	Проверьте правильность введенного имени компьютера и имени папки места назначения.
"Проверьте, нет ли неполадок в сети." [13-10]	Введенный условный номер телефона уже зарегистрирован у Привратника другим устройством.	<ul style="list-style-type: none"> • Убедитесь в том, что в разделе [Параметры Н.323] экрана [Функции факса] указан правильный условный номер телефона. Для получения подробных сведений о настройках Параметры Н.323 см. "Факс" . • Для получения подробных сведений о проблемах, связанных с сетью, обратитесь к администратору.



Сообщение	Причины	Решения
<p>"Проверьте, нет ли неполадок в сети." [13-11]</p>	<p>Невозможен доступ к Привратнику.</p>	<ul style="list-style-type: none"> Проверьте, правильно ли указан адрес шлюза в разделе [Параметры Н.323] в окне [Функции факса]. Для получения подробных сведений о настройках Параметры Н. 323 см. "Факс" . Для получения подробных сведений о проблемах, связанных с сетью, обратитесь к администратору.
<p>"Проверьте, нет ли неполадок в сети." [13-17]</p>	<p>Регистрация имени пользователя отклонена сервером SIP.</p>	<ul style="list-style-type: none"> Убедитесь, что правильные значения параметров IPv4-адрес сервера SIP и Имя пользователя SIP указаны в разделе [Параметры SIP] [Функции факса]. Для получения подробных сведений о настройках Параметры SIP см. "Факс" . Для получения подробных сведений о проблемах, связанных с сетью, обратитесь к администратору.
<p>"Проверьте, нет ли неполадок в сети." [13-18]</p>	<p>Не удается получить доступ к серверу SIP.</p>	<ul style="list-style-type: none"> Убедитесь, что правильное значение параметра IPv4-адрес сервера SIP указано в разделе [Параметры SIP] в [Функции факса]. Для получения подробных сведений о настройках Параметры SIP см. "Факс" . Для получения подробных сведений о проблемах, связанных с сетью, обратитесь к администратору.



Сообщение	Причины	Решения
<p>"Проверьте, нет ли неполадок в сети." [13-24]</p>	<p>Пароль, зарегистрированный для сервера SIP не совпадает с паролем, зарегистрированным для этого аппарата.</p>	<p>Для получения подробных сведений о проблемах, связанных с сетью, обратитесь к администратору.</p>
<p>"Проверьте, нет ли неполадок в сети." [13-25]</p>	<p>В поле [Действующий протокол] не активирован IP-адрес или был зарегистрирован неправильный IP-адрес.</p>	<ul style="list-style-type: none"> • Убедитесь, что в [Параметрах системы] для параметра IPv4 в поле [Действующий протокол] указано значение "Активн.". Для получения подробных сведений о Действующий протокол см. "Подсоединение аппарата/Настройки системы" . • Убедитесь в том, что в [Параметры системы] для аппарата указан правильный адрес IPv4. Для получения подробных сведений об IPv4-адресе см. раздел "Параметры настройки интерфейса" в документе "Подключение аппарата/параметры настройки системы" . • Для получения подробных сведений о проблемах, связанных с сетью, обратитесь к администратору.

Сообщение	Причины	Решения
"Проверьте, нет ли неполадок в сети." [13-26]	Настройки Действующий протокол и IPv4-адрес сервера SIP не совпадают, или был зарегистрирован неправильный IP-адрес.	<ul style="list-style-type: none">• Убедитесь в том, что в окне [Параметры системы] для аппарата указан правильный IP-адрес. Для получения подробных сведений об IP-адресе см. "Подсоединение аппарата/Настройки системы" .• Для получения подробных сведений о проблемах, связанных с сетью, обратитесь к администратору.



Сообщение	Причины	Решения
<p>"Проверьте, нет ли неполадок в сети." [14-01]</p>	<p>Не удается найти сервер SMTP или папку для отправки, либо в окружении сервера SMTP не может быть найден адресат для передачи факса через интернет (не проходит).</p>	<ul style="list-style-type: none"> • Убедитесь в том, что на экране [Параметры системы] правильно указаны следующие настройки. <ul style="list-style-type: none"> • Сервер DNS • Имя и IP-адрес сервера SMTP <p>Для получения подробных сведений об этих параметрах настройки см. "Подсоединение аппарата/Настройки системы" .</p> • Проверьте, правильно ли указана папка для пересылки. • Проверьте правильность работы компьютера, в котором задана папка для пересылки. • Убедитесь, что кабель ЛВС правильно подключен к аппарату. • Для получения дополнительной информации о проблемах в сетях адресатов обратитесь к администратору соответствующей сети. • Для получения подробных сведений о проблемах, связанных с сетью, обратитесь к администратору.

Сообщение	Причины	Решения
<p>"Проверьте, нет ли неполадок в сети." [14-09]</p>	<p>Передача электронной почты была запрещена при аутентификации SMTP, аутентификации POP перед SMTP или регистрационной аутентификации компьютера, в котором задана папка для передачи.</p>	<ul style="list-style-type: none"> • Убедитесь, что Имя пользователя и Пароль для следующих настроек в меню [Параметры системы] указаны правильно. <ul style="list-style-type: none"> • Аутентификация SMTP • POP перед SMTP • Учетная запись эл.почты факса <p>Для получения подробных сведений об этих параметрах настройки см. "Подсоединение аппарата/Настройки системы" .</p> <ul style="list-style-type: none"> • Проверьте правильность идентификатора и пароля пользователя для компьютера, на котором создана папка для пересылки. • Проверьте правильность указания папки для отправки. • Убедитесь в исправности компьютера, на котором расположена папка для пересылки. • Для получения подробных сведений о проблемах, связанных с сетью, обратитесь к администратору.

Сообщение	Причины	Решения
<p>"Проверьте, нет ли неполадок в сети." [14-33]</p>	<p>Для аппарата и администратора не зарегистрированы адреса электронной почты.</p>	<ul style="list-style-type: none"> • Убедитесь в том, что в поле [Уч.запись эл.почты факса] на экране [Параметры системы] указано значение Адрес эл. почты. Для получения подробных сведений об Учетная запись эл. почты см. "Подсоединение аппарата/Настройки системы" . • Для получения подробных сведений о проблемах, связанных с сетью, обратитесь к администратору.
<p>"Проверьте, нет ли неполадок в сети." [15-01]</p>	<p>Адрес сервера POP3/IMAP4 не зарегистрирован.</p>	<ul style="list-style-type: none"> • Проверьте, указано ли правильное Имя сервера или адрес сервера в поле [Настройки POP3/IMAP4] на экране [Параметры системы]. Для получения подробных сведений об Настройки POP3/IMAP4 см. "Подсоединение аппарата/Настройки системы" . • Для получения подробных сведений о проблемах, связанных с сетью, обратитесь к администратору.



Сообщение	Причины	Решения
<p>"Проверьте, нет ли неполадок в сети." [15-02]</p>	<p>Не удается войти на сервер POP3/IMAP4.</p>	<ul style="list-style-type: none"> • Убедитесь, что правильное Имя пользователя и Пароль указаны в разделе [Уч.запись эл.почты факса] меню [Параметры системы]. Для получения подробных сведений об Учетная запись эл. почты см. "Подсоединение аппарата/ Настройки системы" . • Для получения подробных сведений о проблемах, связанных с сетью, обратитесь к администратору.
<p>"Проверьте, нет ли неполадок в сети." [15-03]</p>	<p>Не запрограммирован электронный адрес аппарата.</p>	<ul style="list-style-type: none"> • Проверьте, правильно ли указан адрес электронной почты аппарата на экране [Параметры системы]. Для получения подробных сведений о параметрах настройки адреса электронной почты см. "Подсоединение аппарата/ Настройки системы" . • Для получения подробных сведений о проблемах, связанных с сетью, обратитесь к администратору.



Сообщение	Причины	Решения
<p>"Проверьте, нет ли неполадок в сети." [15-11]</p>	<p>Не удастся найти сервер DNS или сервер POP3/IMAP4.</p>	<ul style="list-style-type: none"> • Убедитесь в том, что на экране [Параметры системы] правильно указаны следующие настройки: <ul style="list-style-type: none"> • IP-адрес сервера DNS • имя или IP-адрес сервера POP3/IMAP4 • номер порта сервера POP3/IMAP4 • Протокол приема <p>Для получения подробных сведений об этих параметрах настройки см. "Подсоединение аппарата/Настройки системы" .</p> • Убедитесь, что кабель ЛВС правильно подключен к аппарату. • Для получения подробных сведений о проблемах, связанных с сетью, обратитесь к администратору.

Сообщение	Причины	Решения
<p>"Проверьте, нет ли неполадок в сети." [15-12]</p>	<p>Не удается войти на сервер POP3/IMAP4.</p>	<ul style="list-style-type: none"> • Убедитесь в том, что на экране [Параметры системы] правильно указаны следующие настройки: <ul style="list-style-type: none"> • имя пользователя и пароль для [Уч.запись эл.почты факса] • имя пользователя и пароль для аутентификации POP перед SMTP <p>Для получения подробных сведений об этих параметрах настройки см. "Подсоединение аппарата/Настройки системы" .</p> <ul style="list-style-type: none"> • Для получения подробных сведений о проблемах, связанных с сетью, обратитесь к администратору.
<p>"Проверьте, нет ли неполадок в сети." [16-00]</p>	<ul style="list-style-type: none"> • Не зарегистрирован IP-адрес. • Отсутствует правильно установленное сетевое соединение. 	<ul style="list-style-type: none"> • Убедитесь в том, что в окне [Параметры системы] для аппарата указан правильный IP-адрес. Для получения подробных сведений об IP-адресе см. "Подсоединение аппарата/Настройки системы" . • Для получения подробных сведений о проблемах, связанных с сетью, обратитесь к администратору.



Сообщение	Причины	Решения
<p>"Соединение с сервером LDAP не удалось. Проверьте статус сервера."</p>	<p>Произошла ошибка в сети и соединение было прервано.</p>	<ul style="list-style-type: none"> • Повторите операцию. Если сообщение остается, это свидетельствует о том, что сеть может быть занята. • Проверьте параметры настройки сервера LDAP на экране [Параметры системы]. Для получения подробных сведений о настройках сервера LDAP см. раздел "Программирование сервера LDAP" в документе "Подключение аппарата/ параметры настройки системы" .
<p>"Произошла ошибка, и передача была отменена."</p>	<ul style="list-style-type: none"> • Замятие оригинала во время прямой передачи. • Неполадки в аппарате или помехи в телефонной линии. 	<p>Нажмите клавишу [Выход], а затем отправьте документы снова.</p>
<p>"Кол-во для отобр.превысило макс.: n" ("n" обозначает цифру.)</p>	<p>Количество результатов поиска превышает максимально возможное количество отображаемых пунктов.</p>	<p>Повторите поиск, изменив его условия.</p>



Сообщение	Причины	Решения
<p>"Превышен лимит времени поиска LDAP сервера. Проверьте статус сервера."</p>	<p>Произошла ошибка в сети и соединение было прервано.</p>	<ul style="list-style-type: none"> • Повторите операцию. Если сообщение остается, это свидетельствует о том, что сеть может быть занята. • Убедитесь в том, что правильно заданы настройки сервера LDAP в поле [Инструм. администратора] на экране [Параметры системы]. Для получения подробных сведений о сервере LDAP см. "Подсоединение аппарата/ Настройки системы" .
<p>"Произошла функционал. проблема. Обработка остановлена."</p>	<p>Главный выключатель был выключен, когда аппарат получал документ с помощью функции Интернет факс.</p>	<p>Даже при немедленном повторном включении главного выключателя, в зависимости от почтового сервера, аппарат может не возобновить прием с помощью функции Интернет факс, если период ожидания не истек. Подождите, пока истечет период ожидания почтового сервера и возобновите прием с помощью функции Интернет факс. Для получения подробных сведений о получении с помощью функции Интернет факс обратитесь к своему администратору.</p>
<p>"Функциональные проблемы с факсом. Данные будут инициализированы."</p>	<p>Нарушено функционирование факса.</p>	<p>Запишите отображаемый на дисплее кодовый номер и обратитесь к представителю по сервисному обслуживанию. Другие функции можно использовать.</p>
<p>"Аутентификация сервера LDAP не удалась. Проверьте настройки."</p>	<p>Произошла ошибка в сети и соединение было прервано.</p>	<p>Правильно введите имя пользователя и пароль для идентификации на сервере LDAP.</p>

Сообщение	Причины	Решения
"Ориг. скан. для разл. ф-ий"	Используется функция аппарата, отличная от функции факса, например, функция сервера документов.	Перед отправкой файла по факсу отмените выполняемое задание. Например, нажмите [Выход], а затем нажмите клавишу [Начальный экран]. Щелкните по значку [Сервер документов] на экране [Начальный экран]. Затем нажмите клавишу [Стоп]. При появлении сообщения на экране следуйте инструкциям для отмены задания.
"Положите оригинал обратно, проверьте его, нажм. клав. Пуск."	Замятие документа во время передачи из памяти.	Нажмите клавишу [Выход], а затем отправьте документы снова.
"Содержатся недействующ. адресаты. Выбрать только действующего адресата(ов)?"	Указанная группа содержит несколько адресатов для передачи факса, отправки электронной почты и/или отправки сканированием в папку, ни один из которых не является совместимым с заданным методом передачи.	Для сообщений, отображаемых при каждой передаче, нажмите кнопку [Выбрать].
"Некоторые страницы почти пустые. Для отмены нажмите клавишу Стоп."	Первая страница документа почти пустая.	Возможно, была отсканирована пустая сторона оригинала. Убедитесь, что оригиналы установлены правильно. Для получения дополнительных сведений об определении причин возникновения пустых страниц см. "Факс"  .
"Выбранный файл(ы) содержит файл(ы) без привилегий доступа. Будут удалены только файл(ы) с привилегиями доступа."	Попытка удаления документа, для которого отсутствует разрешение на удаление.	Для получения сведений о проверке разрешения на доступ к сохраненным документам или удаления документа, на удаление которого у пользователя нет привилегий, см. документ "Руководство по безопасности"  .



Сообщение	Причины	Решения
<p>"Обновление списка адресатов... Подождите. Указанный адресат(ы) или имя отправ. было удалено."</p>	<p>Список адресатов обновляется в сети с помощью Web Image Monitor.</p>	<p>Подождите, пока не исчезнет сообщение. Не поворачивайте основной выключатель питания во время отображения сообщения. В зависимости от количества обновляемых адресатов возможна некоторая задержка, прежде чем можно будет продолжить работу. Пока отображается это сообщение работа невозможна.</p>
<p>"У вас нет привилегий для исползн. этой функции."</p>	<p>Зарегистрированное имя пользователя не имеет разрешения для использования выбранной функции.</p>	<p>Для получения подробных сведений о настройке полномочий см. документ "Руководство по безопасности" .</p>
<p>"Аутентиф. с удал. аппарат. не удалась. Пров. настр. аутнет. удал. аппарата."</p>	<p>Сбой аутентификации при использовании функции удаленного факса. Вероятно, причины в следующем:</p> <ul style="list-style-type: none"> • Предпринята попытка подключения к устройству, не поддерживающему функцию удаленной работы. • Сбой аутентификации пользователя на удаленном аппарате. 	<p>Для получения подробных сведений об аутентификации пользователей см. документ "Руководство по безопасности" .</p>





Сообщение	Причины	Решения
<p>"Соедин. с удален. аппарат. не удалось. Проверьте стат. удаленного аппарата."</p>	<p>Произошла ошибка сети при использовании функции удаленного факса.</p>	<ul style="list-style-type: none"> • Убедитесь в поддержке функции удаленного факса удаленным аппаратом. • Убедитесь в исправности удаленного аппарата. • Проверьте, правильно ли указан IP-адрес или имя хоста удаленного аппарата в [Параметры системы]. Для получения подробных сведений об этих параметрах настройки см. "Подсоединение аппарата/ Настройки системы" . • Убедитесь, что кабель ЛВС правильно подключен к аппарату. • Для получения подробных сведений о проблемах, связанных с сетью, обратитесь к администратору.
<p>"Соедин. с удален. аппарат. не удалось. Проверьте стат. удаленного аппарата."</p>	<p>На устройстве, с которым выполнено соединение с помощью функции удаленного факса, настроена Аутент.по коду пользователя.</p>	<p>Функция удаленного факса не поддерживает Аутент.по коду пользователя. Отключите Аутент.по коду пользователя на удаленном аппарате.</p>

Сообщение	Причины	Решения
"Соедин. с удален. аппарат. не удалось. Проверьте стат. удаленного аппарата."	<ul style="list-style-type: none"> • Сбой аутентификации пользователя на устройстве, с которым установлено соединение посредством функции удаленного факса. • Пользователь не обладает полномочиями на использование этой функции на удаленном аппарате. 	Для получения подробных сведений об аутентификации пользователей и о настройке полномочий см. документ "Руководство по безопасности"  .
"Соедин. с удален. аппарат. не удалось. Проверьте стат. удаленного аппарата."	При попытке соединения с устройством посредством функции удаленного факса произошла ошибка таймаута.	<ul style="list-style-type: none"> • Убедитесь, что кабель ЛВС правильно подключен к аппарату. • Проверьте исправность удаленного аппарата. • Для получения подробных сведений о подключении к удаленному аппарату см. "Факс" .
"Удаленный факс недоступен, так как активен параметр [Аутентификация по коду пользователя]."	Функция удаленного факса не поддерживает Аутент.по коду пользователя.	В случае использования функции удаленного факса следует отключить Аутент.по коду пользователя. Для получения подробных сведений об Аутент.по коду пользователя см. документ "Руководство по безопасности"  .

Сообщение	Причины	Решения
"Произошла ошибка переноса. Проверьте стат. удаленного аппарата."	В ходе передачи произошла ошибка сети.	<ul style="list-style-type: none"> Проверьте, правильно ли указан IP-адрес или имя хоста удаленного аппарата в [Параметры системы]. Для получения подробных сведений об этих параметрах настройки см. "Подсоединение аппарата/ Настройки системы" . Проверьте исправность удаленного аппарата. Убедитесь, что кабель ЛВС правильно подключен к аппарату. Для дополнительной информации о передаче обратитесь к вашему администратору.
"Жесткий диск удаленного аппарата полон."	Жесткий диск заполнился после сканирования оригинала с помощью функции удаленного факса.	Удалите ненужные сохраненные файлы.
"Указан. действие не м.б. выполнено. Файл используется или передача файла завершена."	При попытке проверить статус задания на удаленном аппарате со своего аппарата, задание было уже отправлено.	Для проверки деталей задания в меню [Стат.соединения/Печать] см. экран [Изм./Остнов.пер.файла].
"Невозможно выбрать адресата, так как его сертификат шифрования на данный момент недействителен."	Срок действия сертификата пользователя (сертификата адресата) истек.	Необходимо установить новый сертификат пользователя. Для получения подробных сведений о сертификатах пользователей (сертификате адресата) см. документ "Руководство по безопасности"  .

Сообщение	Причины	Решения
"Невозможно выбрать эту группу адресатов, т.к. она содержит адресата с недействительным сертификатом шифрования."	Срок действия сертификата пользователя (сертификата адресата) истек.	Необходимо установить новый сертификат пользователя. Для получения подробных сведений о сертификатах пользователей (сертификате адресата) см. документ "Руководство по безопасности"  .
"Передача не может быть выполнена, так как сертификат, используемый для подписи S/MIME на дан. момент недействителен."	Срок действия сертификата (S/MIME) устройства истек.	Необходимо установить новый сертификат (S/MIME) устройства. Для получения подробных сведений об установке сертификата устройства (S/MIME) см. документ "Руководство по безопасности"  .
"Программа содержит адресата(ов) с недействительным сертификатом шифрования. Адресат(ы) не могут быть вызваны."	Срок действия сертификата пользователя (сертификата адресата) истек.	Необходимо установить новый сертификат пользователя. Для получения подробных сведений о сертификатах пользователей (сертификате адресата) см. документ "Руководство по безопасности"  .
"У адрес., указан. для Рез. пересылки по эл. почте, зарегистрир. в программе, недействит. сертификат шифрования. Этого адресата невозможно вызвать."	Срок действия сертификата пользователя (сертификата адресата) истек.	Необходимо установить новый сертификат пользователя. Для получения подробных сведений о сертификатах пользователей (сертификате адресата) см. документ "Руководство по безопасности"  .
"Адрес., указ. для Результ. передачи по эл. почте, и котор. зарегистрир. в программу, содерж. адрес., имеющ. недействит. сертиф. шифрования. Адресат не может быть вызван."	Срок действия сертификата пользователя (сертификата адресата) истек.	Необходимо установить новый сертификат пользователя. Для получения подробных сведений о сертификатах пользователей (сертификате адресата) см. документ "Руководство по безопасности"  .

Сообщение	Причины	Решения
"Невозможно осуществить передачу, так как сертификат шифрования недействителен. "	Срок действия сертификата пользователя (сертификата адресата) истек.	Необходимо установить новый сертификат пользователя. Для получения подробных сведений о сертификатах пользователей (сертификате адресата) см. документ "Руководство по безопасности"  .
"XXX не может быть YYY, так как серт.т устройства, использ. для подписи S/MIME в дан. момент недействителен." (XXX и YYY соответствуют действию пользователя.)	Срок действия сертификата (S/MIME) устройства истек.	Необходимо установить новый сертификат (S/MIME) устройства. Для получения подробных сведений об установке сертификата устройства (S/MIME) см. документ "Руководство по безопасности"  .
"Невозможно задать Результат передачи по эл. почте, т.к. сертиф. шифрования указанного адресата недействителен. "	Срок действия сертификата пользователя (сертификата адресата) истек.	Для получения подробных сведений о сертификатах пользователей (сертификате адресата) см. документ "Руководство по безопасности"  .
"Программа содержит адресата(ов), у которого нет сертификата шифрования. "	Нет сертификата пользователя (сертификата адресата).	Для получения подробных сведений о сертификатах пользователей (сертификате адресата) см. документ "Руководство по безопасности"  .
"Адресат, указанный для Результата передачи по эл. почте, который зарегистрирован в программе, не имеет сертификата шифрования. "	Нет сертификата пользователя (сертификата адресата).	Для получения подробных сведений о сертификатах пользователей (сертификате адресата) см. документ "Руководство по безопасности"  .

Сообщение	Причины	Решения
"Адресаты, указанные для Результаты передачи по эл. почте, кот.зарегистр. в программе, содержат адресата(ов), у которого нет сертификата шифрования. "	Нет сертификата пользователя (сертификата адресата).	Для получения подробных сведений о сертификатах пользователей (сертификате адресата) см. документ "Руководство по безопасности"  .
"Сертификат устройства, используемый для S/MIME подписи, в данный момент недействителен. XXX, зарегистрированного в программе, нельзя вызвать." (XXX соответствует адресату(ам) электронной почты или адресату(ам) для [Рез.перед.эл.п.])	Срок действия сертификата (S/MIME) устройства истек.	Для получения подробных сведений о сертификате устройства (S/MIME) см. документ "Руководство по безопасности"  .
"XXX невозможно YYY из-за проблемы с сертификатом устройства, используемым для S/MIME подписи. Проверьте сертификат устройства." (XXX и YYY соответствуют действию пользователя.)	Сертификат S/MIME устройства отсутствует либо недействителен.	Для получения подробных сведений о сертификате устройства (S/MIME) см. документ "Руководство по безопасности"  .
"Невозможно вызвать XXX, так как сущ. проблема с сертиф. устройства, использ. для подписи S/MIME." (XXX соответствует адресату(ам) электронной почты или адресату(ам) для [Рез.перед.эл.п.])	Сертификат S/MIME устройства отсутствует либо недействителен.	Для получения подробных сведений о сертификате устройства (S/MIME) см. документ "Руководство по безопасности"  .

Сообщение	Причины	Решения
"Сертификат устройства цифровой подписи сейчас недействителен. Адресата(ов) электронной почты, зарегистрированного в программе, невозможно отозвать. "	Срок действия сертификата (PDF с цифровой подписью) истек.	Необходимо установить новый сертификат устройства (PDF с цифровой подписью). Для получения подробных данных об установке сертификата устройства (PDF с цифровой подписью) см. документ "Руководство по безопасности"  .
"XXX нельзя YYY, так как сертификат устройства цифровой подписи сейчас недействителен." (XXX и YYY соответствуют действию пользователя.)	Срок действия сертификата (PDF с цифровой подписью) истек.	Необходимо установить новый сертификат устройства (PDF с цифровой подписью). Для получения подробных данных об установке сертификата устройства (PDF с цифровой подписью) см. документ "Руководство по безопасности"  .
"XXX не может быть YYY, т.к. существует проблема с серт. устройства, используемого для подписи S/MIME. Проверьте сертиф. устройства." (XXX и YYY соответствуют действию пользователя.)	Сертификат устройства (PDF с цифровой подписью) отсутствует или недействителен.	Необходимо установить новый сертификат устройства (PDF с цифровой подписью). Для получения подробных данных об установке сертификата устройства (PDF с цифровой подписью) см. документ "Руководство по безопасности"  .
"Адресата(ов) электронной почта, зарегистрированного в программе, невозможно отозвать, так как возникла проблема с сертификатом устройства цифровой подписи. "	Сертификат устройства (PDF с цифровой подписью) отсутствует или недействителен.	Необходимо установить новый сертификат устройства (PDF с цифровой подписью). Для получения подробных данных об установке сертификата устройства (PDF с цифровой подписью) см. документ "Руководство по безопасности"  .

Примечание

- Если на экране отображается сообщение "Проверьте, есть ли к-л. проблемы в сети", значит аппарат неправильно подключен к сети или неправильны настройки аппарата. Если подключение к сети не требуется, настройку можно изменить, чтобы это сообщение не отображалось, после чего клавиша [Проверка статуса] перестанет подсвечиваться.

Дополнительную информацию об этом см. "Факс" . После подключения аппарата к сети обязательно установите "Отображ.", настроив соответствующий параметр пользователя.

- Если в лотке заканчивается бумага, на экране появляется сообщение "Невозможно распечатать факс. сообщение. Загрузите бумагу.", которое указывает на необходимость добавить бумагу. Если бумага осталась в других лотках, вы можете получать документы в обычном режиме, даже если это сообщение отображается на дисплее. Вы можете выключить или включить эту функцию в "Значения параметров". Дополнительную информацию об этом см. "Факс" .

Заполнение памяти во время использования функции факса

Сообщение	Причины	Решения
"Память переполнена. Больше отсканировать не удастся. Передача будет остановлена."	Переполнение памяти.	При нажатии на [Выход] аппарат возвращается в состояние ожидания, и запускается передача сохраненных страниц. С помощью отчета о результатах передачи проверьте страницы, которые не были посланы, а затем пошлите эти страницы еще раз.

Сообщения, выводимые при использовании функции принтера

В этом разделе описываются главные сообщения, появляющиеся на экране панели, в журнале ошибок и отчетах. Если появляются другие сообщения, следуйте их инструкциям.

Сообщения о статусе

Сообщение	Состояние
"16-ричный режим"	В режиме 16-ричного вывода аппарат получает данные в шестнадцатеричном формате. Нажмите [Сброс задания] для отмены режима 16-ричного вывода.

Сообщение	Состояние
"Есть приостановленное задание."	<p>Печать временно приостановлена программой SmartDeviceMonitor for Client.</p> <p>Можно продолжить печать с помощью [My Job List] в программе SmartDeviceMonitor for Client или с помощью Web Image Monitor. Для продолжения печати с помощью программы Web Image Monitor сначала обратитесь к системному администратору.</p>
"Офлайн"	Аппарат работает в автономном режиме.
"Подождите."	<ul style="list-style-type: none"> • Это сообщение может появиться на одну-две секунды, пока аппарат подготавливается к работе, путем выполнения исходных настроек или добавления тонера. Подождите немного. • Текущие условия окружающей среды не соответствуют рекомендуемому температурному режиму эксплуатации аппарата. Найдите оптимальную окружающую среду для работы аппарата и переместите его в другое место или оставьте аппарат на некоторое время для адаптации к окружающей среде.
"Идет печать..."	Аппарат выполняет печать. Подождите немного.
"Готово"	Это сообщение о готовности, отображаемое по умолчанию. Аппарат готов к использованию. Действий не требуется.
"Сброс задания..."	Аппарат выполняет повторную установку задания на печать. Ждите, пока на дисплее не появится сообщение "Готово".
"Изм. настройки..."	Аппарат изменяет настройки. Пока на дисплее отображается это сообщение панель управления заблокирована. Подождите немного.
"Ожид. печт. дан."	Аппарат ожидает следующие данные для печати. Подождите немного.
"Здн.приостановл."	Печать была приостановлена, так как была нажата клавиша [Операции с заданием] или [Стоп].
"Обновление сертификата..."	Обновляется сертификат @Remote. Подождите немного.

Сообщения, выводимые на панель управления при использовании функции принтера



★ Важно

- **Прежде чем перевести главный выключатель питания в выключенное положение, см. стр. 50 "Включение/выключение питания".**

Сообщение	Причины	Решения
"Невозм. подкл. с пом. беспров. карты IEEE 802.11b. выключите питание и проверьте карту IEEE 802.11b." ("плата беспроводной ЛВС" или "модуль интерфейса Bluetooth" называется "беспроводная карта").	<ul style="list-style-type: none"> • Карта беспроводной ЛВС не была установлена при включении аппарата. • Карта беспроводной ЛВС была вынута после включения аппарата. • Параметры не обновлены, хотя модуль был обнаружен. 	Выключите главный выключатель и проверьте правильность установки платы беспроводной ЛВС. После этого снова включите основной выключатель питания. Если сообщение появляется снова, вызовите представителя сервисного обслуживания.
"Невозможно соединиться с интерфейсом Bluetooth. Проверьте интерфейс Bluetooth."	<ul style="list-style-type: none"> • Модуль интерфейса Bluetooth был установлен при включении аппарата. • Модуль интерфейса Bluetooth был извлечен, пока аппарат был включен. 	Выключите питание аппарата и убедитесь, что модуль интерфейса Bluetooth был установлен правильно. После этого снова включите основной выключатель питания. Если сообщение появляется снова, вызовите представителя сервисного обслуживания.
"Пробл.с жест.диск.: Ethernet"	Произошла ошибка интерфейса Ethernet.	Выключите и снова включите главный выключатель питания. Если сообщение появляется снова, вызовите представителя сервисного обслуживания.
"Пробл.с аппарат.обеспеч.: Жесткий диск"	Возникла ошибка на жестком диске.	Выключите и снова включите главный выключатель питания. Если сообщение появляется снова, вызовите представителя сервисного обслуживания.

Сообщение	Причины	Решения
"Пробл.с аппарат.обеспеч.: Парал. интерф."	Произошел сбой на карте интерфейса IEEE 1284.	Выключите и снова включите главный выключатель питания. Если сообщение появляется снова, вызовите представителя сервисного обслуживания.
"Пробл.с аппарат.обеспеч.: USB"	Возникла ошибка интерфейса USB.	Выключите и снова включите главный выключатель питания. Если сообщение появляется снова, вызовите представителя сервисного обслуживания.
"Пробл.с аппарат.обеспеч.: Беспроводная карта" ("плата беспроводной ЛВС" или "модуль интерфейса Bluetooth" называется "беспроводная карта").	Плата беспроводной ЛВС может быть доступна, но была обнаружена ошибка.	Выключите главный выключатель и проверьте правильность установки платы беспроводной ЛВС. После этого снова включите основной выключатель питания. Если сообщение появляется снова, вызовите представителя сервисного обслуживания.
"Пробл.с аппарат.обеспеч.: Беспроводная карта" ("плата беспроводной ЛВС" или "модуль интерфейса Bluetooth" называется "беспроводная карта").	<ul style="list-style-type: none"> • Модуль интерфейса Bluetooth был подсоединен, когда аппарат уже был включен. • Модуль интерфейса Bluetooth был извлечен, пока аппарат был включен. 	Выключите главный выключатель и проверьте правильность установки модуля интерфейса Bluetooth. После этого снова включите основной выключатель питания. Если сообщение появляется снова, вызовите представителя сервисного обслуживания.
"Нет бумаги в п. Загрузите бумагу следующего разм. и типа. Чтобы отменить текущее задание, нажмите [Сброс задания]." ("п" обозначает цифру.)	Параметры драйвера принтера неправильные или в лотке нет бумаги формата, выбранного драйвером принтера.	Проверьте правильность параметров драйвера принтера и загрузите в лоток бумагу формата, выбранного в драйвере принтера. Для получения подробных сведений об изменении формата бумаги см. "Характеристики и добавление бумаги"  .

Сообщение	Причины	Решения
"Настр.лот.не совп.с р-ром/типом. Выб.нов.лоток или исп.р-р/тип ниже. "	Параметры драйвера принтера неправильные или в лотке нет бумаги формата, выбранного в драйвере принтера.	<ul style="list-style-type: none"> • Проверьте правильность параметров драйвера принтера и загрузите в лоток бумагу формата, выбранного в драйвере принтера. Для получения подробных сведений об изменении формата бумаги см. "Характеристики и добавление бумаги" . • Выберите лоток вручную для продолжения печати или отмените задание печати. Для получения подробных сведений о выборе лотка вручную или отмене задания печати см. "Печать" .
"n несов.разм.бум. Выб.н.л.или испол. тип бум.ниже." ("n" обозначает имя лотка).	Размер бумаги в лотке не соответствует размеру, указанному в драйвере принтера.	Выберите лоток с бумагой соответствующего размера.
"Проблема: Ошибка шрифта печати"	Обнаружена ошибка в параметрах шрифта.	Обратитесь к представителю сервисной службы.
"Проблемы с беспроводной платой. Вызовите службу сервиса." ("плата беспроводной ЛВС" или "модуль интерфейса Bluetooth" называется "беспроводная плата").	Аппаратом обнаружен сбой Bluetooth или не обнаружен модуль интерфейса Bluetooth. Возможно, что она установлена неправильно.	Проверьте правильность установки модуля интерфейса Bluetooth или обратитесь в сервисный центр.

Сообщение	Причины	Решения
"Выбранный файл(ы) содержит файл(ы) без привилегий доступа. Будут удалены только файл(ы) с привилегиями доступа."	Вы попытались удалить файлы, не обладая полномочиями для этой операции.	Для получения сведений о проверке разрешения на доступ к сохраненным документам или удаления документа, на удаление которого у пользователя нет привилегий, см. документ "Руководство по безопасности"  .
"Невозможно устан. тот же лоток для бумаги для основных листов и листов вставки ([Обозначение]). Проверьте настройки."	Лоток, выбранный для других страниц, совпадает с лотком для прокладочных листов.	Произведите сброс задания. Убедитесь в том, что лоток, выбранный для прокладочных листов, не предоставляет бумагу для других страниц.
"Обновление списка адресатов... Подождите. Указанный адресат(ы) или имя отправ. было удалено."	Список адресатов обновляется в сети с помощью Web Image Monitor.	Подождите, пока не исчезнет сообщение. Не поворачивайте основной выключатель питания во время отображения сообщения. В зависимости от количества обновляемых адресатов возможна некоторая задержка, прежде чем можно будет продолжить работу. Пока отображается данное сообщение, выполнение операций невозможно.
"У вас нет привилегий для использ. этой функции."	Зарегистрированное имя пользователя не имеет разрешения для использования выбранной функции.	Для получения подробных сведений о настройке полномочий см. документ "Руководство по безопасности"  .

Сообщения, появляющиеся во время прямой печати со съемного запоминающего устройства

Сообщение	Причины	Решения
"Нет доступа к указанному устр. хранения памяти."	Не удается распознать используемое запоминающее устройство.	Для получения подробной информации о рекомендованных запоминающих устройствах для функции прямой печати со съемных запоминающих устройств обратитесь к представителю по сервисному обслуживанию. Флэш-память USB, защищенная паролем или другими функциями безопасности, может работать неправильно.
"Превышено макс. значение лимита по общему разм. данных выбранных файлов. Невозможно выбрать больше файлов."	<ul style="list-style-type: none"> • Размер выбранного файла превышает 1 Гб. • Общий размер выбранных файлов превышает 1 Гб. 	<p>Файлы или группы файлов размером более 1 Гб невозможно распечатать.</p> <ul style="list-style-type: none"> • Когда общий объем нескольких выбранных файлов превышает 1 Гб, выбирайте файлы по отдельности. • Если размер выбранных файлов превышает 1 Гб, печать следует выполнять с помощью любой функции, кроме функции прямой печати со съемных носителей. <p>Одновременно выбрать несколько файлов разных форматов невозможно.</p>

Другие сообщения



В этом разделе рассматриваются вероятные причины ошибок и возможные меры по их устранению для сообщений, которые могут отображаться в журналах ошибок и отчетов.

Сообщение	Причины	Решения
"86: Ошибка"	Недействительные параметры кода управления.	Проверьте настройки печати.

Сообщение	Причины	Решения
"91: Ошибка"	Печать была отменена при автоматической отмене задания в связи с ошибкой команды.	Проверьте правильность данных.
"92: Ошибка"	Печать была отменена, так как на панели управления аппарата была выбрана опция [Сброс задания] или нажата клавиша [Стоп].	При необходимости повторите операцию печати.
"98: Ошибка"	Аппарату не удалось получить требуемый доступ к жесткому диску.	Выключите и снова включите главный выключатель питания. Если сообщение появляется часто, обратитесь к представителю по сервисному обслуживанию.
"Адресная кн. использу. другой функцией в дан. момент. Аутентификация не удалась."	В данный момент аппарат не может выполнить аутентификацию, так как Адрес.книга используется другой функцией.	Подождите некоторое время, а затем повторите операцию.
"Произошла ошибка предотвр. несанкц. копирования. Задание отменено."	Вы попытались сохранить файл на Сервере документов (Document Server) при активированной опции [Предотвращение несанкц.копирования] (Unauthorized Copy Prevention).	<p>Только в случае использования PCL 6/PostScript 3</p> <p>В драйвере принтера выберите тип задания, отличный от [Сервер документов] (Document Server) в поле "Тип задания:" (Job Type:) или снимите галочку опции [Предотвращение несанкц.копирования] (Unauthorized Copy Prevention).</p>

Сообщение	Причины	Решения
"Произошла ошибка предотвр. несанкц. копирования. Задание отменено."	Поле [Введите пользовательский текст:] (Enter User Text) окна [Подробно о предотвращении несанкц.копирования для растра] пустое.	Только в случае использования PCL 6/PostScript 3 На вкладке драйвера принтера [Детальн.настройки] в "Меню:" выберите [Действия]. Выберите [Предотвращение несанкц.копирования] (Unauthorized Copy Prevention) и нажмите [Подробно], чтобы отобразить [Подробно о предотвращении несанкц.копирования для растра]. Введите текст в поле [Введите пользовательский текст:] (Enter User Text).
"Авторегистр.информации пользователя не удалась."	Автоматическая регистрация информации пользователя для LDAP Аутентификация или Аутентификация Windows не была выполнена из-за переполнения Адресной книги.	Для получения подробных сведений об автоматической регистрации информации о пользователях см. документ "Руководство по безопасности"  .
"Невозможно сохранить данные такого объема."	Размер бумаги превышает емкость Сервера документов.	Уменьшите размер бумаги для отправляемого файла, чтобы он мог быть сохранен на Сервере документов. Файлы с нестандартным размером бумаги могут быть отправлены, но не могут быть сохранены.
"Код классификации неверен."	Код классификации не был введен, либо введен неправильно.	Введите правильный код классификации.
"Код классификации неверен."	Код классификации не поддерживается драйвером принтера.	Выберите Необязательно для кода классификации. Дополнительную информацию об указании настроек кодов классификации см. "Печать"  .

Сообщение	Причины	Решения
"Сортировка отменена."	Команда Сортировка отменена.	Выключите и снова включите главный выключатель питания. Если сообщение появляется снова, вызовите представителя сервисного обслуживания.
"Ошибка команды"	Произошла ошибка команды RPCS.	<ul style="list-style-type: none"> • Убедитесь в исправности связи между компьютером и аппаратом. • Проверьте, используется ли правильный драйвер принтера. • Проверьте, правильно ли установлен размер памяти аппарата в драйвере принтера. • Убедитесь в том, что драйвер принтера является драйвером новейшей версии.
"Ошибка сжатых данных."	Принтер определил повреждение сжатых данных.	<ul style="list-style-type: none"> • Проверьте подключение между компьютером и принтером. • Проверьте правильность работы программы, используемой для сжатия данных.
"Ошибка хранилища данных."	Вы пытались распечатать файл печати образца, заблокированной печати, отложенной печати или сохраненной печати, либо пытались сохранить файл на Сервере документов во время сбоя в работе жесткого диска.	Обратитесь к представителю сервисной службы.

Сообщение	Причины	Решения
"Сервер док.недоступен. Сохранение невозможно."	Невозможно использовать функцию Сервера документов.	<ul style="list-style-type: none"> Для получения подробных сведений об использовании функции Сервера документов обратитесь к своему администратору. Для получения подробных сведений о настройке полномочий см. документ "Руководство по безопасности" .
"Дуплекс отменен."	Двусторонняя печать была отменена.	<ul style="list-style-type: none"> Выберите подходящий размер бумаги для функции двусторонней печати. Для получения подробных сведений о бумаге см. "Техническое обслуживание и характеристики" . Чтобы активировать двустороннюю печать для лотка, измените значение параметра «Применить 2-сторонн.» в меню [Параметры системы]. Для получения подробных сведений о параметре "Применить 2-сторонн." см. "Подсоединение аппарата/Настройки системы" .
"Ошибка."	Возможна синтаксическая или другая подобная ошибка.	Убедитесь, что нет ошибки в файле PDF.
"Превыш. макс. емкость сервера документов. Сохранение невозможно."	Жесткий диск заполнен после сохранения файла.	Удалите некоторые файлы на Сервере документов или уменьшите размер отправляемого файла.
"Превышено макс. кол-во файлов сервера документов. Сохранение невозможно."	Превышена максимальная емкость Сервера документов для файлов.	Удалите некоторые файлы с Сервера документов.

Сообщение	Причины	Решения
"Превыш.макс. допустимое кол-во хранимых файлов в обр. печати и замкн. печати."	Во время печати файла пробной печати, блокированной печати, удержанной печати или сохраненной печати была превышена максимальная емкость для файлов.	Удалите ненужные файлы, сохраненные в аппарате.
"Превышено макс. кол-во файлов. (авто)"	Превышено максимальное количество файлов для хранения или предельное значение для функции управления файлами Отложенной печати (автоматическая) при использовании функции сохранения заданий с ошибками для сохранения заданий обычной печати как файлов отложенной печати.	Удалите файлы отложенной печати (автоматически) или ненужные файлы, хранящиеся в аппарате.
"Превышено макс. кол-во страниц на сервере докум. Сохранение невозможно."	Превышена максимальная емкость Сервера документов для страниц.	Удалите некоторые файлы с Сервера документов или уменьшите количество отправляемых страниц.
"Превышено макс. количество страниц для печати во временных/ сохраненных заданиях."	Во время печати файла пробной печати, блокированной печати, удержанной печати или сохраненной печати была превышена максимальная емкость для страниц.	<ul style="list-style-type: none"> • Удалите ненужные файлы, сохраненные в аппарате. • Сократите количество страниц для печати.
"Превышено макс. кол-во страниц. Сортировка не выполнена."	Количество страниц превосходит максимальное количество листов, которое может быть использовано с функцией Сортировка.	Сократите количество страниц для печати.

Сообщение	Причины	Решения
"Превышено макс. кол-во страниц (Авто)"	Превышена максимальное кол-во страниц при использовании функции сохранения заданий с ошибками для сохранения заданий обычной печати как файлов отложенной печати.	<ul style="list-style-type: none"> Удалите ненужные файлы, сохраненные в аппарате. Сократите количество страниц для печати.
"Превышено макс.кол-во единиц подсчета для Исполз. объема печати. Задание было отменено."	Число страниц, разрешенное пользователю для печати, превышено.	Для получения подробных сведений о Огранич.объема печ. см. "Руководство по безопасности"  .
"Не удалось получить сист.файл."	Прямая печать PDF невозможна, так как не была получена система файлов.	Выключите и снова включите главный выключатель питания. Если сообщение появляется снова, вызовите представителя сервисного обслуживания.
"Файл.система полна"	Печать файла PDF невозможна, так как емкость системы файлов исчерпана.	Удалите ненужные файлы с жесткого диска или уменьшите размер передаваемого файла.
"Жесткий диск переполнен."	Жесткий диск заполнился во время печати файла пробной печати, заблокированной печати, удержанной печати или сохраненной печати.	<ul style="list-style-type: none"> Удалите ненужные файлы, сохраненные в аппарате. Сократите размер данных образца печати, заблокированной печати, задержанной печати или сохраненной печати.
"Жесткий диск переполнен."	При печати с использованием драйвера принтера PostScript 3 была превышена емкость жесткого диска для шрифтов и бланков.	Удалите ненужные бланки или шрифты, зарегистрированные в аппарате.

Сообщение	Причины	Решения
"Жесткий диск полон. (Авто)"	Жесткий диск был заполнен при использовании функции сохранения заданий с ошибками для сохранения заданий обычной печати как файлов отложенной печати.	<ul style="list-style-type: none"> • Удалите ненужные файлы, сохраненные в аппарате. • Уменьшите размер файла временной печати и/или файла сохраненной печати.
"Переполнение буфера Ввода/вывода."	Возникло переполнение буфера ввода.	<ul style="list-style-type: none"> • В [Функц.принт.] в [Система] установите [Использование памяти] на [Приоритет шрифта]. • В меню [Функц.принт.] в пункте [Интерфейс хоста] выберите [Буфер ввода/вывода], а затем установите максимальный размер буфера на большее значение. • Уменьшите количество файлов, отправляемых на аппарат.
"Информ.уже зарегестр."	Имя пользователя для Аутентификации LDAP или Аутентиф.сервера интеграции уже зарегистрировано на другом сервере с другим идентификационным кодом, и при переключении доменов (серверов) и т.д. возникло дублирование имени пользователя.	Для получения подробных сведений об аутентификации пользователей см. документ "Руководство по безопасности"  .

Сообщение	Причины	Решения
"Недостаточно памяти"	Возникла ошибка при распределении памяти.	<p>PCL 5e</p> <p>Выберите разрешение ниже в драйвере принтера. Об изменении параметров разрешения см. в справке драйвера принтера.</p> <p>PCL 6</p> <p>На вкладке драйвера принтера [Детальн.настройки] щелкните [Кач-во печати] в "Меню:", а затем выберите [Растровый] в списке "Векторный/Растровый:". Иногда требуется много времени, чтобы завершить задание печати.</p>
"Ошибка получения памяти"	Возникла ошибка при распределении памяти.	Выключите и снова включите главный выключатель питания. Если сообщение появляется снова, замените модуль памяти ОЗУ. Для получения подробных сведений о замене оперативной памяти обратитесь к представителю службы сервиса.
"Нет ответа от сервера. Аутентификация не удалась."	При выполнении соединения с сервером для LDAP Аутентификация или Аутентификация Windows возникла пауза в связи с истечением времени.	Проверьте состояние сервера.
"Изменен выходной лоток."	Выходной лоток был изменен в связи с ограничением размера бумаги указанного выходного лотка.	Укажите подходящий выходной лоток.

Сообщение	Причины	Решения
"Перегрузка печати."	Во время печати изображение было забраковано.	PCL 5e Выберите разрешение ниже в драйвере принтера. Об изменении параметров разрешения см. в справке драйвера принтера.
"Не установлены привил.печати для данного документа."	PDF-документ, который вы пытались распечатать, не имеет таких прав.	Обратитесь к владельцу документа.
"Не удалось принять данные."	Аварийное завершение при приеме данных.	Повторите отправку данных.
"Выбранный размер бумаги не поддерживается. Задание было отменено."	Сброс задания выполняется автоматически, если указан неправильный размер бумаги.	Укажите правильный размер бумаги и повторите печать файла.
"Не удалось отправить данные."	Аппарат получил команду на останов передачи от драйвера принтера.	Проверьте правильность работы компьютера.
"Зад.на печ.было отмен.,т.к.захв.файлы не могут быть сохр.: Переполн.памяти."	Жесткий диск заполнен после сохранения файла.	Удалите файлы, сохраненные на Сервере документов, или сократите размер отправляемого файла.
"Зад.на печ.было отмен.,т.к.захвач.файлы не могут быть сохр.: Превыш.макс.кол.файлов."	Превышена максимальная емкость Сервера документов для файлов.	Удалите файлы, сохраните на Сервере документов.
"Задание на печать было отменено,т.к. файлы захвата не могут быть сохр.: Превышено макс. кол-во файлов."	Превышена максимальная емкость Сервера документов для страниц.	Удалите некоторые файлы с Сервера документов или уменьшите количество отправляемых страниц.

Сообщение	Причины	Решения
"Выбранный тип бумаги не поддерживается. Задание было отменено."	Сброс задания происходит автоматически, если был указан неправильный тип бумаги.	Укажите правильный тип бумаги и повторите печать файла.
"У вас нет привилегии для использования дан. функции. Задание было отменено."	Введенные значения Имя пользователя логина или Пароль логина неверны.	Проверьте правильность ввода параметров Имя польз.логина и Пароль логина.
"У вас нет привилегии для использования дан. функции. Задание было отменено."	Зарегистрированному пользователю не разрешается использовать выбранную функцию.	Для получения подробных сведений о настройке полномочий см. документ "Руководство по безопасности"  .
"У вас нет привилегии использовать данную функцию. Операция была отменена."	Зарегистрированный пользователь не имеет прав на регистрацию программ или изменение параметров лотка для бумаги.	Для получения подробных сведений о настройке полномочий см. документ "Руководство по безопасности"  .

Сообщения, появляющиеся во время прямой печати со съемного запоминающего устройства

Сообщение	Причины	Решения
"99: Ошибка"	Эти данные нельзя напечатать. Указанные данные либо повреждены, либо не поддерживаются функцией прямой печати со съемных запоминающих устройств.	Проверьте правильность данных. Дополнительную информацию о типах данных, которые поддерживают функцию прямой печати со съемных запоминающих устройств см. "Печать"  .

Если печать не запускается, обратитесь к представителю по сервисному обслуживанию.

Примечание

- Описание ошибок может быть напечатано на Конфиг. стр.. Проверьте Конфиг. стр. и сравните ее с журналом ошибок. Дополнительную информацию о печати Конфиг. страница см. "Печать" .

Сообщения, выводимые при использовании функции сканера

В этом разделе описываются вероятные причины и возможные способы их устранения, относящиеся к сообщениям об ошибках, появляющимся на панели управления. Если появляется сообщение, не описанное ниже, действуйте согласно инструкциям сообщения.



Сообщение	Причины	Решения
"Аутентиф. с адресатом не удалась. Проверьте настройки. Чтобы проверить текущий статус, нажмите [Ст.соед./Печ]."	Введено недопустимое имя или пароль пользователя.	<ul style="list-style-type: none"> • Проверьте правильность имени и пароля пользователя. • Проверьте правильность идентификатора и пароля для папки адресата. • Пароль длиной 128 или более символов не может распознаваться.
"Невозм.подсоед.к ПК. Свяжитесь с администр." "	Протокол WSD (устройство) или протокол WSD (сканер) отключен.	Для получения подробных сведений о включении и отключении протокола WSD см. документ "Руководство по безопасности"  .
"Невозм. определить размер ориг. Выберите размер сканирования."	Оригинал, помещенный на стекло экспонирования, имеет нестандартный формат.	<ul style="list-style-type: none"> • Правильно установите оригинал. • Укажите размер сканирования. • При установке оригинала на стекло экспонирования операция подъема/опускания устройства АПД запускает процесс автоматического определения формата оригинала. Поднимите крышку АПД под углом 30 градусов или более.



Сообщение	Причины	Решения
<p>"Не удалось соединиться с адресатом. Проверьте настройки. Введенное имя пути может быть неверным, или настройки брандмауэра/безопасности могут блокировать сетевое соедин."</p>	<p>Неправильное имя компьютера адресата или имя папки.</p>	<p>Проверьте правильность введенного имени компьютера и имени папки.</p>
<p>"Не удалось соединиться с адресатом. Проверьте настройки. Введенное имя пути может быть неверным, или настройки брандмауэра/безопасности могут блокировать сетевое соедин."</p>	<p>Антивирусная программа или брандмауэр препятствует подключению аппарата к компьютеру.</p>	<p>Антивирусные программы и брандмауэры могут препятствовать установлению связи компьютеров клиентов с этим аппаратом.</p> <ul style="list-style-type: none"> • В случае использования антивирусного программного обеспечения добавьте программу в список исключений в соответствующих параметрах настройки приложения. Для получения подробных сведений о добавлении программ в список исключений см. справку по антивирусному программному обеспечению. • Во избежание блокирования соединения брандмауэром зарегистрируйте IP-адрес аппарата в параметрах исключения IP-адресов брандмауэра. Подробности о порядке исключения IP-адресов см. в справке брандмауэра.
<p>"Невозможно начать сканирование, так как соединение не удалось."</p>	<p>Профиль сканирования не установлен на компьютере-клиенте.</p>	<p>Установите профиль сканирования. Дополнительную информацию об этой процедуре см. "Сканирование" .</p>



Сообщение	Причины	Решения
"Невозможно начать сканирование, так как соединение не удалось."	Настройка [Выполнить действие] выбрана на компьютере-клиенте, в результате чего этот компьютер бездействует при получении сканированных данных.	Откройте свойства сканера, перейдите на вкладку [События] и выберите [Запустить эту программу] в качестве отклика компьютера на получение данных сканирования. Для получения подробной информации см. справку по вашей операционной системе.
"Невозможно начать сканирование. Проверьте настройку(и) на ПК."	Возможно, профиль сканирования неправильно настроен.	Проверьте конфигурацию профиля сканирования.
"Невозможно записать на устройство хранения памяти. Проверьте устройство хранения памяти и настройки аппарата."	Запоминающее устройство неисправно или название файла содержит символы, которые нельзя использовать.	<ul style="list-style-type: none"> • Проверьте, исправно ли запоминающее устройство. • Проверьте запоминающее устройство. Возможно, оно не отформатировано, либо формат несовместим с данным аппаратом. • Проверьте имя файла, настроенное во время сканирования. Дополнительную информацию о символах, которые можно использовать в названиях файлов, см. "Начало работы" .

Сообщение	Причины	Решения
<p>"Невозможно записать на запомин. устройство, так как недостаточно памяти."</p>	<ul style="list-style-type: none"> • Запоминающее устройство заполнено и сканированные данные нельзя сохранить. • Даже если запоминающее устройство имеет достаточно места, данные могут не сохраняться в случае превышения максимально допустимого количества файлов. 	<ul style="list-style-type: none"> • Замените запоминающее устройство. • Если документ сканируется как одна страница или разделяется на несколько страниц, данные, уже записанные на запоминающее устройство, сохраняются как есть. Замените запоминающее устройство и нажмите [Попыт.еще] для сохранения оставшихся данных, либо нажмите [Отмена], чтобы отсканировать еще раз.
<p>"Невозможно записать на запомин. устройство, так как оно защищено от записи."</p>	<p>Запоминающее устройство защищено от записи.</p>	<p>Снимите защиту от записи с запоминающего устройства.</p>
<p>"Соединение с сервером LDAP не удалось. Проверьте статус сервера."</p>	<p>Произошла ошибка в сети и соединение было прервано.</p>	<ul style="list-style-type: none"> • Повторите операцию. Если сообщение остается, это свидетельствует о том, что сеть может быть занята. • Убедитесь в том, что правильно заданы настройки сервера LDAP в поле [Инструм. администратора] на экране [Параметры системы]. Для получения подробных сведений о сервере LDAP см. "Подсоединение аппарата/ Настройки системы" .



Сообщение	Причины	Решения
"Данные не удалось отправить, т.к. был достигнут тайм-аут ПК, перед их отправкой."	<p>Истекло время ожидания при использовании сканера WSD. Это происходит тогда, когда проходит слишком много времени между сканированием оригинала и отправкой данных сканирования. Возможные причины такой задержки:</p> <ul style="list-style-type: none"> • Слишком много оригиналов в одном наборе. • Неправильно поданы оригиналы. • Передаются другие задания. 	<ul style="list-style-type: none"> • Уменьшите количество оригиналов и снова начните сканирование. • Устраните проблему и снова начните сканирование. • Убедитесь по журналу сканера, что нет заданий, ожидающих передачи, и снова начните сканирование.
"Введенный защитный код для адресата неверный. Введите еще раз."	<p>Был введен неправильный код защиты.</p>	<p>Убедитесь в правильности кода защиты, затем введите его еще раз. Для получения подробных сведений о коде защиты см. "Подсоединение аппарата/Настройки системы" .</p>
"Введенный код польз.неверен. Введите снова."	<p>Введен неверный код пользователя.</p>	<p>Проверьте настройку аутентификации, затем введите правильный код пользователя.</p>
"Превышен макс. размер эл. почты. Отправка эл. почты была отменена. Проверьте [Макс. размер эл. почты] в Функциях сканера."	<p>Постраничный размер файла достиг максимального размера электронного письма, заданного в меню [Функции скан.].</p>	<p>Измените настройки [Функции скан.] следующим образом:</p> <ul style="list-style-type: none"> • Увеличьте предельный размер электронного письма в поле [Макс. размер эл. письма]. • Установите параметр [Деление и передача эл.письма] на [Да (постранично)] или [Да (по макс.р-ру)]. Для получения подробных сведений об этих параметрах настройки см. "Сканирование" .

Сообщение	Причины	Решения
"Кол-во для отобр.превысило макс.: n" ("n" обозначает цифру.)	Количество результатов поиска превышает максимально отображаемое число.	Повторите поиск, изменив его условия.
"Превышен. макс. объем данных. Проверьте разрешение сканирования, затем снова нажмите клавишу Пуск."	Объем отсканированных данных превышает максимально допустимый.	Снова укажите размер и разрешение сканирования. Помните, что сканирование очень больших оригиналов с высоким разрешением невозможно. Для получения подробных сведений о параметрах настройки функции сканирования см. "Сканирование"  .
"Превышен. макс. объем данных. Пров.разр., затем переуст. ориг." ("n" обозначает цифру.)	Объем данных отсканированного оригинала превышает максимально допустимый.	Снова укажите размер и разрешение сканирования. Помните, что сканирование очень больших оригиналов с высоким разрешением невозможно. Для получения подробных сведений о параметрах настройки функции сканирования см. "Сканирование"  .
"Превышенно макс. количество алфавитно-цифровых символов в пути."	Превышено максимально допустимое количество алфавитно-цифровых символов в задаваемом пути.	Макс. количество символов при указании пути равно 256. Проверьте количество введенных символов, затем введите путь еще раз.
"Превышено макс. количество алфавитно-цифровых символов."	Количество введенных алфавитно-цифровых символов превышает максимально допустимое.	Посмотрите, какое максимальное количество символов можно ввести, а затем введите еще раз. Для получения подробных сведений о максимально допустимом количестве вводимых символов см. "Сканирование"  .

Сообщение	Причины	Решения
"Превышено макс. кол-во файлов, которые можно отпр.одновременно. Сократите количество выбранных файлов."	Превышено максимально возможное количество файлов.	Уменьшите количество файлов и отправьте их еще раз.
"Превышено макс. кол-во файлов, которые можно и использовать на сервере документов одновременно."	Превышено максимальное количество файлов, хранящихся на Сервере документов.	Проверьте файлы, сохраненные другими функциями, а затем удалите ненужные файлы. Дополнительную информацию об удалении файлов см. "Копир/Сервер документов"  .
"Превышено макс. кол-во страниц на файл. Вы хотите сохр. отсканир-ые страницы как один файл?"	Количество страниц в сохраняемом файле превышает допустимое значение для одного файла.	Укажите, нужно ли сохранять данные. Отсканируйте страницы, которые не были отсканированы, и сохраните их как новый файл. Для получения дополнительных сведений о хранении файлов см. "Сканирование"  .
"Превышено макс. допуст. кол-во ожидающих файлов. Повторите попытку после отправки текущего файла."	Превышение максимального числа резервных файлов.	100 файлов находятся в очереди на отправку по электронной почте, для сканирования в папку или для функций доставки. Дождитесь отправки файлов.
"Прев. макс. кол-во сохр. ф-ов. Невозм. отпр. отскан. данн. поскольку захват файлов недоступен."	Слишком много файлов в ожидании доставки.	Попробуйте еще раз после их доставки.
"Превышено макс. кол-во страниц на файл. Нажм. [Отпр.] для отпр.скан. данн. Или нажмите [Отмена] чтобы удалить."	Количество отсканированных страниц превышает максимально возможное.	Выберите, требуется ли отправить уже отсканированные данные.

Сообщение	Причины	Решения
"Превышен макс.объем страниц на файл. Нажмите [Запись] для записи отсканированных данных на устройство хранения памяти или нажмите [Отмена] для их удаления."	Не удалось завершить сканирование, потому что превышено максимальное количество страниц, которые может отсканировать аппарат, во время записи на запоминающее устройство.	Сократите количество документов для записи на запоминающее устройство и повторите попытку.
"Превышено макс. кол-во файлов для хранения. Удалите все ненужные файлы."	Слишком много файлов в ожидании доставки.	Попробуйте еще раз после их доставки.
"Превышен лимит времени поиска LDAP сервера. Проверьте статус сервера."	Произошла ошибка в сети и соединение было прервано.	<ul style="list-style-type: none"> • Повторите операцию. Если сообщение остается, это свидетельствует о том, что сеть может быть занята. • Убедитесь в том, что правильно заданы настройки сервера LDAP в поле [Инструм. администратора] на экране [Параметры системы]. Для получения подробных сведений о сервере LDAP см. "Подсоединение аппарата/ Настройки системы" .
"Аутентификация сервера LDAP не удалась. Проверьте настройки."	Имя и пароль пользователя отличаются от заданных для Аутентификации LDAP.	Для получения подробных сведений об Аутентификации LDAP см. документ "Руководство по безопасности"  .
"Произошла ош. устройства памяти. Проверьте устройство памяти."	Используется незаписываемый носитель.	Используйте другой носитель.

Сообщение	Причины	Решения
"Память переполнена. Сканирование невозможно. Отсканир. данные будут удалены."	Первая страница не может быть отсканирована из-за нехватки места на жестком диске.	<ul style="list-style-type: none"> • Немного подождите, затем повторите операцию сканирования. • Уменьшите область сканирования или разрешение сканирования. Для получения дополнительных сведений об изменении области сканирования и разрешения сканирования см. "Сканирование" . • Удалите ненужные сохраненные файлы. Для получения дополнительных сведений об удалении сохраненных файлов см. "Сканирование" .
"Память переполнена. Вы хотите сохранить отсканированный файл?"	Так как на жестком диске аппарата недостаточно места для сохранения на Сервере документов, отсканируются не все страницы.	Укажите, использовать эти данные или нет.
"Память заполнена. Нажмите [Запись] для записи текущих отсканированных данных на устр-во хранения памяти или нажмите [Отмена] для их удаления."	Не удалось завершить сканирование, потому что недостаточно памяти на жестком диске на момент сохранения на запоминающее устройство.	Выберите, нужно ли сохранить отсканированный документ на запоминающее устройство.
"Переполнение памяти. Сканирование отменено. Нажм. [Отпр.] для отпр. отскан. данн. или [Отмена] для удал."	Так как на жестком диске аппарата недостаточно места для доставки или отправки по электронной почте во время сохранения на Сервере документов, отсканируются не все страницы.	Укажите, использовать эти данные или нет.

Сообщение	Причины	Решения
"Устройство хранения памяти не обнаружено. Вставьте устройство."	Запоминающее устройство не установлено.	Вставьте запоминающее устройство или проверьте, правильно ли оно вставлено в слот.
"Нет бум. Загрузите бум. одного из след размеров."	В указанном лотке подачи бумаги нет бумаги.	Загрузите бумагу форматов, указанных в сообщении. Для получения подробных сведений о загрузке бумаги см. руководство "Характеристики и добавление бумаги"  .
"Ориг. скан. для разл. ф-ий"	Используется функция аппарата, отличная от нужной функции сканера, например, функция копира.	Отмените выполняемое задание. Например, нажмите [Выход], а затем нажмите клавишу [Начальный экран]. Затем нажмите значок [Копир] в окне [Начальный экран], затем нажмите клавишу [Стоп]. При появлении сообщения на экране следуйте инструкциям для отмены задания.
"Переполнение буфера вывода. Отправление данных отменено. Повторите попытку позже."	В состоянии ожидания находится слишком много заданий, и передача была отменена.	Попробуйте выполнить передачу заново по завершении выполнения заданий в режиме ожидания.
"Эл. адрес аутентификации SMTP и эл. адрес администратора не совпадают."	Адрес аутентификации SMTP электронной почты и адрес администратора электронной почты не согласуются.	Для получения подробных сведений о настройке аутентификации SMTP см. "Подсоединение аппарата/ Настройки системы"  .
"Журнал сканера полон. Невозм. отпр. дан. Удал. журналы сканир. в Функц. сканера."	Для параметра "Печ. и удал. протокола скан." в разделе [Функции скан.] установлено значение [Не печатать: Выкл.отпр.], и журнал сканера заполнен.	Распечатайте или удалите журнал сканера. Подробные сведения о печати или удалении журнала сканера см. в документе "Сканер"  .

Сообщение	Причины	Решения
"Выбранный файл используется. Имя пользователя нельзя изменить."	Невозможно изменить имя файла, который имеет статус "Ожид.отправ.данных..." или изменяется с помощью DeskTopBinder.	Отмените передачу (статус "Ожид.отправ.данных..." отменяется) или настройку DeskTopBinder, а затем измените имя файла.
"Выбранный файл используется. Пароль нельзя изменить."	Невозможно изменить пароль файла, который имеет статус "Ожид.отправ.данных..." или изменяется с помощью DeskTopBinder.	Отмените передачу (статус "Ожид.отправ.данных..." отменяется) или настройку DeskTopBinder, а затем измените пароль.
"Выбранный файл используется. Имя пользователя нельзя изменить."	Невозможно изменить имя отправителя, который имеет статус "Ожид.отправ.данных..." или изменяется с помощью DeskTopBinder.	Отмените передачу (статус "Ожид.отправ.данных..." отменяется) или настройку DeskTopBinder, а затем измените имя пользователя.
"Некоторые адресаты не могут получать зашифрованные файлы. Отправка таким адресатам может быть небезопасной."	При выборе нескольких адресатов, включая адресатов, для которых не настроено шифрование, сообщение электронной почты, отправляемое этим адресатам не будет шифроваться, даже если оно задано в параметрах.	С помощью Web Image Monitor проверьте параметры шифрования для всех адресатов.
"Некоторые адресаты получают автом. зашифрованные файлы. Все файлы, отправ.этим адресатам будут зашифрованы."	При выборе нескольких адресатов, включая адресатов, для которых настроено шифрование, сообщение электронной почты, отправляемое этим адресатам будет автоматически шифроваться.	С помощью Web Image Monitor проверьте параметры шифрования для всех адресатов.

Сообщение	Причины	Решения
"Содержатся недействующ. адресаты. Выбрать только действующего адресата(ов)?"	Указанная группа содержит несколько адресатов электронной почты и отправки сканированием в папку, не совместимых с указанным методом передачи.	Для сообщений, отображаемых при каждой передаче, нажмите кнопку [Выбрать].
"Нек. из выбр. файлов уже исп. Их нельзя удалить."	Невозможно удалить файл, находящийся в очереди на передачу (отображается статус ("Ожид.отправ.данных...") или информация которого изменяется с помощью DeskTopBinder.	Отмените передачу (статус "Ожид.отправ.данных..." отменяется) или настройку DeskTopBinder, а затем удалите файл.
"Некоторые страницы почти пустые. Для отмены нажмите клавишу Стоп."	Первая страница документа почти пустая.	Возможно, была отсканирована пустая сторона оригинала. Убедитесь, что оригиналы установлены правильно.
"Введенное имя файла содержит неверные символы. Введите имя файла снова, используя любой из следующих 1-битовых символов." от 0 до 9, " от A до Z, " от a до z, " . - "	Файл содержит символ, который нельзя использовать.	<ul style="list-style-type: none"> Проверьте имя файла, настроенное во время сканирования. Дополнительную информацию о символах, которые можно использовать в названии файлов см. документ "Начало работы" . Проверьте имя файла, настроенное во время сканирования. Имя файла, указанное в функции "Отправка файлов сканирования в папки", не может содержать следующие символы: $\backslash / : * ? " < >$ Имя файла не может начинаться или оканчиваться на точку ".".



Сообщение	Причины	Решения
"Количество адресатов, которых можно ввести вручную, отображено выше."	У сообщения электронной почты слишком много адресатов.	Разделите адресатов на две или несколько групп.
"Количество адресатов, которых можно указать одновременно, отображено выше."	У сообщения электронной почты слишком много адресатов.	Разделите адресатов на две или несколько групп.
"Выбранный файл(ы) содержит файл(ы) без привилегий доступа. Будут удалены только файл(ы) с привилегиями доступа."	Вы попытались удалить файлы, не обладая полномочиями для этой операции.	Для получения сведений о проверке разрешения на доступ к сохраненным документам или удаления документа, на удаление которого у пользователя нет привилегий, см. документ "Руководство по безопасности"  .
"Передача не удалась. На жестком диске адресата недостаточно памяти. Чтобы проверить текущий статус, нажмите [Ст.соед./Печ]."	Передача не удалась. Недостаточно свободного места на жестком диске сервера SMTP, FTP-сервера или клиентского компьютера в месте назначения.	Обеспечьте необходимое место.
"Передача не удалась. Для проверки текущего статуса нажмите [Ст.соед./Печ]."	Во время отправки файла произошла сетевая ошибка, файл не удалось передать правильно.	Если то же сообщения после сканирования появляется снова, причина может заключаться в смешанной сети, либо были изменены другие настройки передачи сканера WSD. Для получения подробных сведений о сетевых ошибках обратитесь к администратору.

Сообщение	Причины	Решения
<p>"Сбой при обновлении списка адресатов. Повторить?"</p>	<p>Произошла ошибка при работе с сетью.</p>	<ul style="list-style-type: none"> • Проверьте, подключен ли сервер. • Антивирусные программы и брандмауэры могут препятствовать установлению связи компьютеров клиентов с этим аппаратом. <ul style="list-style-type: none"> • В случае использования антивирусного программного обеспечения добавьте программу в список исключений в соответствующих параметрах настройки приложения. Для получения подробных сведений о добавлении программ в список исключений см. справку по антивирусному программному обеспечению. • Во избежание блокирования соединения брандмауэром зарегистрируйте IP-адрес аппарата в параметрах исключения IP-адресов брандмауэра. Подробности о порядке исключения IP-адресов см. в справке брандмауэра.
<p>"Обновление списка адресатов... Подождите. Указанный адресат(ы) или имя отправ. было удалено."</p>	<p>Указанный адресат(ы) или имя отправителя удалены при обновлении списка адресатов сервера доставки.</p>	<p>Укажите адресата или имя отправителя еще раз.</p>

Сообщение	Причины	Решения
"Обновление списка адресатов... Подождите. Указанный адресат(ы) или имя отправ. было удалено."	Список адресатов обновляется в сети с помощью Web Image Monitor.	Подождите, пока не исчезнет сообщение. Не поворачивайте основной выключатель питания во время отображения сообщения. В зависимости от количества обновляемых адресатов возможна некоторая задержка, прежде чем можно будет продолжить работу. Пока отображается данное сообщение, выполнение операций невозможно.
"У вас нет привилегий для исполыз. этой функции."	Зарегистрированное имя пользователя не имеет разрешения для использования выбранной функции.	Для получения подробных сведений о настройке полномочий см. документ "Руководство по безопасности"  .
"Превышен макс. объем данных. Проверьте разрешение и масштаб, а затем нажмите клавишу Пуск еще раз."	Сканируемые данные слишком велики для масштаба, указанного в меню [Указать размер].	Уменьшите разрешение в поле [Указать размер], затем попытайтесь отсканировать оригинал еще раз.
"Размер отсканир. данных слишком мал. Проверьте разрешение сканирования, затем снова нажмите клавишу Пуск."	Сканируемые данные слишком малы для масштаба, указанного в поле [Указать размер].	Задайте более высокое разрешение или увеличьте размер в поле [Указать размер], затем попытайтесь отсканировать оригинал еще раз.
"Не все изображение будет отсканировано."	Если в поле "Масштаб" задан слишком большой коэффициент масштабирования, часть изображения может быть потеряна.	<ul style="list-style-type: none"> • Уменьшите коэффициент масштабирования в поле "Масштаб", а затем попытайтесь отсканировать оригинал еще раз. • Если показывать изображение целиком не требуется, нажмите кнопку [Пуск], чтобы начать сканирование с текущим коэффициентом масштабирования.

Сообщение	Причины	Решения
"Не все изображение будет отсканировано."	Использование поля "Масштаб" для уменьшения масштаба большого документа может привести к потере части изображения.	<ul style="list-style-type: none"> • Укажите большой размер в поле [Указать масштаб], затем попытайтесь отсканировать оригинал еще раз. • Если показывать изображение целиком не требуется, нажмите кнопку [Пуск], чтобы начать сканирование с текущим коэффициентом масштабирования.
"Проверьте ориентацию оригинала."	Невозможность сканирования некоторых документов может быть обусловлена сочетанием нескольких факторов, таких как заданный коэффициент масштабирования и размер документа.	Измените ориентацию оригинала и попытайтесь отсканировать оригинал еще раз.
"Истек срок действия сертификата устройства цифровой подписи. Файл невозможно отправить."	Срок действия сертификата (PDF с цифровой подписью) истек.	Необходимо установить новый сертификат устройства (PDF с цифровой подписью). Для получения подробных данных об установке сертификата устройства (PDF с цифровой подписью) см. документ "Руководство по безопасности"  .
"XXX нельзя YYY, так как сертификат устройства цифровой подписи сейчас недействителен." (XXX и YYY соответствуют действию пользователя.)	Срок действия сертификата (PDF с цифровой подписью) истек.	Необходимо установить новый сертификат устройства (PDF с цифровой подписью). Для получения подробных данных об установке сертификата устройства (PDF с цифровой подписью) см. документ "Руководство по безопасности"  .

Сообщение	Причины	Решения
"Сертификат устройства цифровой подписи недействителен. Файл невозможно отправить."	Сертификат устройства (PDF с цифровой подписью) отсутствует или недействителен.	Необходимо установить новый сертификат устройства (PDF с цифровой подписью). Для получения подробных данных об установке сертификата устройства (PDF с цифровой подписью) см. документ "Руководство по безопасности"  .
"XXX не может быть YYY, так как сертификат устройства цифровой подписи сейчас недействителен." (XXX и YYY соответствуют действию пользователя.)	Сертификат устройства (PDF с цифровой подписью) отсутствует или недействителен.	Необходимо установить новый сертификат устройства (PDF с цифровой подписью). Для получения подробных данных об установке сертификата устройства (PDF с цифровой подписью) см. документ "Руководство по безопасности"  .
"XXX невозможно YYY из-за проблемы с сертификатом устройства, используемым для S/MIME подписи. Проверьте сертификат устройства." (XXX и YYY соответствуют действию пользователя.)	Сертификат S/MIME устройства отсутствует либо недействителен.	Необходимо установить новый сертификат (S/MIME) устройства. Для получения подробных сведений об установке сертификата устройства (S/MIME) см. документ "Руководство по безопасности"  .
"XXX не может быть YYY, так как серт.т устройства, использ. для подписи S/MIME в дан. момент недействителен." (XXX и YYY соответствуют действию пользователя.)	Срок действия сертификата (S/MIME) устройства истек.	Необходимо установить новый сертификат (S/MIME) устройства. Для получения подробных сведений об установке сертификата устройства (S/MIME) см. документ "Руководство по безопасности"  .
"Передача не может быть выполнена, так как сертификат, используемый для подписи S/MIME на дан. момент недействителен."	Срок действия сертификата (S/MIME) устройства истек.	Необходимо установить новый сертификат (S/MIME) устройства. Для получения подробных сведений об установке сертификата устройства (S/MIME) см. документ "Руководство по безопасности"  .

Сообщение	Причины	Решения
"Невозможно выбрать адресата, так как его сертификат шифрования на данный момент недействителен."	Срок действия сертификата пользователя (сертификата адресата) истек.	Необходимо установить новый сертификат пользователя. Для получения подробных сведений о сертификатах пользователей (сертификате адресата) см. документ "Руководство по безопасности"  .
"Невозможно выбрать эту группу адресатов, т.к. она содержит адресата с недействительным сертификатом шифрования."	Срок действия сертификата пользователя (сертификата адресата) истек.	Необходимо установить новый сертификат пользователя. Для получения подробных сведений о сертификатах пользователей (сертификате адресата) см. документ "Руководство по безопасности"  .
"Невозможно осуществить передачу, так как сертификат шифрования недействителен. "	Срок действия сертификата пользователя (сертификата адресата) истек.	Необходимо установить новый сертификат пользователя. Для получения подробных сведений о сертификатах пользователей (сертификате адресата) см. документ "Руководство по безопасности"  .



Сообщения, выводимые на экран компьютера

Сообщения, выводимые при использовании функции сканера



В этом разделе описываются вероятные причины и возможные способы их устранения, относящиеся к сообщениям об ошибках, появляющимся на экране компьютера-клиента при использовании драйвера TWAIN. Если появляется сообщение, не описанное ниже, действуйте согласно инструкциям сообщения.

Сообщение	Причины	Решения
"Имя пользователя логина, Пароль логина или ключ шифрования драйвера неверны."	Введенное значение Имя польз.логина, Пароль логина или Кл.шифр.драйвера неправильно.	Проверьте поля Имя польз.логина, Пароль логина или Кл.шифр.драйвера и введите в них правильные значения. Подробнее о Имя польз.логина, Пароль логина и Кл.шифр.драйвера см. в "Руководстве по безопасности"  .
"Аутентификация успешна. Однако, привилегии доступа для сканера запрещены."	Зарегистрированное имя пользователя не имеет разрешения для использования функции сканера.	Для получения подробных сведений о настройке полномочий см. документ "Руководство по безопасности"  .
"Вызовите сервис Позвоните представителю сервиса. "	В аппарате произошла неисправимая ошибка.	Обратитесь к представителю сервисной службы.
"Невозможно добавить больше режимов сканирования."	Превышено максимально допустимое количество зарегистрированных режимов сканирования.	Можно сохранять до 100 режимов. Удалите ненужные режимы.
"Невозможно соединиться со сканером. Проверьте параметры Маски доступа в Инструментах пользователя."	Установлена маска доступа.	Дополнительную информацию о маске доступа можно получить у вашего администратора.

Сообщение	Причины	Решения
<p>"Невозможно определить формат бумаги оригинала. Укажите формат для сканирования."</p>	<p>Оригинал установлен в неправильном положении.</p>	<ul style="list-style-type: none"> • Правильно установите оригинал. • Укажите размер сканирования. • При установке оригинала на стекло экспонирования операция подъема/опускания устройства АПД запускает процесс автоматического определения формата оригинала. Поднимите крышку АПД под углом 30 градусов или более.
<p>"Невозможно найти сканер "XXX", использовавшийся при предыдущем сканировании. Будет использован "YYY"." ("XXX" и "YYY" обозначают имена сканеров.)</p>	<p>Основной выключатель питания сканера, использовавшегося при предыдущем сканировании, не установлен в положение включения.</p>	<p>Проверьте, включен ли выключатель основного питания сканера, использованного при предыдущем сканировании.</p>

Сообщение	Причины	Решения
<p>"Невозможно найти сканер "XXX", использовавшийся при предыдущем сканировании. Будет использован "YYY"."</p> <p>("XXX" и "YYY" обозначают имена сканеров.)</p>	<p>Аппарат неправильно подсоединен к сети.</p>	<ul style="list-style-type: none"> • Проверьте правильность подсоединения к сети сканера, использовавшегося для предыдущего сканирования. • Отключите персональный брандмауэр на компьютере-клиенте. Подробнее о брандмауэре см. в справке Windows. • Используйте приложение, такое как telnet, чтобы убедиться, что SNMPv1 или SNMPv2 выбрано в качестве протокола аппарата. Для получения подробных сведений о проверке этих данных см. "Подсоединение аппарата/ Настройки системы" . • Выберите сканер, использованный при предыдущем сканировании.
<p>"Невозможно указать больше областей сканирования."</p>	<p>Превышено максимально допустимое количество зарегистрированных областей сканирования.</p>	<p>Можно сохранять до 100 областей сканирования. Удалите ненужные области сканирования.</p>
<p>"Устраните замятие(я) в АПД."</p>	<p>Произошел сбой подачи в устройстве АПД.</p>	<ul style="list-style-type: none"> • Извлеките застрявшие оригиналы и установите их снова. Для получения подробных сведений об удалении замятой бумаги см. "Устранение неполадок" . • При ошибке подачи замените застрявшие оригиналы. • Проверьте, пригодны ли оригиналы для сканирования данным аппаратом.

Сообщение	Причины	Решения
"В сети возникла ошибка связи."	Ошибка связи в сети.	Проверьте, может ли компьютер-клиент использовать протокол TCP/IP.
"В драйвере сканера возникла ошибка."	Произошла ошибка в драйвере.	<ul style="list-style-type: none"> • Проверьте правильность подсоединения сетевого кабеля к компьютеру-клиенту. • Проверьте, правильно ли Windows распознает плату Ethernet компьютера-клиента. • Проверьте, может ли компьютер-клиент использовать протокол TCP/IP.
"В сканере возникла ошибка."	Заданные в приложении параметры сканирования превышают возможности аппарата.	Проверьте, не превышают ли параметры сканирования, установленные приложением, диапазон параметров аппарата.
"В сканере возникла неустранимая ошибка."	В аппарате произошла неисправимая ошибка.	В аппарате произошла неисправимая ошибка. Обратитесь к представителю сервисной службы.
"Недостаточно памяти. Закройте другие приложения и повторите сканирование."	Недостаточно памяти.	<ul style="list-style-type: none"> • Закройте все ненужные приложения, работающие на компьютере-клиенте. • Удалите драйвер TWAIN, а затем установите его заново после перезапуска компьютера.

Сообщение	Причины	Решения
<p>"Недостаточно памяти. Уменьшите область сканирования."</p>	<p>Недостаточный объем памяти сканера.</p>	<ul style="list-style-type: none"> • Переустановите размер сканирования. • Уменьшите разрешение. • Установлено без сжатия. Для получения подробных сведений о параметрах настройки см. справку по драйверу TWAIN. <p>Также возможны следующие причины неполадки:</p> <ul style="list-style-type: none"> • Сканирование не может быть выполнено, если при использовании полутонов или высокого разрешения установлено большое значение яркости. Для получения подробных сведений о взаимосвязи между параметрах настройки функции сканирования см. "Сканирование" . • В случае ошибки подачи сканирование оригинала может оказаться невозможным. Удалите застрявший лист и повторите сканирование оригинала.
<p>"Неверная версия Winsock. Используйте версию 1.1 или выше."</p>	<p>Используется неправильная версия Winsock.</p>	<p>Установите операционную систему компьютера или скопируйте программу Winsock с компакт-диска, содержащего операционную систему.</p>
<p>"Не зарегистрированных пользователей. Проконсультируйтесь с Системным администратором."</p>	<p>Доступ ограничен кодами пользователей.</p>	<p>Для получения подробных сведений об Аутент.по коду пользователя см. документ "Руководство по безопасности" .</p>

Сообщение	Причины	Решения
"Сканер не отвечает."	Аппарат или компьютер-клиент неправильно подсоединен к сети.	<ul style="list-style-type: none"> • Проверьте правильность подключения аппарата или компьютера-клиента к сети. • Отключите собственный брандмауэр на компьютере-клиенте. Для получения подробной информации о брандмауэре см. справку Windows.
"Сканер не отвечает."	Сеть перегружена.	Немного подождите, затем попробуйте подключиться еще раз.
"Сканер используется другой функцией. Подождите."	Используется функция аппарата, отличная от нужной функции сканера, например, функция копира.	<ul style="list-style-type: none"> • Немного подождите, затем подключитесь еще раз. • Отмените выполняемое задание. Например, нажмите [Выход], а затем нажмите клавишу [Начальный экран]. Затем нажмите значок [Копир] в окне [Начальный экран], затем нажмите клавишу [Стоп]. При появлении сообщения на экране следуйте инструкциям для отмены задания.
"Сканер не доступен на указанном устройстве."	Функция сканера TWAIN не может быть использована на данном аппарате.	Обратитесь к представителю сервисной службы.
"Сканер недоступен. Проверьте состояние подключения сканера."	Выключен основной выключатель электропитания аппарата.	Включите основное питание.

Сообщение	Причины	Решения
"Сканер недоступен. Проверьте состояние подключения сканера."	Аппарат неправильно подсоединен к сети.	<ul style="list-style-type: none"> Проверьте правильность подключения аппарата к сети. Отмените выбор функции персонального брандмауэра компьютера-клиента. Подробнее о брандмауэре см. в справке Windows. Используйте приложение, такое как telnet, чтобы убедиться, что SNMPv1 или SNMPv2 выбрано в качестве протокола аппарата. Для получения подробных сведений о проверке этих данных см. "Подсоединение аппарата/ Настройки системы" .
"Сканер недоступен. Проверьте состояние подключения сканера."	Сетевое соединение недоступно, так как IP-адрес аппарата не удалось получить от узла. Если установлено только "IPv6" в положение [Активн.], то существует вероятность не получить IPv6-адрес.	<ul style="list-style-type: none"> Проверьте, указано ли хост-имя аппарата в мастере сетевого подключения. Для драйвера WIA проверьте вкладку [Сеть] в свойствах. Используйте Web Image Monitor, чтобы установить "LLMNR" от "IPv6" на [Активн.]. Если используется Windows XP, то получить IPv6-адрес от хоста не удастся. Укажите IPv6-адрес аппарата в мастере сетевого подключения.
"Сканер не готов. Проверьте сканер и его параметры."	Открыта крышка устройства АПД.	Проверьте, закрыта ли крышка АПД.
"Это имя уже используется. Проверьте зарегистрированные имена."	Вы пытаетесь зарегистрировать имя, которое уже используется.	Используйте другое имя.

11. Приложение

В этой главе приводится информация о торговых марках.

Товарные знаки

Adobe, Acrobat, PostScript, PostScript 3 и Reader являются зарегистрированными товарными знаками или товарными знаками Adobe Systems Incorporated в США и/или других странах.

Слово Bluetooth® и логотипы являются зарегистрированными торговыми знаками, которые принадлежат корпорации Bluetooth SIG, и любое использование таких марок компанией Ricoh выполняется в соответствии с лицензией.

Microsoft и Windows являются либо зарегистрированными товарными знаками, либо товарными знаками корпорации Microsoft Corp. в США и/или других странах.

SD и логотип SD являются товарными знаками корпорации SD-3C.

Ниже приведены полные названия операционных систем Windows:

- Торговыми наименованиями программного продукта Windows XP являются:

Microsoft® Windows® XP Professional

Microsoft® Windows® XP Home Edition

Microsoft® Windows® XP Media Center Edition

Microsoft® Windows® XP Tablet PC Edition

- Торговыми наименованиями программного продукта Windows 7 являются:

Microsoft® Windows® 7 Home Premium

Microsoft® Windows® 7 Professional

Microsoft® Windows® 7 Ultimate

Microsoft® Windows® 7 Enterprise

Прочие наименования изделий упоминаются в руководстве в целях идентификации и могут быть товарными знаками соответствующих компаний. Мы не заявляем каких-либо прав на эти товарные знаки.

Снимки экрана продуктов Microsoft распечатаны с разрешения Microsoft Corporation.

ИНДЕКС

2-сторонняя печать..... 9

I

IP-факс..... 19

P

PCL..... 95

W

Web Image Monitor..... 24, 125, 127

A

Авто. уменьш./увелич..... 14

Автовыбор масштаба..... 61

Автоматический податчик документов..... 55

Автоподатчик документов..... 33

Адрес электронной почты..... 114, 115, 116

Адрес.книга..... 11

Адресат факса..... 81, 82

Адресная книга.. 81, 82, 108, 110, 111, 114, 115

АПД..... 8, 27, 30, 33, 55

Аутентификация кода пользователя..... 52

Б

Базовая точка..... 59

Безбумажный факс..... 9, 17

Блокированная печать..... 15, 98

Бумага нестандартного размера..... 72

Бумага с фиксированной ориентацией..... 137

Быстрая установка..... 95

В

Вентиляционные отверстия..... 28, 29, 30, 31

Включение питания..... 50

Внешние опции..... 33, 34

Внутренний лоток 1..... 28, 30

Внутренний лоток 2..... 33, 34

Вход в систему аппарата..... 52

Выход из системы аппарата..... 53

Г

Главный выключатель питания..... 50

Д

Двуст.печ..... 14

Двустороннее копирование..... 64

Двусторонняя бумага..... 137

Двусторонняя печать..... 64

Дисплей..... 35

Дупл.коп..... 9

Е

Емкость лотка..... 140

Ж

Журнал..... 93

З

Заблокированная печать..... 98

Загрузка бумаги..... 129, 131

Загрузка бумаги с фиксированной ориентацией..... 137

Загрузка двусторонней бумаги..... 137

Звуковой сигнал..... 161

Значок..... 39, 40, 41

Значок ярлыка..... 12, 39, 40, 41

И

Индикатор..... 157

Индикатор доступа внешнего носителя..... 37

Индикатор конфиденциального файла..... 37

Индикатор основного питания..... 36

Индикатор поступления данных..... 37

Индикатор принятого факса..... 37

Индикатор соединения..... 37

Интернет-факс..... 19

Информационный экран..... 9

Информация по моделям..... 7

К

Как пользоваться руководствами..... 6

Клавиша "Ввод"..... 36

Клавиша "Вход в систему"..... 36

Клавиша "Вход в систему/Выход из системы"..... 36

Клавиша "Выход из системы"..... 36

Клавиша "Проверить статус"..... 158

Клавиша "Пуск"..... 36

Клавиша "Сброс".....	36
Клавиша "Стоп".....	36
Клавиша "Упрощенный экран".....	36
Клавиша "Энергосбережение".....	36
Клавиша Инструменты пользователя.....	36
Клавиша Инструменты пользователя/Счетчик..	36
Клавиша начального экрана.....	35
Клавиша проверки статуса.....	37
Клавиша Программа.....	36
Клавиша Сброс.....	35
Клавиша Счетчик.....	36
Конверт.....	73, 148
Кончается тонер.....	154
Копир.....	57
Крышка стекла экспонирования.....	27, 33

Л

ЛВС-факс.....	9, 17
Лоток для бумаги.....	28, 31, 129

М

Масштаб.....	60
Модуль защиты данных от несанкционированного копирования.....	25

Н

Назначение в папку.....	108, 110, 111, 112
Назначение в электронную почту.....	114, 115, 116
Наименования основных функций.....	8
Направляющие для бумаги.....	29, 31
Настройки отправки.....	120
Начальный экран.....	13, 39, 40
Немедленная передача.....	84, 85
Нестандартная бумага.....	134
Нижние лотки для бумаги.....	31
Нижний лоток для бумаги.....	28, 33, 34
Нижняя правая крышка.....	29, 31

О

Обозначения.....	6
Обходной лоток.....	29, 31, 72, 131
Объедин.....	9
Объединение.....	14, 67
Объединение на двух сторонах.....	69

Объединение на одной стороне.....	68
Опции.....	33
Ориентация копии.....	66
Основной переключатель питания.....	28, 30
Отключение питания.....	50
Отмена передачи.....	86, 87
Отправка с задержкой.....	89
Отправка сохраненных документов.....	91
Отработанный тонер.....	154

П

Память.....	176, 198
Панель управления.....	28, 30, 35
Папка SMB.....	108, 110, 111
Параллельное соединение.....	95
Перевод документов в электронные форматы... ..	10
Передача из памяти.....	79, 80
Передняя крышка.....	28, 30
Печать образца.....	15
Плотная бумага.....	135, 147
Плотность бумаги.....	140
Правая крышка.....	29, 32
Правая крышка нижнего лотка для бумаги....	29, 31
Предотвращение несанкционированного копирования.....	25
Предотвращение утечек информации.....	23
Предустановленный коэффициент уменьшения/увеличения.....	59
Принтер.....	97
Проблема.....	163
Проверка сохраненного файла.....	118
Прогр.....	12
Прогр.по умолч.....	12
Программа.....	45, 47
Прозрачная пленка.....	135
Размер бум.обх.лотка Принтера.....	132, 133
Размер бумаги.....	133, 140
Размер бумаги обходного лотка принтера..	134
Размещение оригиналов.....	54, 55
Разъемы для носителей.....	37
Регион А.....	7

Регион Б.....	7
Регистрация адресатов.....	11

C

Свойства драйвера принтера.....	96
Сервер документов.....	77, 90, 91, 121, 123
Сервер Документов.....	10, 16
Сканирование в папку.....	22, 105
Сканирование в электронную почту.....	113
Сканирование и отправка по электронной почте.....	22
Совместно используемая папка.....	106
Создание совместно используемой папки...	106
Сообщение... 163, 172, 176, 198, 200, 204, 215, 233	
Сообщение об ошибке 172, 176, 198, 200, 204, 215, 233	
Сортиров.....	14
Сортировка.....	75, 76
Сохранение данных.....	77
Сохранение документа.....	90
Сохранение отсканированных файлов.....	117
Сохранение полученных документов.....	17
Сохраненная печать.....	15, 102, 103
Стандартная печать.....	97
Статусное сообщение.....	198
Стекло экспонирования.....	28, 30, 54, 55

T

Тип бумаги.....	140
Тип файла.....	119
Товарный знак.....	241
Толщина бумаги.....	140
Тонер.....	152, 154
Трубка.....	34

У

Увеличение оригиналов.....	59
Удаленный факс.....	21
Удержание печати.....	15
Удержанная печать.....	100
Удлинитель.....	28, 29, 31
Уменьшение оригиналов.....	59
Устройство автоматической подачи документов.....	8, 27, 30

Ф

Функции безопасности.....	23
Функциональные клавиши.....	35

Ц

Цифровые клавиши.....	36
-----------------------	----

Э

Экономия бумаги.....	9
Экран аутентификации.....	52
Экран проверки статуса.....	158

Я

Язык.....	38
Язык дисплея.....	38

MEMO

MEMO

MEMO

