

CANDY

Газовые варочные поверхности

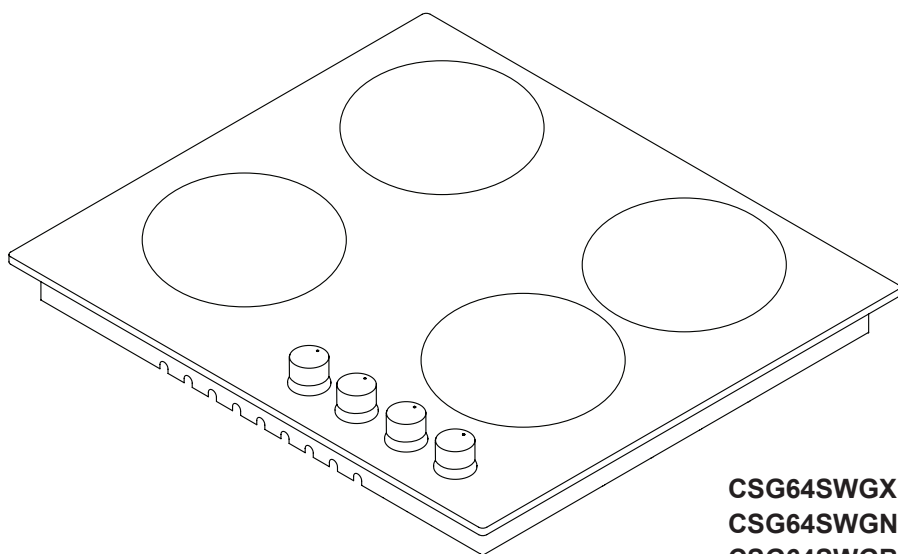

CSG64SWGX
CSG64SWG
CSG64SWGB
CSVG64SGN
CSVG64SGB

**РУКОВОДСТВО ПО
ЭКСПЛУАТАЦИИ**

RU

ERC 



Уважаемый пользователь;

Наша продукция произведена с использованием современных технологических возможностей и квалифицированного производственного и технического персонала, для достижения высокого качества.

Мы рекомендуем Вам внимательно ознакомиться с руководством по эксплуатации и сохранить его для дальнейшего использования.

Примечание: Это руководство подготовлено не только для одной модели плит. Некоторые функциональные возможности могут быть не реализованы в Вашей модели.

“Соответствует с Правилами WEEE.”

СОДЕРЖАНИЕ

Важные предупреждения	4
Описание прибора	7
Панель управления	8
Схема электрического подключения	8
Важные предупреждения	9
Если под поверхностью установлена духовка	11
Монтаж поверхности на место	11
Размеры места под поверхность и установка	13
Правильное место для монтажа	14
Вентиляция помещения	14
Преобразование из природного газа в LPG и из LPG в природный газ	15
Защитный механизм отключения газа (FFD)	15
Эксплуатация поверхности	16
Диаметр посуды	17
Горелка Wok	18
Использование портативных нагревателей	18
Техническое обслуживание и чистка	19
Проблемы и рекомендации по их устранению	20
Настройка газовых плит в зависимости от типа газа	20
Инжектор, потребление и мощность. Таблица	21
Утилизация с учетом экологических требований и информация об упаковке	22

ВАЖНЫЕ ПРЕДУПРЕЖДЕНИЯ

- 1. ВНИМАНИЕ!** Прежде чем касаться клемм, следует обесточить все цепи питания.
- 2. ВНИМАНИЕ!** Несоблюдение осторожности при готовке с использованием жиров и масел представляет опасность и может привести к возгоранию.
- 3. ВНИМАНИЕ!** Опасность возгорания: не кладите продукты на рабочую поверхность.
- 4. ВНИМАНИЕ!** Дотягаемые части могут нагреваться при использовании. Не подпускайте к устройству маленьких детей.
- 5. ВНИМАНИЕ!** Устройство и его дотягаемые части нагреваются при использовании.
- 6.** Условия установки данного устройства указаны на заводской табличке. (Или на бирке с информацией.)
- 7.** Данное устройство не подсоединено к системе сброса продуктов сгорания. Данное устройство следует подсоединить и установить в соответствии с применимыми нормативными актами по установке. Учтите требования, связанные с вентиляцией.
- 8.** Использование газовой конфорки приведет к выбросу влаги и продуктов сгорания в комнату, где размещено устройство. Убедитесь, что кухня хорошо вентилируется, особенно во время

использования устройства, и не закрывайте естественные вентиляционные отверстия либо установите механическую систему вентиляции. (Вытяжной колпак над печью.) Постоянное использование данного устройства может потребовать дополнительной вентиляции. Например, открытия окна или перевода механической системы вентиляции на более высокий уровень работы.

9. ВНИМАНИЕ! Данное устройство предназначено только для готовки. Его нельзя использовать для других целей, таких как обогрев комнаты.

10. Данное устройство следует устанавливать в соответствии с нормативами и только в хорошо проветриваемых помещениях. Прочтите инструкции перед установкой или использованием устройства».

11. Перед установкой устройства проверьте местные условия (тип и давления газа) и убедитесь, что устройство настроено соответствующим образом.

12. Эти инструкции относятся к странам, символы которых указаны на устройстве. Если символ вашей страны отсутствует на устройстве, прочтите технические инструкции, чтобы приспособить устройство к ее условиям.

■ ■ ■ ██████████

13. «Не используйте эту систему в течение более чем 15 секунд. Если горелка не загорелась через 15 секунд, отключите систему и откройте дверь минимум одну минуту перед зажиганием горелки.

14. Не используйте пароочистители для очистки устройства.

15. НИ В КОЕМ СЛУЧАЕ не пытайтесь гасить возгорание водой: сперва отключите устройство от сети, а затем накройте огонь, используя, например, крышку или одеяло.

16. Не подпускайте к устройству детей до 8 лет, если нет возможности постоянно наблюдать за ними.

17. Постарайтесь не касаться нагревающих элементов.

18. Данный прибор не предназначен для использования лицами (включая детей) с пониженными физическими, психическими или умственными способностями или при отсутствии у них опыта или знаний, если они не находятся под контролем или не проинструктированы об использовании прибора лицом, отвечающим за их безопасность.

Дети должны находиться под присмотром для недопущения игры с прибором

ОПИСАНИЕ ПРИБОРА

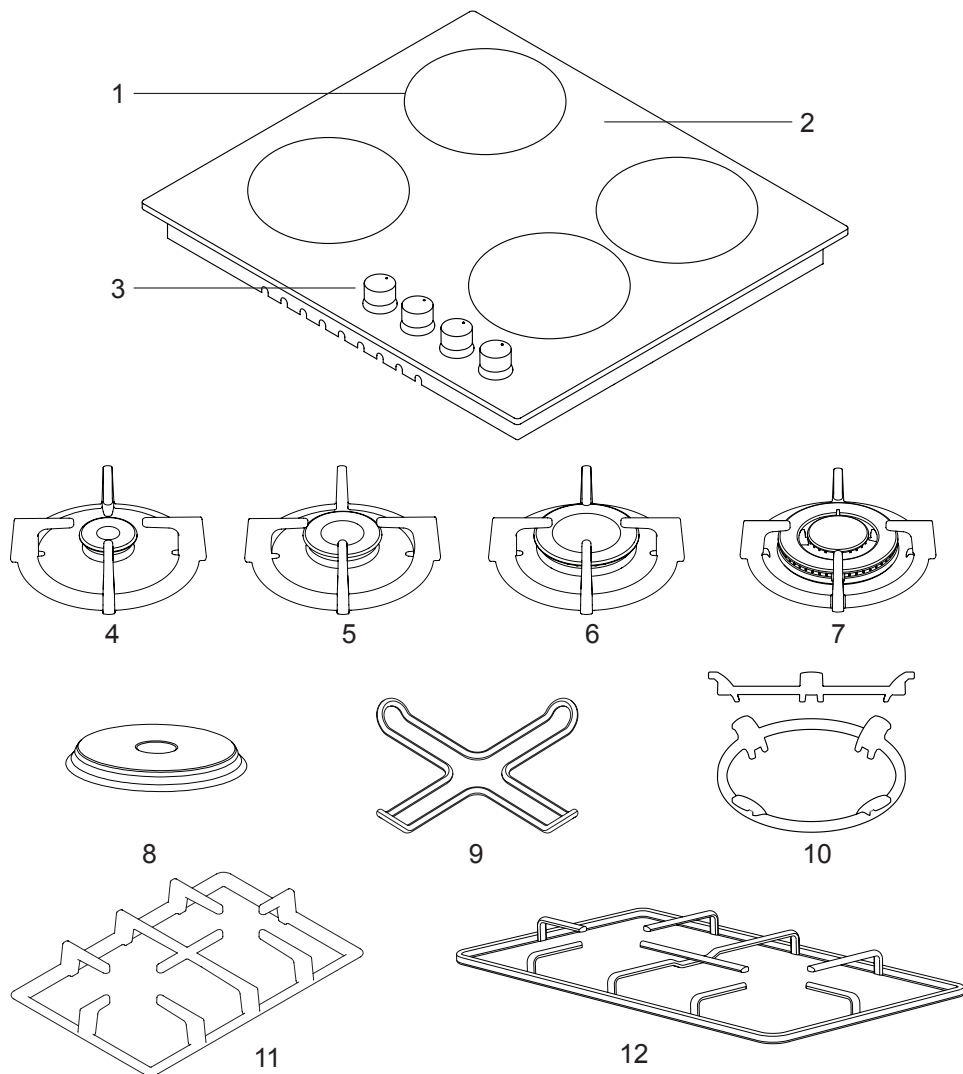

- 1- Положения горелки
- 2- Стекло или
металлическая поверхность
- 3- Ручки управления
- 4- Маленькая горелка
- 5- Средняя горелка
- 6- Большая горелка

- 7- Горелка WOK
- 8- Плитка
- 9- Адаптер для приготовления кофе
- 10- Адаптер для конфорки Wok
- 11- Чугунная решетка
- 12- Эмалированная решетка

ПАНЕЛЬ УПРАВЛЕНИЯ

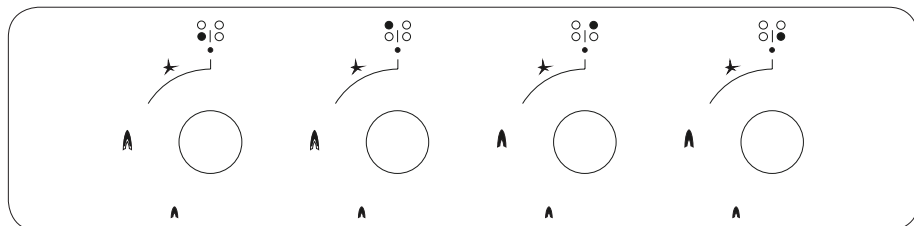

Изображение панели плиты 60 см

СХЕМА ЭЛЕКТРИЧЕСКОГО ПОДКЛЮЧЕНИЯ

Обеспечьте подключение электрической системы плиты авторизованным лицом в соответствии со схемой.

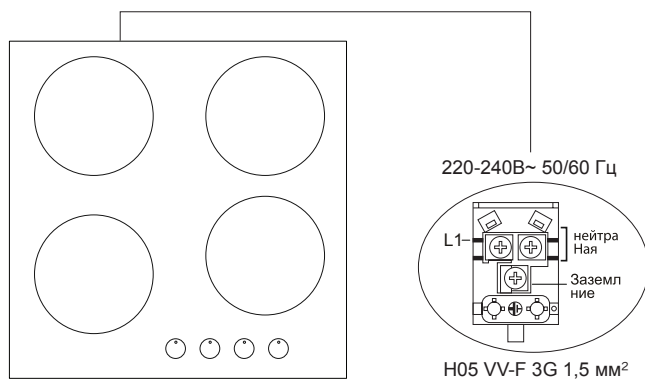

ВАЖНЫЕ ПРЕДУПРЕЖДЕНИЯ

Электрическое соединение и Безопасность

1. Условия настройки этого устройства указаны на этикетке или табличке с данными.

2. Настоящее устройство не соединено с оборудованием для выпуска продуктов горения. Это устройство должно быть подключено в соответствии с инструкциями по монтажу.

3. Необходимо тщательно следить за выполнением условий по вентиляции.

4. Изделие необходимо подключить к предохранителю, соответствующему электрической мощности. При необходимости рекомендуется, чтобы монтаж выполнялся авторизованным сервисом.

5. Ваше устройство настроено на подачу электричества 220-240 V, 50/60Гц.

6. Если параметры главной электрической сети отличаются от указанных, обратитесь в авторизованный сервисный центр.

7. Электрические соединения устройства должны выполняться только к розеткам, обладающих соответствующей системой заземления. Если в месте расположения устройства не имеется розеток, соответствующих системе заземления, немедленно обратитесь в авторизованный сервисный центр. Фирма-изготовитель ни в коем случае не несет ответственность за повреждения, возникающие вследствие использования розеток без заземления.

8. Штепсельная вилка устройства должна находиться на расстоянии, позволяющем легко включить ее в заземленную розетку.

9. Не допускайте контакта электрического шнура устройства с горячими частями. Также держите его вдали от острых краев и углов.

10. В случае повреждения силового шнура, он должен быть заменен изготовителем или его сервисным агентством или профессионалом.

11. Неправильное электрическое подключение может нанести вред Вашему устройству. В таком случае устройство не будет обслуживаться в рамках гарантии. Электрическое подключение устройства должно выполняться авторизованным сервисным персоналом.

12. Во время эксплуатации плиты некоторые части будут нагреваться. Они могут оставаться горячими некоторое время после выключения переключателя. Следует всегда держать детей вдали от устройства и под присмотром взрослых. Не дотрагивайтесь до поверхности плиты, когда горят предупредительные лампочки. При выключении плиты горячие части предупредительные лампочки будут продолжать указывать на горячие части, представляющие опасность. (модели Vitroceran)

Газовое соединение и Безопасность

1. Для подключения LPG (баллонов) наденьте металлический зажим на шланг, идущий от баллона с LPG. Наденьте один конец шланга на входной фитинг за изделием, нагрев его в кипящей воде. Затем установите зажим на конце шланга и затяните с помощью отвертки. Уплотнитель и входной фитинг для шланга, необходимые для соединения, приведены на рисунке.



ПРИМЕЧАНИЕ: Регулятор, надеваемый на баллон LPG, должен быть 300 mmSS.

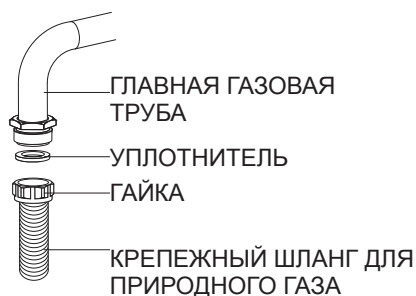

2. Подключение к природному газу должно выполняться авторизованным сервисом. Для подключения природного газа установите уплотнитель внутри гайки на конце крепежного шланга. Для надевания шланга на главную газовую трубу поверните гайку. Проведите проверку на утечку и завершите подключение.



Газовый шланг изделия и электрический кабель не должны проходить рядом с горячими поверхностями, такими как тыльная часть изделия. Газовый шланг следует подключать с учетом широкого диапазона аварийных действий в случае его поломки. Смещение изделия с подключенным газовым соединением может привести к утечке газа.

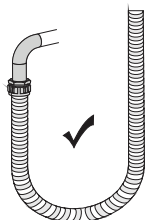

правильно

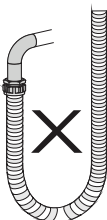

не правильно

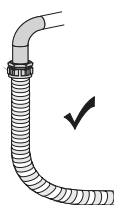

правильно



правильно

3. Подключите Вашу плиту к газовому крану самым кратким путем и соедините его, обеспечивая отсутствие утечки. Для безопасности используемый шланг должен быть минимум 40 см, максимум 125 см.

4. Во время проверки на утечку газа нельзя использовать зажигалку, спички, горящие сигареты или подобные горючие вещества.

5. Нанесите на точку подключения мыльную пену. При наличии утечки на области с нанесенной мыльной пеной будут образовываться пузыри.

6. Если плита будет устанавливаться на шкафу или открывающемся ящике, под плитой необходимо установить панель для защиты от тепла с промежутком минимум 15 мм.

ЕСЛИ ПОД ПЛИТОЙ УСТАНОВЛЕНА ВСТРОЕННАЯ ДУХОВКА;



Рис. 1

Газовый шланг не должен касаться духовки, острых краев и углов, его не следует тянуть и сгибать. Подключите газ с правой стороны плиты и, надев зажим, зафиксируйте шланг.

МОНТАЖ ПЛИТЫ НА МЕСТО

1. Снимите с изделия конфорки, шапки конфорок и решетки.

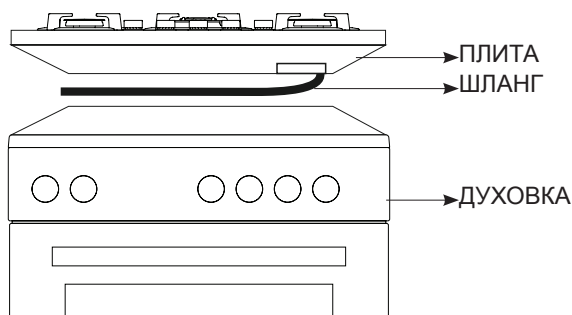
2. Переверните плиту лицом вниз и положите на ровную поверхность.

3. Для предотвращения попадания инородных тел и жидкостей между плитой и столешницей нанесите мастику, предоставленную вместе с изделием, по краям нижней части плиты. По краям следует загнуть мастику до тех пор, пока промежутки в углах не будут заполнены.

4. Переверните еще раз плиту и установите на столешнице.

5. Зафиксируйте плиту на столешнице, используя зажим и болты.

На монтажной схеме, приведенной на следующей странице, показано, как смонтировать плиту.



Рис. 2

6. В случае монтажа изделия на выдвжном ящике, если его нижняя часть остается доступной, ее следует отделить деревянной полкой.

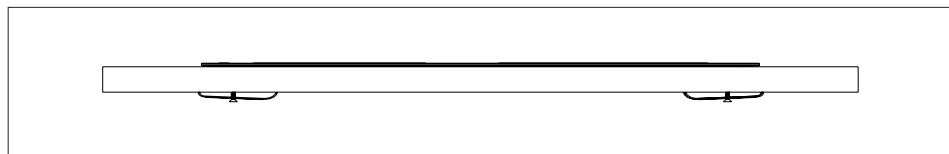
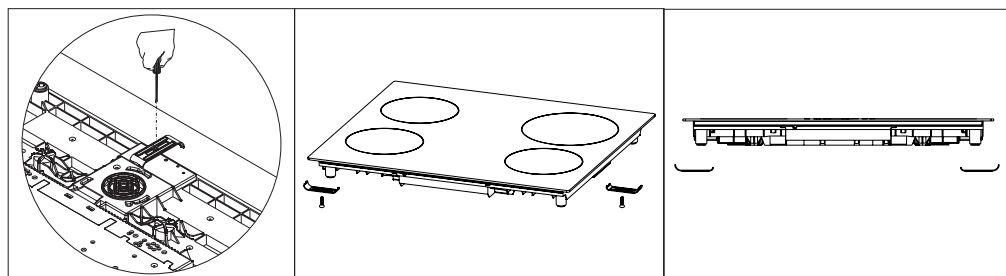
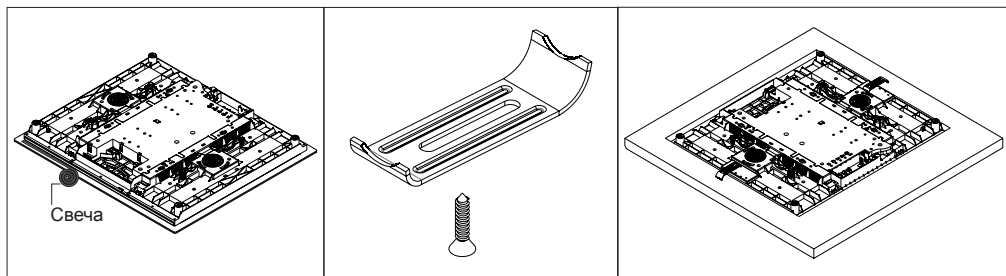

Рис. 3

7. Во время монтажа изделия на шкафу, необходимо установить полку, как показано на рисунке выше, для того, чтобы оградить плиту от шкафа. Если плита монтируется поверх встроенной духовки, в этом нет необходимости.

8. Если Ваше изделие монтируется рядом с левой или правой стеной, то минимальное расстояние между стеной и плитой должно быть 50мм.

РАЗМЕРЫ МЕСТА ПОД ПЛИТУ и УСТАНОВКА ПЛИТЫ

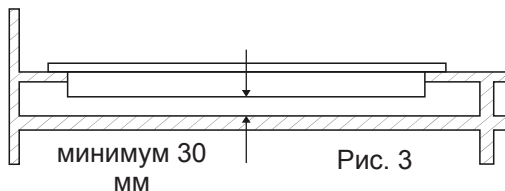
При монтаже плиты и подготовке места для ее монтажа в столешнице следуйте предоставленным размерам.

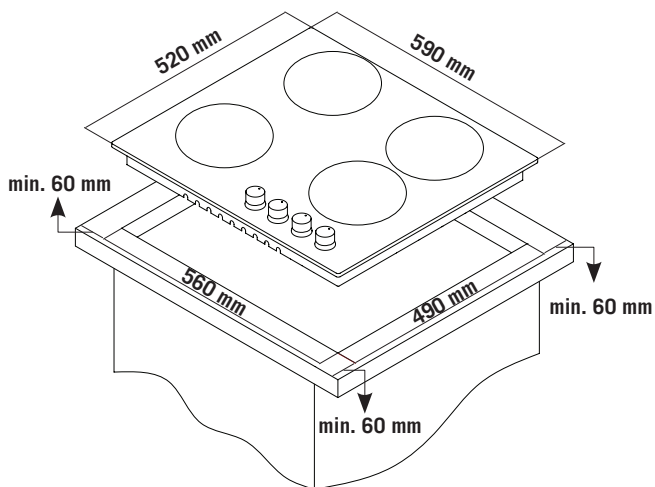

Плита 60 см

ПРАВИЛЬНОЕ МЕСТО ДЛЯ МОНТАЖА

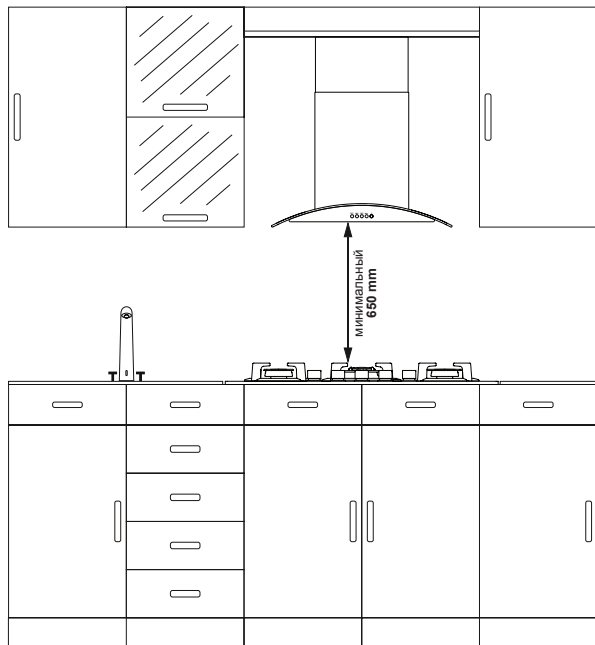

Дизайн изделия разработан в соответствии с доступными на рынке столешницами. Между стенами кухни и мебелью следует оставить безопасное расстояние. Если на верху изделия будет устанавливаться вытяжной колпак/аспиратор, соблюдайте требования изготовителя вытяжного колпака/аспиратора относительно высоты монтажа. (Мин. 65 см) Промежуток, в котором будет установлена плита на столешнице, должен соответствовать монтажным размерам плиты.

Во время монтажа изделия следует соблюдать правила, установленные местными стандартами в части электрических работ.

ВЕНТИЛЯЦИЯ ПОМЕЩЕНИЯ

Воздух, необходимый для горения, получают из воздуха помещения и выходящие газы подаются прямо в помещение. Для надежной работы Вашего изделия обязательным условием является хорошая вентиляция помещения. Если в помещении отсутствует какое-либо вентиляционное окно или дверь, необходимо установить дополнительную вентиляцию. Однако при наличии открывающейся непосредственно из комнаты двери, отпадает необходимость в вентиляционных отверстиях.

Величина Помещения	Вентиляционное Отверстие
меньше 5м ³	мин. 100см ²
от 5м ³ до 10м ³	мин. 50см ²
больше 10м ³	не требуется
в подвале или киллерах	мин. 65см ²

ПРЕОБРАЗОВАНИЕ ИЗ ПРИРОДНОГО ГАЗА В LPG И ИЗ LPG В ПРИРОДНЫЙ ГАЗ

1. Отключите газ и электричество от плиты. Если плита является горячей, подождите, пока она остынет.

2. Для замены инжектора пользуйтесь отверткой в форме, приведенной на рисунке 4.

3. Разберите конфорку плиты, как указано на рисунке 5 и, сняв конфорку, обеспечьте доступ к инжектору.

4. Снимите инжектор с помощью отвертки, как указано на Рисунке 6 и замените на новый.



Рис. 4



Рис. 5

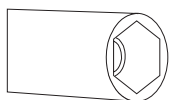

Рис. 6

5. Затем снимите с плиты ручки управления. Настройте болт посередине газовых кранов, как показано на рисунке, слегка повернув отверткой. Для настройки болта регулирования потока пользуйтесь отверткой соответствующего размера. Для LPG поверните болт по часовой стрелке. Для природного газа поверните болт один раз против часовой стрелки. В низкой позиции длина нормального пламени должна быть 6-7 мм. Во время последнего контроля проверьте, горит ли пламя или нет.

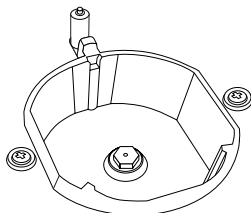
Настройку устройства должен производить квалифицированный специалист.

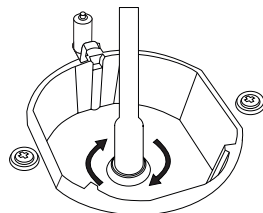

Рис. 7



Рис. 8

ЗАЩИТНЫЙ МЕХАНИЗМ ОТКЛЮЧЕНИЯ ГАЗА (FFD)

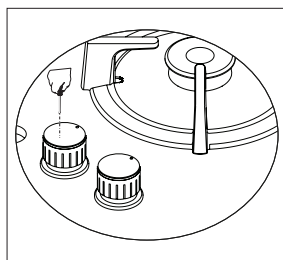
Для защиты от возможного затухания в результате переливания жидкости в конфорках, включается защитный механизм (газ-контроль) и немедленно отключает газ.

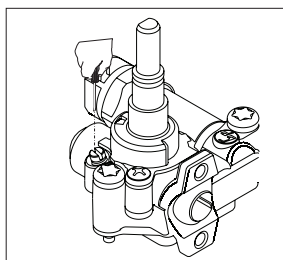

Рис. 9

ЭКСПЛУАТАЦИЯ ПЛИТЫ

Эксплуатация газовой плиты

1. Перед началом эксплуатации плиты убедитесь в том, что крышки конфорок находится в правильном положении. Правильное расположение крышек конфорок приведено на рисунке ниже.

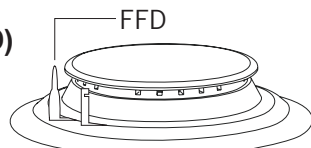

Рис. 10



Рис. 11

2. Газовые краны обладают специальным блокиратором. Поэтому для включения конфорки нажмите кнопку и удерживайте ее в нажатом положении во время открытия или закрытия крана.

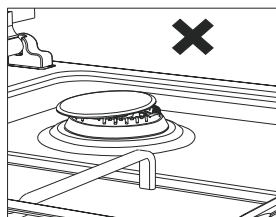
● Закрыто 🔥 Полностью открыть 🔥 Минимальное пламя

3. В моделях с автоматическим запалом розжиг производится посредством электричества. Поэтому перед началом эксплуатации изделия убедитесь в том, что оно подключено к электрической сети. В этих моделях запал осуществляется следующим образом.

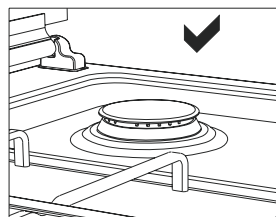
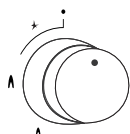

Ручка конфорки находится в закрытом положении.

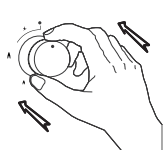

Для того, чтобы зажечь плиту, вначале нажмите на ручку.

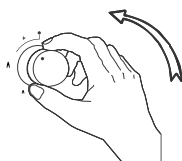

Когда ручка находится в нажатом положении, включается розжиг и происходит запал.

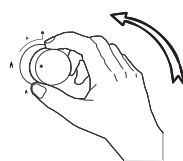

Удерживая ручку в нажатом состоянии и поворачивая влево, можно обеспечить горение с требуемой величиной пламени.

4. Следите за тем, чтобы решетки были плотно установлены на плите. Неустановленная на месте решетка может вызвать переворачивание посуды.

5. В моделях, обладающих предохранительной системой от затухания газа, после тушения пламени в соответствии с инструкцией выше, не

отпуская руки от кнопки, удерживайте её в течение 5-10 секунд. Защитный механизм вступает в действие в течение этого времени и обеспечит рабочее состояние плиты. Для защиты от затухания газа, в случае затухания пламени, по какой-либо причине, газовый кран автоматически отключает подачу газ к конфоркам.

6. Во время использования подставки для кофеварки, поставляемой вместе с плитой, убедитесь в том, что опоры подставки плотно установлены на решетке плиты и устройство стоит в центре конфорки. Используйте приспособление только с маленькой конфоркой. (наличие подставки зависит от модели)

7. При эксплуатации газовой плиты, пользуйтесь по возможности кастрюлями с длинными ручками, плотно устанавливаемыми на поверхности плиты. Это обеспечит Вам более эффективный расход энергии. В таблице ниже приведены диаметры посуды, рекомендуемых для использования с соответствующими конфорками.

ДИАМЕТР ПОСУДЫ

ВАРОЧНЫЕ ПАНЕЛИ		
	60см. на секле	60см. на металле
Маленькая конфорка	12-18см	12-18см
Средняя конфорка	18-20см	18-20см
Большая конфорка	22-24см	22-24см
WOK конфорка	24-26см	24-26см



Посуда, которая будет использоваться для приготовления, должна иметь диаметр не менее 120 мм

ГОРЕЛКА WOK



Рис. 12

Конфорка Wok обеспечивает быстрое приготовление пищи. Она обладает системой пламени с двойными кольцами, что обеспечивает равномерное распределение тепла по дну кастрюли. Является идеальной для быстрого приготовления пищи при высокой температуре. При желании, можно использовать на конфорке Wok обычную посуду (необходимо снять с плиты подставку для Wok посуды, если она поставляется с плитой).

ТЕХНИЧЕСКОЕ ОБСЛУЖИВАНИЕ И ЧИСТКА

Перед тем, как начать техническое обслуживание или чистку, в начале вытяните из розетки штепсельную вилку, обеспечивающую поступление электричества к плите и закройте газовый кран. Если плита является горячей, подождите, пока она остынет.

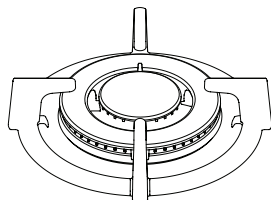
1. Для того, чтобы обеспечить долговечность плиты и её экономичность, необходимо регулярно проводить её очистку и техническое обслуживание.

2. Для очистки плиты не пользуйтесь такими твердыми приспособлениями, как жесткая щетка, проволочная губка или нож.

Не используйте абразивные, царапающие предметы, кислоты или моющие средства.

3. Протрите части плиты тканью с мыльным раствором и прополощите водой, а затем тщательно обсушите мягкой тканью.

4. Очищайте стеклянные поверхности специальными средствами для чистки стекол. Царапины на стеклянных поверхностях вызывают трещины, поэтому для их очистки не пользуйтесь абразивными чистящими веществами или острыми металлическими скребками.

5. Не очищайте плиту паровыми очистителями.

6. Промойте каналы и крышки конфорок мыльной водой и очистите газовые каналы с помощью щетки.

7. Для чистки плиты никогда не пользуйтесь кислотой, растворителем и керосином и другими горючими веществами.

8. Не мойте пластиковые и алюминиевые части плиты в посудомоечной машине.

9. Как можно быстрее очищайте плиту от разлившихся на ее поверхности уксуса, лимонного сока, соли, колы и других кислотных и щелочных веществ.

10. Со временем кнопки плиты могут с трудом поворачиваться или не поворачиваться вообще, в таком случае их следует заменить. Замена должна осуществляться только авторизованным сервисом.



Рис. 13



Рис. 14

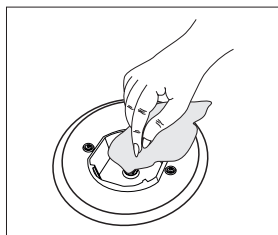

Рис. 15

ПРОБЛЕМЫ И РЕКОМЕНДАЦИИ ПО ИХ УСТРАНЕНИЮ

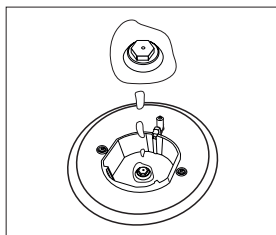
Перед тем, как вызвать технический сервис, попробуйте воспользоваться следующими рекомендациями для устранения проблем.

Если плита не работает;

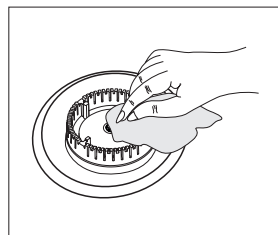
- Проверьте, вставлена ли штепсельная вилка электрического шнура в розетку.

- Проверьте безопасными способами наличие электричества в сети.
 - Проверьте предохранители.
 - Проверьте наличие повреждений электрического шнура.
 - Проверьте, открыт ли главный газовый кран.
 - Проверьте газовый шланг на наличие перекручивания или разломов.
 - Убедитесь в правильности подключения газового шланга к плите.
 - Проверьте использован ли для плиты подходящий газовый кран.
- (Проводите периодический осмотр)

Если зажигание не работает;

- Проверьте, вставлена ли штепсельная вилка электрического шнура в розетку.

- Тщательно очистите концы и корпусов штекеров запала конфорок веществом для удаления грязи. Убедитесь в том, что каналы конфорок являются открытыми и чистыми.

НАСТРОЙКА ГАЗОВЫХ ПЛИТ В ЗАВИСИМОСТИ ОТ ТИПА ГАЗА

Вид газа, вырабатываемого устройством (LPG или Природный газ), указан на табличке с описанием технических характеристик. Если настройка типа газа устройства не соответствует типу сети, необходимо произвести настройку с помощью специалиста. В нижеуказанной таблице приведены значения инжектора, потока газа и значения силы в зависимости от типа газа. При внесении изменений специалистом необходимо принимать во внимание эту таблицу.

ИНЖЕКТОР, ПОТРЕБЛЕНИЕ И МОЩНОСТЬ

СООТВЕТСТВИЕ ДИАМЕТРОВ ИНЖЕКТОРОВ ТИПУ ГАЗА	G20,20 mbar G25,25 mbar			G20,25 mbar		G20,13 mbar	
	Природный Газ			Природный Газ		Природный Газ	
	Инжектор	Диаметр	Потребление	Диаметр	Потребление	Диаметр	Потребление
Wok Горелка (3,5)	Инжектор	1,40 мм	0,333 м³/ч	1,28 мм	0,333 м³/ч	1,60 мм	0,333 м³/ч
	Потребление		3,50 кВт	3,50 кВт	3,50 кВт		
	Мощность						
Wok Горелка (2,5)	Инжектор	1,15 мм	0,243 м³/ч	1,06 мм	0,243 м³/ч	1,35 мм	0,243 м³/ч
	Потребление		2,50 кВт	2,50 кВт	2,50 кВт		
	Мощность						
Большая Горелка	Инжектор	1,15 мм	0,276 м³/ч	1,10 мм	0,276 м³/ч	1,45 мм	0,276 м³/ч
	Потребление		2,90 кВт	2,90 кВт	2,90 кВт		
	Мощность						
Средняя Горелка	Инжектор	0,97 мм	0,162 м³/ч	0,92 мм	0,162 м³/ч	1,10 мм	0,162 м³/ч
	Потребление		1,70 кВт	1,70 кВт	1,70 кВт		
	Мощность						
Малая Горелка	Инжектор	0,72 мм	0,096 м³/ч	0,70 мм	0,096 м³/ч	0,85 мм	0,096 м³/ч
	Потребление		0,95 кВт	0,95 кВт	0,95 кВт		
	Мощность						

ИНЖЕКТОР, ПОТРЕБЛЕНИЕ И МОЩНОСТЬ

СООТВЕТСТВИЕ ДИАМЕТРОВ ИНЖЕКТОРОВ ТИПУ ГАЗА	G30,28-30 mbar G31,37 mbar			G30,50 mbar		G30,37 mbar	
	LPG			LPG		LPG	
	Инжектор	Диаметр	Потребление	Диаметр	Потребление	Диаметр	Потребление
Wok Горелка (3,5)	Инжектор	0,96 мм	254 м³/ч	0,76 мм	254 м³/ч	0,96 мм	254 м³/ч
	Потребление		3,50 кВт	3,50 кВт	3,50 кВт		
	Мощность						
Wok Горелка (2,5)	Инжектор	0,82 мм	182 г/ч	0,73 мм	182 г/ч	0,78 мм	182 г/ч
	Потребление		2,50 кВт	2,50 кВт	2,50 кВт		
	Мощность						
Большая Горелка	Инжектор	0,85 мм	211 м³/ч	0,75 мм	211 м³/ч	0,85 мм	211 м³/ч
	Потребление		2,90 кВт	2,90 кВт	2,90 кВт		
	Мощность						
Средняя Горелка	Инжектор	0,65 мм	124 м³/ч	0,60 мм	124 м³/ч	0,65 мм	124 м³/ч
	Потребление		1,70 кВт	1,70 кВт	1,70 кВт		
	Мощность						
Малая Горелка	Инжектор	0,50 мм	69 м³/ч	0,43 мм	69 м³/ч	0,50 мм	69 м³/ч
	Потребление		0,95 кВт	0,95 кВт	0,95 кВт		
	Мощность						

ТЕХНИЧЕСКОЕ ОБСЛУЖИВАНИЕ И ЧИСТКА

Перед тем, как начать техническое обслуживание или чистку, вначале вытяните из розетки штепсельную вилку, обеспечивающую поступление электричества к плите и закройте газовый кран. Если плита является горячей, подождите, пока она остынет.

1. Для того, чтобы обеспечить долговечность плиты и её экономичность, необходимо регулярно проводить её очистку и техническое обслуживание.

2. Для очистки плиты не пользуйтесь такими твердыми приспособлениями, как жесткая щетка, проволочная губка или нож.

Не используйте абразивные, царапающие предметы, кислоты или моющие средства.

3. Протрите части плиты мыльной тканью и прополоскайте водой, а затем тщательно обсушите мягкой тканью.

4. Очищайте стеклянные поверхности специальными средствами для чистки стекол. Царапины на стеклянных поверхностях вызывают трещины, поэтому для их очистки не пользуйтесь абразивными чистящими веществами или острыми металлическими скребками.

5. Не очищайте плиту паровыми очистителями.

6. Промойте каналы и крышки конфорок мыльной водой и очистите газовые каналы с помощью щетки.

7. Для чистки плиты никогда не пользуйтесь кислотой, растворителем и керосином и другими горючими веществами.

8. Не мойте пластиковые и алюминиевые части плиты в посудомоечной машине.

9. Как можно быстрее очищайте плиту от разлившихся на ее поверхности уксуса, лимонного сока, соли, колы и других кислотных и щелочных веществ.

10. Со временем кнопки плиты могут с трудом поворачиваться или не поворачиваться вообще, в таком случае их следует заменить. Замена должна осуществляться только авторизованным сервисом.



Рис. 13



Рис. 14

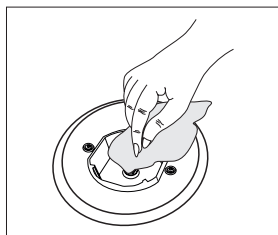

Рис. 15

Производитель:

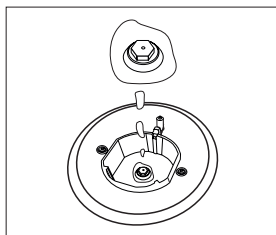
"Канди Хувер Груп С.р.л. ", Виа Комолли 16, 20861 Бругерио (Монца и Брианца), Италия

Фабрика:

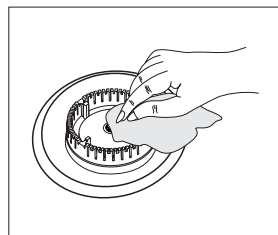
"Фошан Шунде Мидея Вошинг Апплаинсес Мфг. Ко. Лтд."; №20, Ган Цянь Родд, Бижиано, Шунде, Фошан, Гуандогн, 528311, Китай

Поставщик на территории РФ:

Юр. адрес: ООО «Канди СНГ»; 115419; Москва, 2-й Рощинский пр-д, д.8

Факт. адрес: ООО «Канди СНГ»; 125167; Москва, Ленинградский проспект, д.37

sandymow@candy.ru; www.candy.ru.

Служба поддержки 8 800 707-02-04

Импортер:

ОАО «Веста» 610035, Россия, г. Киров, ул. Производственная 24

Сертификат соответствия

Это изделие соответствует техническим регламентам Таможенного Союза:

- ТР ТС 004/2011 «О соответствии низковольтного оборудования»

- ТР ТС 020/2011 «Электромагнитная совместимость технических средств»

Изделие сертифицировано в органе по сертификации продукции и услуг «РОСТЕСТ-МОСКВА», г. Москва.

Получить копию сертификата соответствия Вы можете в магазине, где приобретался товар или, написав запрос на электронную почту sandymow@candy.ru



Срок службы изделия - 7 лет

Гарантия на территории Российской Федерации и Республики Казахстан - 12 месяцев

Гарантия на территории Республики Беларусь - 24 месяца

Серийный номер (S/N):

Серийный номер указан на этикетке, расположенной на правой боковой поверхности дверцы Вашего прибора (необходимо приоткрыть дверцу). Серийный номер продукта состоит из 16 цифр (пример 390004851249XXXX), где:

1. Первые 8 цифр составляют заводской код продукта.

2. Следующие 4 цифры обозначают дату производства. Например, 1249, где:

12 – год производства (2012 год), 49 – 49-ая неделя года

3. Последние четыре цифры – номер продукта в партии.



Фирма-изготовитель не несет никакой ответственности за ошибки печати, содержащиеся в данных инструкциях, и оставляет за собой право улучшения качества и изменение собственных изделий без предварительного уведомления.

УТИЛИЗАЦИЯ С УЧЕТОМ ЭКОЛОГИЧЕСКИХ ТРЕБОВАНИЙ



Утилизируйте упаковку с учетом требований по охране окружающей среды.

Данное устройство маркировано в соответствии с требованиями Директивы ЕС 2012/19/EU по утилизации использованных электрических и электронных устройств (утилизация электрического и электронного оборудования WEEE). Здесь указаны требования по возврату и переработке использованных устройств, применимые во всех странах Европейского Союза.

ИНФОРМАЦИЯ ОБ УПАКОВКЕ

Упаковочные материалы поверхности изготовлены из материалов, подлежащих вторичной переработке, в соответствии с местными нормативами и правилами касательно защиты окружающей среды. Не утилизируйте упаковочные материалы вместе с бытовыми или другими отходами. Сдайте их на пункт сбора упаковочных материалов, определенный местными властями.